

GÖNÜLDEN
ESİNTİLER



TERZİ BABA NECDET ARDIÇ (2)



"heze min fadli rabbî"
(bu rabbimin fazlındandır)

DERLEYEN ve YAZAN
Ç.H.U.

İRFAN SOFRASI
NECDET ARDIÇ
TASAVVUF SERİSİ (39)

GÖNÜLDEN ESİNTİLER:

TERZİ BABA

NECDET ARDIÇ

(2)

Neml Sûresi 27/40. âyet

فہذا من فادلی ربی
"haza min fadli rabbi"

(bu rabbimin fazlındandır)

DERLEYEN ve YAZAN

Ç. H. U.

İRFAN SOFRASI
NECDET ARDIÇ
TASAVVUF SERİSİ (39)

	Sâhife no.
İçindekiler.....	(1)
Terzi Babamın önsözü.....	(3)
Ön söz.....	(8)
Terzi Baba şiir.....	(13)
Başlarken.....	(14)
Muhterem canlar.....	(17)
Bazı vasıfları.....	(22)
Muhterem can dostlarım.....	(23)
Mübîn-(apaçık-aşikâr).....	(27)
Basâir (görülebilin ve gösteren).....	(29)
Şifa `dır.....	(30)
Müjdeleyen-korkutan (beşîr-nezîr).....	(32)
Onun bazı isimleri.....	(36)
Efendi-Efendim-Efendi Baba.....	(41)
İsmi a`zâm.....	(46)
Efendimi dinlerken.....	(47)
Onun isimleri (Servet-Servet bey).....	(48)
Onun isimleri (Terzi Baba).....	(55)
Terzi Baba-bâb.....	(64)
Onun isimleri (Nakışçı Baba).....	(67)
Onun isimleri (Baba-Necdet Baba).....	(69)
Onun isimleri Ardıç.....	(71)
Onun isimleri Neccâr.....	(77)
Onun isimleri (Necdet ardıç ve hayyat baba).....	(94)
Onun isimleri Usta.....	(96)
Onun isimleri (Usta dan çırağına tavsiyeler).....	(97)
Yâsîn hakkında küçük bir yorum.....	(104)
Necad ismi.....	(110)
Tû bâ, Tûbâ Terzi Baba.....	(113)
Biismi has (Selâm).....	(126)
Küçük bir hatırlatma (Ceylin).....	(129)
İlim "ilim çinde de olsa alınız" hadisi şerif.....	(131)
Hediyeler.....	(136)
1,618 altın oran üzerinde bir düşünce.....	(145)

Muhterem dostlarım.....	(146)
Milâdi doğum gününüz: (15.12.1938).....	(151)
Terzi Baba mın, 59 dv 133 nolu aracı hakkında, bir yorum.....	(158)
Değerli kardeşlerim.....	(161)
Muhterem kardeşlerim.....	(163)
Muhterem kardeşlerim.....	(166)
Kevkeb dosyasının düşündürdükleri.....	(168)
Muhterem dostlarım.....	(171)
Nüket Annemiz.....	(177)
Nüket annemiz'e şiirler.....	(178)
O hicret yurdu (izmir).....	(196)
Muhterem gönül dostlarım.....	(198)
Hicret'î harf ve sayılar.....	(204)
Muhterem kardeşlerim.....	(210)
Yemek duâsı.....	(210)
Makamı velâyet (velâyet sancağı).....	(211)
Makamı risalet (muhammediyet tecellisi).....	(221)
Muhterem can dostlarım. Bir zuhurat.....	(231)
Gavsiyyet.....	(239)
Gavsiyyet zuhuratları.....	(241)
Gavsiyyet zuhuratları. devamı.....	(254)
2013 yılı günlerden ramazan.....	(267)
Tayyi mekân.....	(274)
Besmele ve (19).....	(284)
Dost katından gelen istişâre dosyası.....	(292)
İstişare dosyaları.....	(294)
(Efendi Baba) (Terzi Baba) dan gönülllenme.....	(343)
Kalem.....	(347)
Çözdüm sırrını.....	(349)
Terzi baba kitapları sıra listesi.....	(353)

TERZİ BABAMIN ÖNSÖZÜ.

Bismillâhirrahmânirrahîm.

Muhterem dostlarımız, arkadaşlarımız, kardeşlerimiz, evlâtlarımız. (Terzi Baba-1-) kitabımız bittikten kısa bir zaman sonra oğlumuz (Ç.H.U.) (Terzi Baba-2-) kitabımızın hazırlıklarına başlamış idi. Acelemiz yoktu, önümüzde oldukça uzun bir zamanımız vardı.

(Terzi Baba-1-) kitabımız evliliğimizin (40) ncı yılı için hazırlanmıştı. (Terzi Baba-2-) ise (50) nci yılı için hazırlanacaktı. Böyle bir program yapmış, hadiselerin kendi bünyesi içinde zâhir ve bâtın gelişmelerini takip etmeye başlamış idik. Bu sebepten internetten arkadaş dost kardeş ve evlâtlarımızdan, hakkımızda istişare ile, kitabımıza kaynak ve malzeme olması için, düşünce ve görüşlerini de istemiş idik.

Zaman içinde onlarda gelmeye başladı bende, gelen dikkate değer yazıları dosyalarında kayda alıyordum. Bunlar epey zaman gelmeye devam etti. İlk gelen (20) tanesini bu dosyaya ilâve ettim diğer gelenleride, (İstişare dosyası-3-4-5-6-) ismi ile, kitap haline dönüştürdüm. Bilindiği gibi (7) ncisi, (91-Terzi Baba-7-Biismihâs, Selâm-13-) olarak basıldı. Böylece şu ana kadar sadece şahsımıza ait (7) kitap oluşmuş olmaktadır.

(Terzi Baba-1-) kitabımızda hayatımızın bazı bölümlerinden bahsedilmişti, (Terzi Baba-2-) de ise daha ziyade dış görüş ve kaynaklı bilgilerden bahsedilmektedir. Burada ki bilgiler, tamamen zevki vicdani ve bâtîndir. İleride göreceğiniz sayfaları okuduğunuzda, görecek belki çok abartılı, belki çok iddialı, belkide çok hayali olduklarını düşünebileceksiniz. Bu yazıları yazanların, kendi görüş düşünüş ve idrakleri olduğu, başka kimseleri ilgilendirmeye-

diđi ve hiç birinin de, bir iddiası olmadığı açıktır.

Terzi Baba fakir, hayatında kendi hakkında hiçbir şekilde hiçbir halde bir iddiada bulunmamıştır. Bir kardeşimizin, bir hakka yönelişinde bahsettiđi gibi, sadece kendi yönünden

kulluđu vardır.

Not= *Bu hususta (Terzi Baba-1-) kitabımızdan özetle bir aktarma yapalım. "Yazının bütünü oradadır."*

.....Şahsi intibamı! kısaca bu şekilde anlattıktan sonra; *"Ben seni, seni bana anlattıkları veya benim senin hakkındaki duygularım ile bilmem, ancak ki Allah seni bana nasıl bildirirse, ben seni, ve yine Allah beni sana nasıl bildirirse sen beni öyle bilirsin,"* gerçeđi içinde Rabbimin İlâh-î beyan olarak fakirde lûtfettiđini bu vesile ile nazizane aşağıda aynıyle ifade etmeye çalıştım. Tevfik Allah'tandır.

21/Şubat/2003) Cum'a (Cum'a Namazı Sonrası)

Cum'a namazının (*dışarıda işim olduğundan*) ön sünnetini ve farzı olan iki rek'at'ını kılarak, yola koyulup da yolda aşağı yukarı normal Cum'a namazının dua vaktine tesadüf eden vakitte; fakirin gönlünde alışık olduğum, o güzelin cera'yân-ı ile, kendinden kendine olan sohbeti ile, öğretimini tatbik etmeye başladı. Bir hayli devam eden bu sohbet gönülde, sır-da, hususide idi. Bilâhere akşamı takip eden gece, ibadete kalktıđımda tenezzül ettiđi ilham ile, (*kendinden kendine ifadesi ile*) "Cum'a namaz sonrası gönül lûtfunu, **kulum Necdet'e** bildir," diyerek aşağıdakileri not ettirdi.

Biiznillâh aynen bildirme gayretindeyim, eksiği ve fazlasıyla ind-i bâride en güzel şekilde kabul buyurmasını niyaz ederiz. "ell fakir'ül mü'min."

"Şu anda **Necdet kulum da** (bu anda daha derinden gelen bir ilham ile "kendisi hep böyle kabul etmemi, dememi ister," beyanı lûtfedildi,) dua ismimde âlemlere rahmet, hidâyete dönmüş olanlara, ve hidâyet bulmuşlara rahmet tenezzülündeyim. O gönlüne muhabbet verdiklerim de, de aynen tasdikteyim, bunu böyle bil..."

("Kul denmesini" istemesi konusunda adeta bir tamamlama, bir açıklama getirircesine devam ederek)

"Ona ne i'ta ettim ise, ne şekilde göründüm ise, o hep **kulluğumu** tercih ettiği için ona "**kulum**" hitabını ettim. Bil ki, o "**kul**" ismimde nice bildirdiğim ve bildirmediğim ve ancak muhabbet duyanlarca zevk edilen isimlerim birlikte mevcuttur." "selâmün aleyküm ya habibü muhib;" B.G.İ.

Evet yukarıda da bahsedildiği gibi, kendisinin kendinde, sadece "**kulluk**" vasfı vardır. Diğer vasıflar ise müntesiplerinin, kendi gönüllerinde, bânınlarında, ve zuhuratlarında buldukları, kendilerine ikram edilen, ilmi biliş, duyuş, ve zuhuratlarında, ifade ettikleri hususlar ve vasıflardır. Bu da onların hür düşünceleri ile kendi bünyelerinde, kendi dünyalarında, başkalarını ilgilendirmeyen "**hürriyyet-i şahsiyye**" sınırları içinde kalan, duygu ve düşünceleridir. Hiçbir şekilde, başka kimselere, söz veya ma'nevi baskı ile kabullendirilmesi hususunda, hiçbir çabaları yoktur, böyle bir dertleri de yoktur, sadece kendilerinde, gerek zâhiren gerek bâtınen şuhud edilen

zevki ve vicdani, olan bu hususları kayda alıp bildirmeleri olmuştur.

Bize bildirilen ve gönderilen, bu değerli ma'nevi kayıtları sağda solda kalıp kaybolup gitmemeleri için, bir düzen içinde toplayıp, bizlerden sonrakilere, hatıra ve ma'nevi değerler olarak, kalmalarını sağlamak için, (Terzi Baba-1) (Terzi Baba-2) ve diğerlerinde de değerlendirmeye çalıştık, İnşallah faydalı olurlar. Kitapların içinde bahsedilen isim, vasıf ve makamlar, zâhiren bizde olan şeyler değildir, kimseninde kabullenmesi gerekmez, böyle bir iddiamızda hiçbir zaman olmamıştır. Yukarıda bahsedildiği gibi biz fakir, Allah'ın, O da eğer kabul ederse, sadece bir **kul'**uyuz, Rabb'ımız **kulluğuna** kabul ederse bu şeref bize yeter elhamdülillâh

Bu vesile ile evvelâ bu kitapların oluşumunda en çok emeği ve katkısı olan (Ç.H.U.) oğlumuzun teşekkür eder, Cenâb-ı Hakk'tan ömür boyu dünya ve âhiret işlerinde başarılar dileriz.

Daha sonra aynı kitaplarda, diğer emeği geçen bütün kardeş ve evlâtlarımızda teşekkür ederiz, sağ olsunlar var olsunlar, Cenâb-ı Hakk her dâim feyz ve bereketlerini arttırsın İnşallah. (T.B.)

Sevgili okuyucum, bu kitabın yazılışında, düzenlenişinde, basılışında, bastırılışında, tüm oluşumunda emeği ve hizmeti geçenleri saygı ile yad et, geçmişlerine de hayır dua et, ALLAH (c.c.) gönlünde feyz kapıları açsın.

Yarabbi; bu kitaptan meydana gelecek ma'nevi hasılayı, evvelâ âcizane, efendimiz Muhammed Mustafa, (s.a.v.)'in ve Ehl-i Beyt Hazaratı'nın rûhlarına, Altı Peygamber Hazaratı'nın ruhlarına ve onların varislerinin de rûhlarına, kendi anne ve babamın da, eşimin de anne babasının, büyükanne ve büyükbabasının rûhlarına hediye eyledim kabul eyle, haberdar eyle, ya Rabbi.

Muhterem okuyucularım; yine bu kitabı da okumaya başlarken, nefs'in hevasından, zan ve hayalden, gafletten soyunmaya çalışarak, saf bir gönül ve Besmele ile okumaya başlamanızı tavsiye edeceğim. Çünkü kafamız ve gönlümüz, vehim ve hayalin tesiri altında iken gerçek ma'nâda bu ve benzeri kitaplardan yararlanmamız mümkün olamayacaktır.

Gayret bizden muvaffakiyyet Hakk'tandır.

Terzi Baba. Necdet Ardıç. Tekirdağ.

ÖNSÖZ

“Mâ şê Allâh Lâ kuvvete illâ billâh”

**Bu Allâhın dilediğidir. Dileyip te verdiğidir.
Allâh’a dayanmaksızın güç ve kuvvet olamaz.**

Muhterem Gönül Dostlarım

Elinizdeki kitabın muhtevası, varmayı amaçladığı konu, ve vermeyi tasarladığı “mesaj/ileti/bilgi/bildirme” ile, kitaba verilen isim arasın da mütenasip bir bağlantı vardır.

Kitabımızın ve bahsimizin ana mihveri ve konusu, islâm nazarında **“Mükemmel İnsan, ulvî İnsan olan İnsân-ı Kâmil-i, TERZİ BABA”** şahsı ma’nevisinden, kendimize ve yolumuza has bir bakış açısı ile ele alacağız. Gayret bizden muvaffakiyet Allahtandır.

Bu güne kadar insanların hakka yönelmeleri hep İnsân-ı kâmiller ile gerçekleşmiştir. Fertler ve cemaatler onların rehberliğinde ebedi mihrablarını bulmuş, hakka yönelmiş, ve onların neşrettiği nurlar sayesinde varlık ve hadiseleri isabetli yorumlayabilmişlerdir.

“Kâmil İnsân, Terzi Baba” örneğini sunmamızdaki maksat ise, hakikât ve mârifet ilminin derinliklerine ulaşmak isteyenler, onu bulup tanıyabilsin, gerekli olan istifâdeyi sağlayabilsinler diye düşündük.

Özellikle tasavvufi yaşantıya âşina olup, bu yolda seyrü sülûk edenler için, ve de kendi Târikât-ı Âliyye-i Uşşâkiyye yolumuz için, İslâmın ve Kur’ân’ın kâmil İnsân’ını tanıyamadıkça gerçek ma’nâda **Hakk** ehli olmamız imkânsızdır. Çünkü Peygamber efendimiz (s.a.v.) beyanların da **“Kur’ân ehli Allâhın ehli ve has kullarıdır”**

buyurmaktadır.

İşte bizde âcizâne olarak, tarîkinde sülûk etmeye çalıştığım **Terzi Babamı** (Necdet Ardıç Uşşâki Hz.) Kurân-î açıdan bir bakışla inceleyip, **Kur'ân nazarında Kâmil İnsân'ın kim ve nasıl olduğunun, Allah (c.c.) nün bütün mertebelerinden zuhuru olan İnsân-ı Kâmilin tezahürlerini, vasıflarını, ele alıp beyân etmeye çalıştık.**

Kehf sûresi âyet 109 da mealen şöyle buyurulmaktadır.

"De ki; Rabbimin sözlerini yazmak için denizler mürekkep olsa ve bir o kadar da ilâve etsek (denizlere deniz katsak); rabbimin sözleri tükenmeden önce denizler tükenirdi." 18/110...

Âyet-i celilesinde görüldüğü üzere, Cenâb-ı Hakkın kelimesi olan İnsân-ı Kâmilî tarife kalksak, açığa çıkardığı ma'nâları, vasıflarını yazmaya kalksak, denizler kurur, ağaçlar yetersiz kalırdı.

Bu âyeti celilenin yorumundan da anlaşılacağı gibi, Terzi Babamı, onun ma'nevi haşmetini ve azametini anlatmaya lisanım kâfi gelmez. Kalemim de aciz kalır. Onun hakkında ne söylesem, ne anlatsam yetersiz kalacaktır. Çünkü o ifadeye sığmamaktadır.

O, yüce ma'neviyatını muazzam bir tevazu ve yokluk ile gizleyebilme hünerini göstermiş, sade sıradan bir şahıs olarak cemiyet içinde hayat sürdürmeyi tercih etmiştir.

O, cemâlin nuru, muhabbetin, ilmin, irfânın kıblesi ve tecellisi, yaşadığı asırda insanlığı kendisine doğru çeken, Yüce Allahın (c.c.) "**Benim sevdiğim**" diye tarif ettiklerinden olan bir büyük rahmettir .

O, izinden gelenleri her türlü tehlikelere benlik çukurlarına karşı uyararak, onun yolundan gelmekle ancak ona evlât olunabileceğini anlatan, karşılıksız veren,

yaşayan ve yaşatan bir ulu sultandır.

İnsân-ı Kâmil, bildiğimiz şekil ve sûretteki insan değildir. O en kemâlli zuhur mahalli, en faziletli tecelligâhtır. Zâtı mutlâk onu kendi zâtına ayna yapmıştır.

Âraf sûresinin 198. âyetine "**Onların sana baktıklarını görürsün, oysa onlar görmezler**" buyurulmaktadır.

Cenâb-ı Hak İnsân-ı Kâmile hitaben, onlar, muhatablar sana baktıkları halde senin hakikatini göremezler, ve bilemezler, buyurmaktadır. Oysa onların bakışları ve bilişleri, Sadık ile Melek oğlu, Necdet' ten ibarettir. Yani zâhirini görenler, onun hakikatini göremediler. Ona bir beşer gözüyle baktılar. **Bu çalışmamız ile, onu gözlerinize indirmeye, gayret edeceğim.**

Sonsuz âlemleri hüviyetinde toplayan İnsân-ı Kâmilin, âlemi şahâdette bilinir ve tanınır olması çok büyük bir lütfü İlâhidir. İnsân-ı Kâmil-i oluşturan harf ve sayıları ise elif-nûn-sin-elif-nûn-kef-elif-mîm-lâm harfleri iken, ebced sayı toplamı da!

$1+50+60+1+50+20+1+40+30=251..2+51=53$ o ise kitabımıza konu olan Terzi Babam a ait olan özel bir şifre sayıdır.

Yaşadığımız coğrafyanın, ülkemizin, hatta dünyanın muhtelif şehir ve beldelerinde ikâmet eden, dimağları ve anlayışları yüksek olan ehli irfân, bu büyük Zâttan ilham almış, ve onun nüfûzu altında kalmıştır. O halde bu büyük Zâtı iyi bilmek insanlık için bir elzemdir. Bu kitap ta zaman içinde bunun için yazılmış olup, Terzi Baba mın şahsiyeti, ilmi irfânı, ahlâk ve seciyesini duyurmak anlamında oluşmuştur.

Konu ile ilgili olan, yaşadığım bir hâtıraya burada yer vermek istedim. *Kendi görev yaptığım câmide bir öğlen namazını cemaatle birlikte edâ ediyorken müezzinin kâmet*

okuyuşuyle birlikte namaza girildi. Namazın hemen başında fâtihadan sonra zammı sûre olarak kıyâmet sûresinin ilk âyetlerini okuyor iken,

"Lâ uksimu bi yevmil kıyâneh Velâ uksimu bin-nefsil levvâneh....."75/1 2

"Mealên," Kıyâmet gününe yemin ederim. Kusurlarından dolayı o gün pişmanlık çeken nefse de yemin ederim."

Kıyame sûresi 1..2... 75/1 2...51+2=53

Namaz esnasında bu âyeti kerimelerin ifade ve ma'nâları Terzi Babamın ruhâniyeti, varlığını sararak kalbime ilkâ olundu. Kıyâmet günü pişmanlık duyan nefse edilen kasem bir yönüyle de Terzi Babamın zamanında iyi anlaşılammaması, değer ve kıymetinin iyi bilinmememesinin nefislerin tadacağı bir sonuç olduğu düşüncesi ile irkildim.

Halbuki onu zekâsının genişliği, asırlarca sonrasını gören uzak görüşü, engin ilmi irfânı, onu anlayanları dün olduğu gibi, bu günde, ve hattâ yanında **hayretten hayrete** düşürecek seviyededir.

Yazmak bir nevi doğurmak gibidir. Her doğumda sancılılarıyla beraber zuhura çıkar. Ancak yazılan Hakk için ve onun rızası içinse kolaylaştırılır. Bunun içinde "Rabbi yessir velâ tûassir. Rabbi temmim bil hayr.." **Rabbim kolaylaştır. zorlaştırma, Rabbim hayırla sonuçlandır**" duası işaretimiz olsun....

Her ne kadar onun üstün şahsiyetini ve dünyasını anlatabilmek imkânsız ise de, deryadan bir katre olarak takdim etmeye çalıştığım **TERZİ BABA** mın ruhaniyetlerinden himmetlerini talep ediyorum.

O na lâyıık bir evlât olabilmeyi Cenâb-ı Hakk her birerlerimize nasib eylesin.....âmin...

Daha önce kaleme almış olduğumuz, Terzi Baba 1 kitabı **Nüket Annem ile Terzi Babamın 40. cı** evlilik yıl

dönümlerinde çıkarılmış idi. Şu anda elinizde bulunan bu ikinci kitap da, kendilerinin **50.** nci evlilik yılına bir armağan mahiyetindedir. Rabbimizden kendilerine sağlık sıhhat içinde hayırlı bereketli ve uzun ömürler vermesini diliyorum.

Kendileri, ne dünyadan ne de ukbâdan hiçbir karşılık ve ecir beklemeden Hakk yolunda ömürlerini sarf etmişlerdir. Evlendikleri 1964 senesinden günümüze kadar, onu adım adım takip eden, onunla birlikte gösterdiği sabır, katlandığı müşkilât, yorucu yıpratıcı seyahetler, metanet ve mücadelesi ile Nüket Annem, en büyük yardımcıları olmuştur.

Yâ rabbi bu âcizâne kitap çalışmamızdan doğacak olan manevi bereket ve hâsılayı başta sevgili Peygamber Efendimize, ehli ve ehli beytine, Hz. Pîrimiz Necdet Ardıç Uşşâki Hz.lerine ve de Muhterem eşleri Nüket hanım Vâlidemize âilesine, tüm evlâtlarına ve ehli irfâna ithâf ediyorum, kabul eyle yâ rabbi.

TERZİ BABA

**Âyet Âyet okunan açık bir kitaptır BU,
Yerin Göğün sırlarını taşıyandır BU,
Temaşa eden gönüllere Beytullahtır BU,
Hem Beşerdir Lâkin Hazreti İnsân'dır BU.**

**Bütün Hak Peygamberleri doğrulayandır BU,
Gören gözler için seyri Cemâlullahtır BU,
İlim ve İrfan, kapısında olanlara, Cebrâîldir BU,
Derman, derman diyenlere, vesiyetün necât' tır BU.**

**Sûr u ile hep ölüleri dirilten, İsrâfildir BU,
İkliminde dolaşanlara, emsalsiz hazzı Safâdır BU,
Tasvir ve tarife sığmayan, Dürr-i Yektâ dır BU,
Küntü kenzen, deki esrarın Beyânıdır BU.**

**Görün Canlar, lâilâhe illâllahın' ın Bürhânıdır BU,
Gözlerden Özlere, Damar damar, akan Kevserdir BU,
Halk içinde, bilinmez bir meçhûl, VELÎ `dir BU,
Bir adı da TERZİ BABA olan İNSÂN-I KÂMİL'DİR BU.**

Ç. H. U. 1 ARALIK 2010 Çarşamba.

Not. Bu şiiri o çarşamba, sohbet gecesi, kaleme almış idim.

Y<~~~~~|♥ψ□ ≤□ ⇔α ΥΣ♦♦ψ□ ≤□ ⇔α ΥΓ♦≤
⇔⇔α Υ<~~~~~□ Υ2

BAŞLARKEN.

Bismillâhirrahmânirrahîm.

2007-2008 yılında hac farızası için gelmiş olduğumuz Medine-i Münevverede Peygamber efendimizi s.a.v. ziyaret kastıyla hemen Mescidi Nebîye koşup, Bâbüsselâm kapısından içeriye ravzayı mutahharaya doğru selâtü selâm okuyarak ilerliyordum. (o yıl hac her iki seneyide kapsadı)

Tam Ravzayı Mutahharada efendimizin hücre-i saadetlerinin önünde ve huzurda, gönlümden akıp gelen şu dua ve niyaz ile Peygamber efendimizi selâmladım.

-Yâ Rasûlallah...

....

-Yâ İnsân-ı Kâmil...

....

-Yâ Hakikati Muhammedî....

....

İlim ve irfâniyetini ihsân eyle....Hakikatini bu âciz ve fakir kuluna da bildir Hakîkati Muhammedî tecellilerini ikrâm eyle. Terzi Baba 2 kitabıyla ilgili yapacağım çalışmaya ve bilhassa Onu İnsân-ı Kâmil olarak idrak edebilmeyi ilham eyle. Ve bunuda İrsâl edebilmeyi de nâsib eyle, diye dua ve niyaz ile efendimizin her huzuruna çıkışta gönlümdekini dile getirmeye çalışıyor, bir yandan da Terzi Baba 2...kitabının muhteviyatı hakkında çalışmalar yapıyordum.

İşte şu anda ellerinizin arasında bulunan ve okumaya çalıştığınız bu kitaptaki temel konu da **İnsân-ı Kâmil**

hakkında olacaktır. Terzi Baba şahsı mânevisinden ulaşılan ve görülen İnsân-ı Kâmil modeli ve onun hususiyetlerini anlatmaya çalışacağız.

Cenâb-ı Hak Kurân-ı Kerîmde bakara sûresi (189) âyet de;

∕'→□ ≤←□ ∪□ ⇔ □ Γ♦≤←⇔α α|'™□ ≤μα□ L:β□ \Υ2
α□ /2□ α/ΣΥ↓ □ π|'l'φ⇔αα|'μ/α□ □

□ □ (|'ζΥ←1'μ.

(Ve'tül büyüte min ebvâbihâ vettekullâhe leâlleküm tüflihûne)

(2/189) "Ve evlere kapılarından giriniz.Allaha karşı gelmekten sakının ki kurtuluşa erseniz."

Bu vesile ile bizde İlâh-î vâridatları hem alabilmek, hem de sunabilmek için "Terzi Babam'ın =İnsân-ı Kâmil gönül kapısından ve elimizdeki 19 harfli besmele anahtarı ile, o gönül evinin kapısını açıp içeriye girmemizle olabilecektir. Haremi şerifin etrafındaki kapılar ve de hususi anlamda 53 nolu kapı aynı zamanda bu gerçeğin beyânıdır.

Yukarıdaki âyette çok açık olarak görüldüğü gibi, gerek zâhiri olarak, gerekse tasavvuf eğitimi alan ehli irfân, ancak bu kapılardan girip, hedef ve menziline varabilmektedir.

Gönül eğitimi için bir gönle girmek ve bir gönül sultânı bulmak şarttır. Terzi Babam'ın tasavvuf ve irfan anlayışında ise, gönüllerin temiz olmasıyla, İlâh-î sırlara yaklaşılabileceğini, muhabbet ve irfâniyet ile hakikat cevherinin bulunabileceğini öğrendik.

Terzi Babamın gönül kapısı, İlâh-î sırlara açılan kapıdır. Bu kapının kapalı olması demek, hakikâtlardan uzak kalmak demektir. Daha açık ifadeyle körlük demektir. İşte Onun huzurunda olabilenler **necm (ilâhiyat yıldızı)** yıldızından huzmeler alabilenler, zamanla kapıyı aralar ve hakiki güzelliği **Hakk cemâlini** müşâhede ederler.

“ Besmele, gönül kapısının önünde bir izin ve müsâade isteme tavrıdır.”

O kapıyı çalan önce kimliğini benimsetiyor kendine... Kendini tanımlıyor, acziyetini ve haddini iyi biliyor..Ben **ben** değilim, bana ait değilim diyerek tevâzu elbisesini giyinmiş olarak, gönül kapısının eşiğinde duruyor. Fecr sûresinde beyân edildiği üzere, İnsân-ı Kâmilin kelâmı ilâhisinden,

□ = | ♥ □ β □ φΥ ∩ ∫ ♥ ∉ ∫ ♥ ← ' □ / □ β □ ∉ □ □ PΨ

(fedhulî fi ibâdi)

(29) “Artık kullarımın arasına giriniz”...

Hitabını duyanlar, o varlık kapısından içeriye çağırılanlardır.

İnsân-ı Kâmilin gönlünü Allâhın yeryüzündeki hazinesi, İlâh-î sırların mahzeni, Varlığın kıblesi olarak da görebiliriz. Vuslata ermenin yolu böyle bir gönle girmektir. Böyle bir gönle girende Kâ'beye girenden üstündür.

Nahl sûresi 16/78 de şöyle buyuruluyor.

□ (∫ ' ◊ □ ← ∪ □ μ) ∫ ' → Υ μ β □ (□ ≤ ↓ ' α Υ (∫ ' S ' 2 / Σ Υ ↓ ∫ ' →
□ υ □ □ / □ □ α ∫ ' ♦ ≤ ← ↔ α □ L □ Ω Ξ □

=□ >□ □ ,r/ε□)α□ L□ □ β□ □ /2□)α□ L□ □ ∩□ ≤□ ⇔α'⟨
 -□ ⇔ □ 3□ ∪□ ∪□ L β=f/ℓ,□ (
 □ □ □ (L'□ '→□ μ/ℓ'→□ ≤□ ⇔

(Vallahü ahraceküm min bütûni ümmühâtikümlâ ta'lemûne şey'en vecealelekümüssem'a vel ebsâra vel efidete lealleküm teşkürûne")

(16/78)"Siz hiçbir şey bilmezken Allah sizi analarınızın karnından çıkardı..ve kulaklar, gözler kalpler verdi de şükredesiniz."

 "Bizler daha evvel hiçbir şey bilmez iken ma'nevi anamız (üm) kaynağımız olan Terzi Baba bâtınından bizleri irfâniyet ve kemâlatıyla zuhura çıkarıp, kulaklarımızla hakikati duyan, gözlerimizle hakkı gören, kalplerimizle cehâlet zincirlerini kırarak, tefekkür eder hâle dönüştürdü."

MUHTEREM CANLAR.

İslâm nazarında "İnsân-ı Kâmil anlayışı, ve bu anlayış üzerinde, bugüne kadar çok mübarek ve muhteşem eserler yazılmıştır. Bizim asla böyle bir niyet ve düşüncemiz yoktur. Ulu dergâhına yüzler sürerek müşerref olduğum "Terzi Baba" mın hâkk yolunda ve seyrinde, İnsân-ı Kâmil anlayışını, tezâhürlerini, gözümüzün gördüğü, dilimizin döndüğü, nispette Terzi Baba aynasından sizlere aksettirmeye çalışacağız.

Tabîki bu konu hakkında edeceğimiz kelâmlar, onun zâtının eğitimiyle müşâhede ve keşfi bilgiler ile gizli hazineden haber vermek içindir.

Niyâzımız şudur ki "**El Fettâh**" ismi ile kapıların bizlere açılması, her türlü müşkillerin kolaylaştırılması

olacaktır. Bu vesile ile Terzi Babamı açmaya okumaya, sonra da yazmaya çalışacağız.

17

Onu tanımanın en feyizli yolu, onu satırlardan okumak değil, sadırlardan okumaktan geçmektedir. O ancak, sahiblerinin kalbi duyguları ve ilmi müşâhedeleriyle okunabilir. Ona takva ile ne kadar yaklaşabilirsek onu ancak o nispette tanıyabiliriz.

Bu giriş faslından sonra ileriki bölümlere geçmeden önce şu âyeti kerîme üzerinde bir miktar tefekkür edelim.
Muhammed sûresi 24.

□ □ β □ (' ↔ β □ 1 / © □ α ♣ λ | ' ← ' © ∫ ♦ ← □ ∩ / ® ♦ α □ (
α / '™ / ↔ α □ ∫ ' □ □ ≤ 2 □ □ □ v □ { 5 □ ∉ □ α □ PT □

**“Efelâ yetedebberûnel kurâne em alâ kulûbin akfâ-
lühâ”**

47/24.....“Ne diye Kurânı bir iyice düşünüp taşınmazlar. Yoksa gönüllerinde kilitler mi var?.

Burada iyice düşünün, tefekkür edin diye bizlerden istenen, zâhiri olarak mushâfî şerifin öğrenilip incelenmesi araştırılması olduğu gibi, İrfâniyet yönüyle ise İnsân-ı Kâmilin idrâk edilmesidir. Yoksa gönüllerinde kilitler mi var?...İle de kilitli gönüllerin halini de ortaya çıkarıyor.

Burada çok mühim bir başka husus ise sûre ve âyet numaralarının bize olan işâretidir.

47/24.....47+2+4=53=Terzi Baba =Onun yolun da onunla, ona olan hayret ve hayranlığımızı arttırmaktadır. Rabb’ımıza şükründen âciziz.

Bir İnsan için dünyadaki en büyük bahtiyarlık ve mutluluk bir İnsân-ı kâmilin himmetine mazhar olabilmektir.

Terzi Baba 1 kitabından da hatırlayacağımız üzere,

18

Yıldız anlamına gelen ﴿٣٠﴾ NECM.....ile başlayan sûrede, parlak yıldızlarla kişilerin yönlerini bulabilecekleri bildirilmektedir. Yıldız yada Necm' den kasıt İnsân-ı Kâmilidir. (TERZİ BABA) Kur'ân üzerindeki bir başka çalışmamızda ise, başka bir sûre ve ayette yıldız hakkında şöyle buyurulmaktadır.

Nahl sûresi ayet 16.....16/16.

﴿١٦﴾ نَّهْلٌ ۚ وَكَانَ ٱلْأَنبِيَاءُ ٱلَّذِينَ كَفَرُواْ بِرَبِّهِمْ سَوَءٌ ۚ

(Ve binnecmi hüm yehtedûn)

(16/16) **"Ve onlar yıldızlarla yollarını bulurlar"**

Bu âyeti celîlede de, **necm** yıldızına işâret vardır. Onlar yıldızlarla yollarını bulurlar ifadesi, zâhiri olarak eski dönemlerde ticaretle uğraşan kervancıların, yönlerini gökyüzünde parlayan yıldızlar sayesinde buldukları anlaşılıyor. İrfân cihetinden bakışta ise, Hak ve hakikat yolunda cehâlet ve mâsivâ karanlığındaki **sâlikler** yönlerini, kıblelerini, **ilim ve irfâniyet** ile parıldayan İnsân-ı Kâmil vasıtasıyla bulmaları demektir.

Efendimizin "*ashabım gökteki yıldızlar gibidir hangisine uysanız yolunuzu bulursunuz.*" buyurduğu gibidir.

Necm- yıldızın kendisi **53** (Terzi Taba şifresi) olduğu gibi, nahl sûresinin ilgili âyetine bakarsak. **16/16. İlk 16. ebced hesabında 457 olarak yazılan Necdet ` in**

aralarında toplanarak oluşan karşılığı idi. 4+5+7=16. Diğer sayılar ise. 1. Ahadiyyetin sembolüdür. 61 ise. Türkçe Necdet demek idi. 61+6=67 ise Allah isminin karşılığı olması yanında,

19

Terzi isminin tam karşılığı, ve de 13 olan (6+7) Hakikati Ahadiyyetül Ahmediyye, Sayılarının tam karşılığı olmaktadır.

Yine kaldığımız yerden yolumuza devam edecek olusak, İsrâ sûresi âyet 70 de ise.

$\Upsilon \leq \square \square \varphi \leftrightarrow \alpha \int \Upsilon \notin \llcorner \beta \square \text{TM} \leftarrow \square \diamond \square \psi \textcircled{\square} \square \square \blacklozenge \alpha \leftarrow \int$
 $\heartsuit \text{TM} \square 2 \beta \square \text{TM} \downarrow \square \leq \square \square \cdot / \square \square \text{TM} \square \leftrightarrow \square \sqsubset \square \Omega \Pi \square$
 $\int \blacklozenge \leftarrow \square \cap \llcorner \beta \square \text{TM} \leftarrow \square \leq \square \square \notin \square \sqsubset \Upsilon \pi \beta \square \varphi \Upsilon \leq \sqsubset \square \leq \aleph \leftrightarrow \alpha$
 $\square \Sigma \Upsilon \downarrow \llcorner \beta \square \text{TM} \textcircled{\square} \square \square \square \square \sqsubset \Upsilon \square / \zeta \square \varphi \leftrightarrow \alpha \square \sqsubset$
 $\square \square ; 5 \sqsubset \heartsuit \square / \square \mu \beta \square \text{TM} / \text{TM} \square \leftarrow \square \square \sum \square \leq \diamond \Upsilon \downarrow \clubsuit \square \sqsubset \heartsuit \rho \square \cdot$

(Velekad kerramnâ benî âdeme ve hamelnâhüm filberri vel bahri ve razeknâhüm minettayibâti ve faddalnâhüm alâ kesîrin mimmen halaknâ tafdiylâ)

(17/70) ***“Andolsun ki Ademoğullarını ikramlarla şerefli kıldık. Biz insanoğlunu karada ve denizde nakil vasıtalarına yükledik (taşıdık). Onları temiz lezzetli şeylerden rızıklandırdık. Onları mahlûkatımızdan bir çokları üzerine üstün kıldık.”***

Karada ve denizde insanoğlunu yükledik. Kara, zâhir kesret ilmi, madde âlemi. Deniz ise, Vahdet irfâniyet ilmi, ma'nâ âlemidir. Ayrıca kara, fiziki bedenimiz, deniz ise ruhâniyet yönümüzdür. Yani karada ve denizde onları insân-ı kâmil **Terzi Baba** mazharından taşıdık. Onları

İlâh-î yaşam gıdaları ile besledik. Ve onları diğerlerinden üstün kıldık.

Burada dikkât ve hassâsiyetinizi, şu âyet numara-larına, çevirmenizi istirham ediyorum.

17/70....70-17=53=Terzi Baba. Allah (c.c.) lühü hayretimizi derinleştirsin. Âmin.

20

Hemen şu suâl akla gelip, burası ve bundan sonraki bütün safhalar için sorulabilir.

Soru..Niçin sûre ve âyet numaraları **53** olarak neticeleniyor?

Cevab...Kendisi bütün esmai ilâhiyyeyi giyinen bir adıda **Kitâbı Mûbîn** olan İnsân-ı Kâmil her şeyin açıklayıcısı olduğu gibi kendisini de açıklamış oluyor. Yani her şeyi açıklayan İnsân-ı Kâmil, kendisini açıklamamış olamaz.

Buraya kadar sıraladığımız âyetlere dönecek olursak, denilebilir ki, insanlar cehalet, gaflet, mâsivâ karanlığından kurtulup, yönlerini kiblelerini bulmak isterlerse, halk içinde parlayan **yıldız** olan, Allahın zât-sıfat-isim-fiillerinin en mükemmel şekliyle tecelli ettiği, Hak Cemâlini mükemmel gösteren bir ayna olan **Terzi Baba** mın gönül kapısından içeriye girsinler.....

Burûc sûresi 21 âyetinde ise

□ □ =∞□ (♥⊞□ ↓ ∞(♦α□ '© □ (| /β□ 2 □ PΘ□

(Bel hüve kur'ânün mecîd)

(85/21) "Hayır o yalanladıkları şeref ve kadri pek büyük olan bir kur'ân'dır".

El Mecîd üzerinde bir miktar durup düşünmek istedik. Mecîd kelimesi cedîd kökünden gelir. Cedîd, yenilik demektir. "teceddüd" tecdîd olarak kullanılır. El Mecîd, yenilenen, yenileyen, yeniden yepyeni yapan demektir. Kur'ânın lâfzı yenilenmez ve değişmez ancak anlayış ve kavrayışlar değişir yani yenilenir. O halde Kur'ân insanı yeniler.

21

"Mecîd" Terzi Babamın önemli bir vasfıdır. Kur'ân-ı nâtik olan İnsân-ı Kâmil, yenidir, yenileyicidir, tazelenmektedir. Açığa çıkardığı zâti ilim ile her an kendisine hayran olmaktadır. Burada Terzi Babam, kişiyi yeniler eski halinden kurtarıp, her an yeniden inşa eder, bu ise o kişi için bir onurdur. Yunus Emre nin şu dizeleri "mecîd" için bir vurgudur. **"Her gün doğucularız güneş gibi, kim bizden usanası"**

Tâze olandan, her an tazelenen den, yeni olandan hiçbir zaman bıkmaz usanılmaz. Yukarıdaki sûre ve âyet numaralarına bakar isek, 85/21.. **8** sekiz cenneti **52+1=53** (Terzi Baba şifre sayısı) olarak sayıların diliyle de **Mecîd** oluşuna şahit olmaktadır.

Netice olarak Kur'ân'ın zâhiri ilim ehlerinden, bânîni ise İnsân-ı Kâmilden öğrenilir ve yaşanılır. O zaman onu tanıyıp okuyabilmemiz için de, onun zâtının işâretleri olan âyetlerine ayna olabilmemiz gerekecektir. Başlarken adını verdiğimiz bu giriş faslını bu kadarıyla sonlandırıp yolumuza Terzi Babamı daha iyi anlayıp tanıyabilmek amacıyla **"Bazı Vasıfları"** ile onu daha yakından tanımaya çalışalım...

BAZI VASIFLARI.

24

Tasavvuf İslami ilimlerin özü ve de kaynağıdır. Târikât-ı Âliyyenin "**Terzi Baba**" kolu da esrar âleminin İlâh-î sırlarına mazhar olabilmek, ve de hakikati kavrayabilmek için kurulmuş bir ilim ve irfan mektebidir.

Bu bölümde ise "**Terzi Babam**" da bulunan önemli vasıflardan bazılarını anlatmak istedim. Zira Kâmil İnsanın kendisine göre vasıflar taşıyacağı âşikardır.

Kâmil insan İlâh-î hükümleri içeren evrensel ve ebedi

22

bir kitap olduğundan, Terzi Babamı tanımak içinde yıllarca tahkik ve araştırma yapmak, çaba gösterip, zahmet çekmek gerekmektedir.

Kutsî hadîste şöyle buyurulmaktadır. "*Ben gizli bir hazine idim. Bilinmekliğimi diledim.....*" Ancak bu gizli hazinenin bilinmesi, anlaşılması, iyice kavranılması, **beşer** ihtasının dışındadır. Öyle ise bu gizli hazineyi, ve sonsuzluğu, anlaşılır bilinir hale getirmek gerekiyordu. İşte İnsân-ı Kâmil (**Terzi Baba**) bu ihtiacın ete, kemiğe bürünmüş hali ve ifadesidir. Eğer İnsânı Kâmil olmasa idi varlığın sırrı açığa çıkamayacak, anlamayacak idi.

"*İnsan ve Kur'ân bir batında doğan ikiz kardeşirler*" hadisi şerifi hükmünce bu ikiz kardeşler birbirinin aynı sı ve aynası dırlar. Kur'ân-ı açıp okuduğumuzda, Hz. İnsân-ı, Hz.İnsanı araştırıp, açıp okuyabildiğimizde ise Kur'ân-ı bulabilmekteyiz.

MUHTEREM CAN DOSLTLARIM.

"**Terzi Baba**". ismiyle bir bakıma Kur'ân'daki Hz. İnsânı sizlere anlatmaya gayret ediyorum. Çünkü Kur'ân'ın hakikati bireyin özünde bulunan İnsandır. Buna **Hakikati Muhammediye** de denilebilmektedir. Hz.Ayşe validemize, peygamber efendimizin ahlâkı sorulduğunda, "siz hiç

Ku'rân okumazmısınız..." şeklinde cevap vererek bu gerçeğe dikkat çekmişlerdir.

Terzi Baba 2. kitabında yolumuza devam ederken, onun bazı vasıflarına tanıklık etmeye çalışacağız. Kehf sûresi âyet 110 da. şöyle buyuruluyor.

←♦□ { ' / ' - ' ⇐ / ρ γ ↓ ∞ □ □ ə □ 2 β □ ↓ ⊙ □ α ← β □ ♦ □ ≤ ⊙
Υ α / β ' ⊙ □ ⊖ ⊖ Π □

23

(Kul İnnemâ ene beşerün mislüküm yûhâ)

(18/110) "**De ki. Ben de sizin gibi beşerim. Ancak şu varki bana vahyolunur.**"

Hız Rasûlüllahın şahsında İnsân-ı kâmil, nazikçe tanımlanmakta, ve tanıtılmaktadır. Aynı zamanda da **Terzi Baba** gerçeğine açıklık getirmektedir. Bu âyeti celile'de İnsân-ı kâmil sûret ve ma'nâsı yönünden izah edilmektedir. "**De ki; Ben de sizin gibi beşerim.**" Bu cümleye göre sûreti şehâdet âleminde olması dolayısıyla herkes müşterektir... "**Ancak bana vahyolunur.**"da ise herkes müşterek değildir. Dolayısıyla **Terzi Babam**...âyetin birinci kısmında beşer olan yönüyle **ma'lûm** (bilinen) dur... Âyetin ikinci kısmına göre ise **meçhul** (bilinmez) dür. Ancak "**bana vahyolunur**" kısmı ile risâleti beyan olunmaktadır.

Varlığından ve hakikatinden bizleri haberdar etmesiyle şereflediğimiz o yüce insanın, vasıflarından bazılarını izah etmeye çalışalım. Yıllardır onun gönlünün derinliklerinden zuhura gelen füyuzât-ı İlâhiyye leri hep içtik elhamdülillâh. Ancak, ne susuzluğumuz bitti, ne de, "**Ve sekâhum rabbühüm şarâben tahûrâ** " (67/21) tükendi.

26

29 Haziran 2012 Cuma günü kendisiyle birlikte eda ettiğimiz Cuma namazının ardından, köy meydanında cami şadırvanının arkasındaki boş bir masada, dört arkadaşımızla birlikte can kulaklarımızı açarak, sohbetine iştirak ettik. Konu başlığı füsüs tan okudukları paragraf ile **delil** in ne olduğunu şerh ettiler.

Bizde onun vasıflarından bazılarını açıklar iken **Delil (Bürhan)** ile başlamak istiyoruz.

Bürhân Delil, (Bürhân) hüccet, ve kesin kanıttır. Bürhân doğruluğundan şüphe bulunmayan, zaruri bilgi

24

getiren, kesin delil olma vasfını üzerinde taşımasıdır. Bürhân, ma'nânın kesin olan üstünlüğüdür.

Peygamber efendimiz. (s.a.v.) in isimlerinden birisi de, "**Konuşan bürhân**" Yani delil olan Hz. Muhammed (.s.a.v) dir.

Bürhân - (βψ□ 2 -

λ..... **Besmelenin hakikati ile**

□..... **Rahmâniyyet hakikati ile**

□..... **Hakikati Muhammedi üzere**

α..... **Mertebei Ahadiyyet**

(..... **Nuru İlâh-î -(Necdet in Nun u) Harf sayı değerlerine bakıldığında ise Be. 2 Rı. 200 Ha. 8 elif. 1 nun 50 toplamda ise 261 61 bilindiği gibi Türkçe Necdet idi.**

Terzi Babamın Bürhan (delil) olma yönünü şöyle de tanımlamak mümkündür.

27

"Îlâh-î fermanda, Kur'ân-ı Kerîm'de, hadisi şeriflerde, kâinat kitabında bulunan derin ma'nâları inceleyerek, Allahın Ulûhiyyetini, hakkâniyyetini, varlığıyla sergileyen ve ispat edebilme derecesine erişmiş, kâmil bir zât tır."

Muhammed ismindeki dal, efendim ismindeki dal, delili İlâhi olan bürhân dır. Bu yüzden olsa gerek ki, Peygamber efendimizin yolundan giden, ilim ve takva sahibi veli zât'lara "Bürhanül Asfiyâ" denilmektedir.

Hz.Muhammed s.a.v efendimizin feyzini, nurunu,

25

tabi olarak yaşadığımız asra yansıtan bir ayna olması dolayısıyla da Terzi Babam "Bürhânül Asfiyâ" dır. Delildir, hüccettir. Nitekim "Necdet" ismindeki dal- harfi ile efendi baba hitabındaki -dal- harfi aynı hakikati beyan içindir.

$\llcorner \neg \Upsilon \leq 2 \square \square \Sigma \Upsilon \downarrow \infty \beta \square \mid \sphericalangle '2 \llcorner \cdot \square J \leftarrow \beta \square \cup \sphericalangle \square \square \odot ' \square \beta \square$
 $\leq^{\text{TM}} \Leftrightarrow \alpha \beta \square \lrcorner \leq \square \alpha \leftarrow \beta \square \{ \Omega \Theta \square$
 $\beta f^{\text{TM}} \{ \heartsuit \varphi' \downarrow \alpha f \square \mid \odot \llcorner \neg \sphericalangle \square \Leftrightarrow \Upsilon \alpha \leftarrow \beta \square^{\text{TM}} \Leftrightarrow \square \square \sphericalangle \odot \square \alpha$
 $\square \perp$

(Yâ eyyühennâsü kad câeküm bürhânün min rabbi kûm ve enzelnâ ileyküm nûran mübiynâ)

(4/174) "Ey insanlar, muhakkak ki size rabbinizden bir delil (bürhan) geldi. Ve size apaçık bir nur indirdik."

Zâtı İlâh-î, rububiyet mertebesi ile sesleniyor. Size rabbınızdan bir delil geldi. Yani Kur'ân'ın-hakikatin dillenmiş hali Hz. Muhammed, size idrakinize geldi. Burhan-delil...İnsanı kâmilin tenezzülü ve anlaşılmasıdır.

Kâmil İnsân'ın delili (bürhân) aynı yakîn gibi zâti dir. Kendisinin dışındaki bir açıklayıcıya ihtiyacı yoktur.

□ 6εαf □ √, ♥ □ /1 □ μ □ Σ □ □ √ψ □ α □ L Y ≤ Π □ ζ ⇔ β Y 2 □ √
β □ ™ / Y U) Y α ♣ 3 □ ρ □ ◇ Y 2 □ ∧ □ © f' μ β □ †) □ L

(Velâ ye'tûneke illâ ci'nâke bilhakkı ve ahsene tefsîrâ)

(25/33) "Onların sana getirdiği her misâle, her bâtil soruya karşı mutlaka biz sana o bâtili yok edecek gerçeği (delili) en güzel açıklamayı getiririz."

26

"En güzel açıklamayı getiririz." Yani bütün şüpheleri gideren kesin delili getiririz dir. Âyet ve sûre numaraları ise 25 33 açık olarak ortadaki iki sayının 53 olduğunu görmekteyiz. Yine aynı sayılar 2+5+3+3= 13 olarak da bizim yazılarımız için bürhan delil olabilmektedir. Ne kadar şükretsek azdır.

İnsân-ı Kâmil...İlâhi-î varlık için en büyük delil ve şahid dir. Bu delil, diğer bütün delillerden daha güçlüdür.

Burhân **istidlâldir**. Kur'ân-ın tümü istidlâldir. Hz. İnsân da istidlâldir.

İstidlâl....."delile dayanarak hüküm çıkarma, delile nazar etmek, muhakeme kudreti, zihnin eserden müessire, ya da müessirden esere intikali" diye tanımlanmıştır.

Terzi Baba şahsi manevisini izah eder iken **istidlâl** yöntemi ile delile dayalı hükümler ve vasıflar çıkarıp sizlere sunmaya çalışıyoruz. Burada anlatmaya çalıştığımız **burhân-delil**- vasfının anlaşıldığını düşünerek bir başka vasfına geçiyoruz.

29

MÜBÎN-(APAÇIK-AŞİKÂR)

Mübîn ∑ ↓ φ ↓ Apaçık ve aşikâr olan varlığı gizli olmayan,hakkı izhâr eden,hakikati beyan edendir.Terzi Babamı ve Kâmil insanı ancak bu vasfı dolayısıyla çok açık ve âşikar olarak tanıyabilmekteyiz.El-mübiyn- aynı zamanda esmâ-i ilâhiyededir.Kurânı Kerimde 119 yerde geçmektedir.Sayıların diline döner isek,**1 ve 19** u görebilmekteyiz.**1 Bütün mertebelerin kaynağı olan ahadiyyeti, 19 ise bütün mertebelerin kendisinde var olduğu İnsânı Kâmilî remzetmektedir.**

27

® mim- Hakikati Muhammedi

λ be- Basmelenin hakikati

| ye- Yakîn olarak

(nun- Bütün âlemlerdeki nuru İlâhi-Necdet in Nun harfi.

Mim-40 be-2 ye-10-nun 50 toplam 102. **12**-seyrû sülûk mertebeleri.

Kitâb-ı Mübîn ise kendisi kitap olan Kâmil İnsânın esmâ mertebesindeki aldığı isimdir.

Ümmül Kitab-Zat mertebesi

Levhi Mahfuz-sıfat mertebesi

Kitâb-ı Mübîn-esmâ mertebesi

Îmâm-ı mübîn-ef'âl mertebesi

Kitâb-ı Mübîn -açık olan kitap-sâlik tarafından açılması gerekiyor. Aksi halde Kitabı sâmit (susan'a) dönüşüyor. Bu da gayret ve çalışma demektir. Açılmayan bir kitap ise, o evde gariptir. Peygamber efendimiz beş şey beş yerde

gariptir, bunlardan birisi de "açılıp okunmayan kur'ân o evde gariptir".. buyurmaktadırlar. Kur'ân'ın okunması için evvela **mübîn-açık-** hale getirilmesi gerekecektir. **Mübîn-** der iken sondaki **nun** (Necdet in başındaki nun) Nur ile Terzi Babam daki İlâh-î kemelâtlar görünür hale dönüşmektedirler.

28

BASÂİR. (Görülebilene ve gösteren)

İnsân-ı Kâmil -Terzi Babam- görülebilene ve gösteren bir kitaptır. Aynullah-hakk ın aynası olması hasebiyle, hem görülen, hem de gösterendir.

Basâir- basîretin çoğulu olup, onun çok önemli bir vasfı olarak düşünebiliriz. O kutsi bir varlıktır. Bütün vücûdu **hikmetullah** ile doludur. Onun irfan mektebin de ki eğitim ile, sâliklerin idrak gözü açılmakta, basiretlerin önündeki zulmet perdeleri yırtılmakta, hikmetullah olan, lâtif vücûdunun esrarı da böylece ortaya çıkmakta olup, âyetleri ile de bunu rûyet ettirmekte-göstermektedir.

İşte böylece okunacak Kur'ân- Kur'ân-ı Nâtık olan Terzi Babamın Cemâlinde ve **Cim** harfinde gizlenmiştir. Hakikat bu Cim de (Cemâlûllahta) yazılıdır. O halde Terzi Babamın hakikatinin görülüp temaşa edilmesi de **cim**' e ulaşmamıza bağlıdır. Buradaki cim **Necdet in Cim** idir.

ξ cim.....harfi büyük ebcet sayı sisteminde **53** tür..

Harf açılımı olarak yazıldığında ise <|vcim 3+ ye 10+ mim 40.= **53** çıkar ki ilâhi seyir sisteminin ne kadar

31

uyumlu ve ahenkli olarak çalıştığını bizlere göstermektedir. Cim harfi hakkında daha fazla bilgi onun isimleri bölümlerinde verildiği için bu kadarıyla bırakıyoruz.

7♥ΓΥ□/1□™Υ←□≠□□□□/2□α/Σ□◇□≠7/′→Υ≤2□□
ΣΥ↓′□Υ)←β□□□2/′.□J←β□υ/□□©□ΘΠΤ□
□□♣⊕♥1□ζΥ2/′→/□←□↓□β□α←β□↓□Lβ
6□√□←□υ□≠□fΥ□□∩Σ□..↓□L

29

(Kad câeküm besâiru min rabbiküm femen ebsera felinefsihi ve men amiye fealeyhâ ve mâ ene aleyküm bi hafiz.)

(6/104) “Doğrusu size rabbinizden basiretler (görüşler) geldi. Artık kim gerçeği görürse kendi lehinedir. Kim gerçeği görmese kendi aleyhinedir. Ve ben sizin üzerinize bir bekçi değilim”

Yukarıdaki âyete baktığımızda ve düşündüğümüzde Terzi Baba isminden sizlere, deliller-hikmetler-irfani oluşumlar gelmiştir. Kim basiretiyle, (feraset- sezgi-keşf) ile bu gelenleri görüp değerlendirirse onun kendi lehine-menfeatine dir. Kim, gelen bu tecelli ve oluşumlar karşısında basiretsiz kalırsa, onun da kendi aleyhine, zararı-na kaybına olacaktır, diye düşünebiliriz.

Yukarıdaki âyet üzerinde sayılar yönünden inceleme yapar isek, şu gerçekleri de görebilmekteyiz. (6/104) **6 1 0 4** 61-bilindiği üzere Necdet in Türkçe harfler ile yazılımının sayı değeri idi. 4 ise dört ana mertebeyi İlâhidir.. **Terzi Baba hakikatine yolculuk yaptığımız da 4 mertebeden basâir in (göürülen- ve gösterebilen) faaliyete geçmesi ve cemâli ilâhînin temaşa edilmesidir.**

32

ŞİFÂ'dır.

Hak ehli olmak isteyenler, uzun seneler kendilerine hakikat yolunda rehberlik ve kılavuzluk yapacak İnsân-ı kâmilî ararlar imiş. Bir rivâyete göre de, "İnsân-ı kâmilî bulabilmek için, yedi demir âsâ, yedi çift pabuç eskitecek kadar arayıp dolaşanlar olduğu rivâyet olunmaktadır.

Bizler için ise, bir lütfu İlâh-î olarak insanlığın zirvesindeki muhteşem gönül insanını, zâhiren görebilme,

30

onun meclisinde bulunabilme nimeti ne büyük bir lütfü İlâhîdir. Bu ikram ve ihsan karşısında secdeye gitmemek mümkün değildir.

Onun şifa olan hususiyetlerine geçmeden evvel yine âyet-i kerimeler ışığında, konumuzu açmaya çalışalım.

/ℓ'→Υ≤2□ □ ∑Υ↓ ∞f□ ⊗Υ∩f□ ↓ℓ'→μ□ J←β□ υ/□ □
© '□ β□ ≤TM↔α β□ \≤}□ α←β□ } □ ΥΩ□
□ □ □ ∑{♥TMΥ↓/♠f'◊←Υ↔ ∞f□ ◊ψ□ □ □ L |f□ '□ L Υ
□ L'□ '≤□ ↔α fΥ≠ β□ ◊Υ↔ ∞J←β□ 1Υ(□ L

(Yâ eyyühennâsü kad câeküm mev'izatün min rabbiküm ve şifâün limâ fissûdüri ve hüden ve

rahmetün lil mü'miniyn.)

(10/57) **"Ey insanlar, muhakkak size, rabbinizden bir öğüt, ve gönüllerden olana bir şifa, ve müminler için bir hidayet ve rahmet gelmiştir."**

Âyet ve sûre numaralarına bakar isek, **10 57...1+5+7=13 hakikati ahadiyyetül ahmediyye.**

Yine ..10+57 = 67 ..o ise Allah ismi şerifin karşılığı ve de "Terzi" isminin karşılığı idi.

Hem 13 ün hem de 67 nin tesiri ile oluşan, ve kendi isminin de rakamsal olarak beyan edildiği âyeti celileden, onun "şifa" olduğu anlaşılmaktadır.

"Gönüller için şifa olması " nefis hastalıklarından benlik egoizm, şirk, enâniyet gibi tevhid in önündeki engelleri ortadan kaldırıp, şifa, yani huzur vermesidir. Ayrıca, hakikati anlayabilmek, İlâhi feyzi alabilmek için, sâliki hazır ve alıcı duruma getirmesi de onun "şifa" oluşundandır.

31

Onun şifa olması sadece ruhsal ve manevi alanda değil, zihinsel ve psikolojik olarak da kişilerin yapılarına tesir edip şifa olmaktadır. Onun yanında olmanız, aynı meclisi paylaşmasanız bile sesini duymanız, hatta onu tefekkür etmeniz-düşünmeniz dahi size huzur verecek, üzerinizdeki madde yoğunluğun baskısı gidecek, çok rahatladığınızı hissedeceksinizdir.

İnsân-ı Kâmil ile "bal" arasında da önemli bir bağ vardır. Bal içinde barındırdığı vitaminler ve minerallerle, gerekse diğer yapısal özellikleriyle tam bir şifa dır.

İnsân-ı kâmil de bal mesâbesindedir. Nahl suresinde 16/69 da $\square \beta \square \leq^{TM} \leftarrow Y \leftrightarrow \infty J \leftarrow \beta \square 1Y(Y \uparrow \heartsuit \notin$ "onda insan-lar için şifa vardır" buyurulmaktadır. Sure ve âyet numaralarına göz attığımızda ise **16 69 69-16=53** olarak Terzi Babamın şifa olduğunu bizlere anlatmaktadır.

MÜJDELEYEN-KORKUTAN. (Beşîr-nezîr)

Terzi Babam ile İlâh-i bir yakınlık oluşturulduğunda, görülecektir ki, beşîr dir. Yani müjdeleyici, nezîr, yani sakındırıcıdır. Bu iki vasıf onun risâlet anlayışında çok belirgin olarak müşâhede edilebilmektedir.

Beşîr- güzel haberler veren, doğru yola teşvik eden, imrendirerek iyiliklere yönlendiren, ve mükâfat vaad ederek yüksek hedefler gösteren, güleç yüzlü **müjdecî** demektir.

$\sqrt{\gamma\alpha} \lfloor \alpha 6f \rfloor \{ \heartsuit \square \square \odot \square \lfloor \alpha f \square \lfloor \heartsuit \ni \square 2 \gamma \leq \Pi \square \zeta \Leftrightarrow \beta \gamma 2$
 $\square \sqrt{\beta} \square \text{TM} \leftarrow \square \square / \square \square \alpha \leftarrow \beta \square \leq \odot \gamma \alpha \square \text{PT} \square$
 $\square \square \infty \square \{ \heartsuit \square \square \odot \beta \square \lfloor \heartsuit \notin 5 \square \square \rfloor \gamma \alpha \clubsuit \rfloor \square \leq \downarrow \alpha / \Sigma \gamma \downarrow$

32

(İnnâ erselnâke bil Hakk'ı beşîran ve nezîra ve in min ümmetin illâ halâ fihâ nezîran.)

(35-24) "Şüphesiz ki seni, bir müjdecî (Beşîr) ve bir korkutucu olarak gönderdik. Ve hiçbir ümmet yoktur ki illâ içlerinde bir korkutucu gelip geçmiştir."

35/24 olarak zikredilen âyeti celilede, Zat mertebesinden risâlet mertebesine olan sesleniş vardır. Burada risâlet mertebesinin iki önemli vasfı **Beşîr-müjdelemek, nezîr-uyarma, korkutma** özelliği vurgulanmaktadır. Burada hemen dikkatinize sûre ve âyet numaralarını sunmak istiyoruz..**35** sûre numarası sağdan sola okunursa **53 (Terzi Baba)** hakikati Muhammedi üzere şifre sayı çıkmaktadır. Bir başka yönden de bakar isek, **35**-hicret ile birlikte varılan risâlet şehrinin sayısal ünvanıdır.

35

Bu iki İlâhi vasıf, birbirinin zıddı gibi görünüyor ise de zıtlar değil, birbirinin mükabili, ve delili gibidir. Burada nezir-korkutma, dinleyenleri ve uyanları ittikâ sahibi yapıp müttakilerden kılma, gaflete, benliğe düşmekten uyarın, İlâhi seyr yolundaki tuzaklar için sakındıran, şefkatli bir uyarıcı ma'nâsında düşünebiliriz.

Kendilerinin bir sohbet meclisinde huzurunda bulunup nazarına mülâki olanlar, müjdelerken aynı zamanda sakındırdığını, yani hem Beşir, hem de nezir oluşuna şahitlik edebilmekteyiz.

Burada bir miktar **Beşir** üzerinde durup, hem sayısal değerlerine, hem de harf manalarına bakacak olur isek....,

□ ۛ2 2+300+10+200= 512. **51+2=53** (Terzi Baba), müjdeleyen, tebşir eden dir.

O, nun müjdeleri ruhlarımız için bir şifa kaynağıdır.

33

Basireti ile görebilen gözlere, lâtif beldelerden gelen haberlerdir. Aşk yurdundan sunulan hazinelerdir. Kaynağı hiçbir zaman kurumayan, velâyet çeşmesinden akan kutsi ilimlerin müjdecisidir o

Onun yolunda, onun lisanından, müjdelerin en güzeli ilim taliplilerine verilmektedir. Bazı ulemâ-i kiram zümer suresi **53.** üncü âyetini enbüyük **müjde (Beşir)**, ve ümitvar olmak, âyeti olarak beyan etmişlerdir.

$\langle \Upsilon \setminus \Upsilon \square '1 \odot \square \alpha \int \leftarrow \blacklozenge \leftarrow \square \cap \alpha \int ' \notin \square \square \wedge \square \square \alpha \square \Sigma \} \heartsuit \square \square \leq$
 $\Leftrightarrow \alpha \square \mid \Upsilon \square \beta \square \phi \Upsilon \cap \beta \square \} \beta ' \odot \square \Upsilon \Sigma \square$
 $\square \lambda \int ' \odot ' \leq \square \Leftrightarrow \alpha ' \square \Upsilon \int \subset \square \} \square \lceil \blacklozenge \leq \Leftrightarrow \alpha \square \leq \int \Upsilon \alpha \ 6 \Upsilon \lceil \blacklozenge$
 $\leq \Leftrightarrow \alpha \Upsilon \int \square \diamond \psi \square \square \int \Sigma \Upsilon \downarrow \alpha \int ' \aleph \square \text{TM} / \text{TM} \square \mu \rceil$

□ □ ' < l ♥ ψ □ ≤ □ ⇔ α ' □ | ' 1 □ c / ⇔ α □ | ' | ' □ ≤ © Y α β 6 f
∪ l ♥ ◇ □ ∪

(Kul ya ibâdiyellezine esrafu alâ enfüsihim lâ taknatü min rahmetillâh innellahe yağfiruzzünübe cemîan innehu hüvel gafururrahîm.)

(39/53) **“De ki! Ey nefisleri üzerine haddi aşan**

kullarım! Allahın rahmetinden ümid kesmeyiniz. Şüph e yok ki, Allah bütün günahları bağışlar. Muhakkak ki o, evet o, çok bağışlayıcıdır, çok esirgeyicidir...”

Allah (c.c.) lühü burada büyük bir müjdesini açıklıyor. Bu âyet-i celilenin **53.** âyet numarası ile bu müjdeyi seslendirmesi çok düşündürücüdür. Zâti bir oluşumu anlatan bu âyet ile de bir bakıma Terzi babamın **el beşîr** vasfına vurgu yapılmakta, onun bir rahmet müjdecisi olduğunu, onun şifre rakkamı ile buna işaret edilerek, halen onun isminden bu yaşamın devam etmekte olduğunu, bu vesile ile anlamış olmaktayız.

34

Bu hususta şunları da ilâve etmek istedim. Onun en büyük müjdeleri ilim taliplileri içindir. Onu dinlerken, kimi zaman Beşîr olmanın gereğini ortaya koyarken, kimi zaman da nezîr-uyarıcı uslubüyle ikazlarını sıraladığına şahit oluyoruz. Yani müjdelerken, sakındırma yolunu da kullanması risâletinin bir gereğidir.

 $\alpha f \{ \heartsuit \square \odot \square \lfloor \alpha f \square \lfloor , \heartsuit \ni \square 2 \gamma \square \beta \square \leq^{TM} \leftarrow \gamma \leftrightarrow f \square \leq \notin$
 $\leftarrow \beta \square \cdot \} \gamma \alpha \square \vee \beta \square \text{ }^{TM} \leftarrow \square \square / \square \square \alpha \leftarrow \beta \square \Downarrow \square \lfloor \square P \Xi \square$

$\square \square \square (\{ ' \diamond \square \leftarrow \cup \square \}) \gamma \square \beta \square \leq^{TM} \leftarrow \alpha \square \square \square \square \rho \cdot \square \alpha \square \leq \Sigma \gamma \neg$
 $\diamond \leftarrow \square \lfloor$

(Vemâ erselnâke illâ kâffeten linnâsi beşîran ve nezîran velâkin ekserennâsi lâ ya'lemune.)

34/28. 34 28. açılımı 3+42+8=(53)

"Ve seni göndermedik, ancak bütün insanlar için bir müjdeleyici, ve korkutucu olarak gönderdik. Fakat insanların çoğu bunu bilmezler"

Öncelikli olarak peygamber efendimizin şahsına olan bir hitap vardır. Zat mertebesi, risâlet mertebesi-sinin vasıflarını izah ediyor. Burada da şifre sayısı 53 ile İnsân-ı kâmilin halka rahmet oluşu, Beşir ve nezir olan iki vasfı bildirilmektedir. Yine insanların çoğunluğu ondaki bu İlâhi vasıfları bilmekten gafil olduğu da hatırlatılmaktadır.

Netice itibarıyla onun bizlere verdiği müjdeler, kişiyi beden kalıplarının dar ufuklarından kurtarıp, ruhani âlemlerden getirip sunduğu haberlerdir. İleriki dönemlerde onun bu müjdeleri daha iyi bilinip anlaşılacaktır. Bunu da tarihe not düşmek istedik.

Bu vesileyle diyoruz ki, El beşîr dir o....yani en güzel haberleri veren müjdecidir....El nezîr dir oyani şefkatli bir uyarıcı ve sakındırıcıdır o ... Ne mutlu onun verdiği müjdelere nâil olanlara...

35

ONUN BAZI İSİMLERİ.

Efendi-efendim-efendi baba.

İsmi A'zâm.

Servet-Servet bey.

Terzi Baba.

Terzi Baba-Bab.

38

Nakişçı Baba.
Baba-Necdet Baba.
Ardıç Baba.
Şekerci Dede.
Necdet Ardıç ve Hayyat-terzi Baba.
Usta.
Ustadan çırağına bazı tavsiyeler.
Yâsîn
Selâm.
Tûbâ.

Onun İsimlerine başlamadan önce isimlerinin yer aldığı kısa bir çalışma ile bu bölüme başlamak istiyoruz. Zira bu verilen bilgiler doğrultusunda isimleri bölümü öncesi kısaca bilgilenmiş olacağız. Her bir isminin rakamsal olarak bir değeri anlatımı vardır. Bunları toplu olarak sunmak istedik. Böylece konu ile ilgili olarak okuyucular önceden bilgilendirilmiş olacaktır.

53 sayısı, Çok özel bir sayı olup, Hakikati Muhammedi

36

üzre Hakk'tan kendisine verilen şifre, anahtar bir sayıdır. Tarikat-ı Âliyye-i Uşşâki yolunda Makamı Velâyet sırası da **53** tür.

NECDET ismi, ebced sayı sisteminde **457** 'dir. Bu sayı kendi içinde tolandığında **16** etmekte olup zahir bâtın **8** cennetin müjdecisi olmaktadır. **457** sayısı kendi içinde **4-57= 53'** ü görüldüğü şekilde gizlemektir.

NECDET ismi, Türkçe alfabede yazıldığında **61** sayısı çıkmakta olup, sonndan yani sağdan okunuşta ki **16** sayısı çıkar ki, o da yine zahir batın cennetlerin müjdecisi olmaktadır. Yukarıda verdiğimiz ebced sayı değerinde

Necdet, 457 idi. **4+57= 61** çıkmakta olup. isimleri birbirinin içinde gizlenmiştir.

NECDET ismi. Arapça alfabe yönünden yazıldığında **41** etmektedir.

TERZİ BABA ismi onun halka dönük risaletini bildiren bir isimdir. **TERZİ** İsmi, ebced sayı değeri olarak **607** çıkmaktadır. Sıfırı ortadan kaldırdığımızda **67** kalır. Bu sayı Terzi isminin özel sayısıdır. Bu sayı yani **67** aynı zamanda ULûhiyyetin özel ismi olan **ALLAH** isminin ebced sayı karşılığıdır. **67** sayısını sondan yani sağdan okuduğumuzda **76** çıkmaktadır. **76** ise mertebe-i Abdiyyetin hakikatini remzeden **secde** isminin ebced değeriyle karşılığıdır. O halde **TERZİ** isminin sayı değeri olan **67** de uluhiyyet ve abdiyyet hakikati birlikte mevcuttur. Bir başka izahatı ise

6+7=13 sayısını vermesidir ki, onun hakkında ise kendisinin yazdığı önemli bir eseri vardır. Yeri olmadığı için burada bırakıyoruz. **Not: 13** ile ilgili geniş bilgi için 13 ve hakikati İlâhiyye adlı eserde mevcuttur.

EFENDİM ismi, ebced sayı değerinde **175** tir. Bu sayı kendi içinde toplandığında **13' ü** yani hakikati Muhammedi özel sayısını vermektedir. Ancak çok mühim bir husus şudur. **175** i sondan başa doğru okuduğumuzda **571**

37

çıkmaktadır. Bu tarih ise, Efendimiz (s.a.v.) min bedensel olarak dünyaya teşrif buyurdıkları tarihtir. Bizler o'na (Terzi babama) efendim dediğimizde hakikati itibarıyla Hakikati Muhammedinin onun bedeni şeriflerine akseden halini gördüğü-müzden **efendim**, demekteyiz. Aynı sayıları **175+571** 'i alt alta toplar isek, **746 7+46=53** çıkar ki sayılar sistemi İlâh-î denklemini kendi kendine doğrulamaktadır.

MÜJDE AYETİ, ZÜMER **53** üncü ayeti ulâmâi kirâm tarafından en büyük müjde olarak beyan edilmiştir. Bu sayıda kendisinin özel sayısıdır.

NECÂT ismi ebced sayı değerinde **454** etmektedir. Bu sayı dahi kendi içinde toplandığında **13** etmektedir.

PÎR isminin ebcedteki karşılığı **212** dir. Bu sayı 4 adet **53** yapmaktadır. Şeriat, Tarikat, hakikat ve mari-fet mertebeleri üzre kemâle ulaştırandır.

SERVET BEY ismi 50 yılı geçen sürede çalıştığı terzihane dükkanının ismidir. Aynı isim ile de tanınmıştır. **Servet** ismi ebced sayısı ile **666** yapmak-tadır. Bir **6** ilâvesi olunca **6666** sayısı ortaya çıkıyor. Bu bir görüşe göre Kur'ân'ın âyet sayısıdır. Ayrıca **53 13 13 53 +----**
---66 66 (6666) elde ediliyor.

NAKIŞÇI BABA ismi ebced sayı değeriyle **453** tür Hakikati İlâhiyyeyi taliplilerin sadırlarına nakşeden onları esmâ-i İlâhiyyelerle, tezyin eden, süsleyendir.

BABA (Necdet Baba) ismi ise arapça be-elif be-elif şekline harflerin tekrarı ile oluşmakta olup bu harflerin alfabadeki sıralaması ise **2121** şeklinde olmaktadır. **212** ortaya çıkmaktadır. Bu ise aynı zaman da **Pîr** vasfının değeri ve 4 adet **53** tür.

ARDIÇ- ismi kendilerinin soy adıdır. Ağaç anlamına gelen ardıç **208** etmektedir. **28** peygamberan haza-ratının hayatını remzetmektedir. **Ardıç** arapça **ŞECER** anlamına

38

geliyor. **Şecer** ise **503** etmektedir. Yani açık olarak **53** şifre sayısı soy adında da gizlidir.

ŞEKERCİ DEDE Öğrenci olan küçük çocukların kendisine verdiği bu ismin değeri **Şekerci** ebced sayısı ile **523** etmektedir. Bu sayı içinde de **53** bulunmaktadır.

YÂ SÎN Kur'ân-ın kalbi anlamına gelen bu sûre nüzül yönünden **41.** nci sıradadır. **41** ise, arapça alfabe sıralaması ile **NECDET** anlamına gelmektedir.

SELÂM has bir ismidir. Ebced sayı değeri itibarıyla **131** sayısını vermekte olup, 13 hakikatini taşımaktadır.

NECCÂR ismi, ebced sayı değeri bakımından dağı-nık olarak 50, 3, 3, 1, 200, sayıları ile yazılır. Çok açık başta sayı **53** olarak karşımıza çıkmakta olup, aynı sayıyı sıfırları atarak kendi içinde topladığımızda ise, $5+33+1+2=41$ olduğunu görebilmekteyiz.

VEDÛD ismi ise,Dal ile vav harflerinin ikişer defa ard arda yazılışı olur. Çok seven, çok sevilen manasına gelen bu ismin harfleri, Terzi Babamın arabasının plâka harfleridir. Vedûd, **aşk** kelimesi ile anlatılmıştır. **Aşk** ise **5** nokta **3** harften **53** olarak yazılmaktadır.

EHLİ BEYT Ev halkı,beytullah, Allah ehlidir. Hz. **Ali** efendimiz ehli beytin serveridir. Onun Velâyet bayrağı **Necef** te dalgalanmaktadır. **Necef ebced** `te **133** tür. Terzi Babamın uzun yıllardır oturduğu **beyti** ise **13 no 3 kat 133** tür

KÂBE ismi el kâ'betün olarak yazılmaktadır. Onun da ebced değeri **523** tür. **53** ün arasına **2** lik girmesi ile ehli olmayana perdeli kılınmıştır.

VELİ ismini aynı zamanda ehli beyt kavramıda açıklamaktadır. Ebced değeri ise 6 30 10 şeklinde yazılmaktadır. $63-10=53$ çıkmaktadır.

TÛBÂ (AĞACI) Tûbâ ismi cennetteki bir ağaçla benzetme yapılan, ancak İnsanı Kamili remzeden bir

39

ağaçtır. Peygamber efendimiz, "**Cennetliklerin elbiseleri tûbâ ağacının tomurcuklarından yapılır**" buyurmaktadır. Ebcet sayı değeri **99** dur. Mesleği elbise yapmak olan Terzi babam bu ismi ile 99 esmâ-i İlâhiyyeyi taliplilere giydirmiş olmaktadır.

HAYYAT BABA ismi ise,değeri itibarıyla hı 600 ye 10 ye 10 elif 1 tı 9 ile sıralanırken, sıfırlar kaldırıldığında **61 1 19** oluşmaktadır. Terzi anlamına gelmekte olan bu isimde **61** Türkçe Necdet, **19** ise, besmele ve insanı kamil sırlarını izah etmektedir.

42

RASÛL ismi ebced değeri itibarıyla **296** yapıyor. **29+6= 35** çıkıyor. Bu çıkan sayı hem hicret şehri İzmir' i hem de sağdan okunduğunda **53** şifre sayısını bildirmektedir.

ALLAH MUHAMMED RASUL isimlerinin topluca karşılığında **503** tür. Bu şifre sayısında (53) Ulûhiyyet, risâlet, abdiyyet hakikatleri cem olmuştur.

USTA ismi, kendisinin hem mesleki sahada hem de tasavvuf alanında verilmiş bir isimdir. **US** akıl, İlâhi akıl dır.Türkçe alfabede 72 sayısını verirken,arapça aynı ismin aldığı manalardan biri de **muallim** dir. "**Ben bir muallim olarak gönderildim**" Buyuran Peygamber efendimiz **usta'** lığa işaret buyurmuşlardır. Muallim **210** sayı değeri vermekte olup, $2+10=12$ İnsân-ı Kâmil'in sayı değeridir.

İSMİ ÂZÂM İsmi âzam en büyük isimdir. Bu isimle ve bu isim hürmetine dualar kabul olunmaktadır.O da İnsân-ı Kamildir. **İsmi Âzam, HÛ** dur. **HÛ** ise, **he- vav** harfleri ile yazılır. Bu iki harfin arapça alfabe sayı değeri ise, **vav 26 he 27** Toplamı ise **53** Terzi Baba şifresidir.

Sizlere maddeler halinde onun isimleri üzerinde bir ön çalışma sunmuş olduk. Bu kavramların bazıları bölüm halinde kitabımızın içinde yer aldı. Bazıları ise sadece kavram olarak kitabın içinde yer almaktadır. Bu çalışmayı sunmamızdaki maksat, bu ön bilgiler ışığında onun

40

isimlerine nüfus edebilmek, daha iyi anlayabilmektir.

MUHTEREM CAN DOSTLARIM.

Terzi Babama ait olan onu bildiren, tanıtan isimleri üzerinde durmak istiyoruz. Zira onun isimleri sayesinde

şuur ve idrakimiz onu daha iyi tanıyıp değerlendirebilecektir.

Terzi Babama ithaf olunan isimler onu tanıma ve bilme yolunda bir başlangıç noktası olup, ona ulaşabilmemizi sağlayan kapılardır.

Açıklamaya çalışacağımız onun isimleri sayesinde bir sâlikin bilinci, ma'nâlar içinde kaybolmadan, kontrollü ve sistemli bir şekilde yol alabilmektedir.

Onun isimlerini açıklamaktaki muradım şudur ki, O eşsiz sultanın (terzi baba) ismini silinmeyen muhabbet yazısı ile yazmalıyız ki, kalblerimiz kendisine verilen ulvi kıymetini muhafaza edebilsin.

EFENDİ-EFENDİM-EFENDİ BABA.

İhvanın kendilerine hitab ederken sık kullandıkları bir hitabet şeklidir. Bir övgü ve methiye bildiren bu isim söylendiğinde Efendiler Efendisi hazreti rasûlullah (s.a.v.) akla gelmektedir.

Terzi Babama efendi-efendim-efendi baba-diye hitab eden bir sâlik acaba gerçekte neyi murad etmiş olmaktadır.?

Efendim ismi Arapça olarak şu harflerden oluşarak

41

yazılmaktadır. ® ☐ ™ ∅ α (efendim)

α selif Mertebeli ahadiyyet bütün âlemlerin kaynağı

® fe Kün emrinin karşılığı-fe yekün

(nun Nuru Muhammedi (Necdet isminin Nun'u)

□ dal Delili İlâhi (Necdet ve efendim isimlerinin ortak harfi)

® mim Zuhuru Muhammedi-Hakikati Muhammedinin nokta zuhur mahalli olan İnsân-ı Kâmil,

Harfler definenin yani kastedilen ma'nânın kendisi değil, bizi hazinenin bulunduğu tarafa yönlendiren sembollerdir. Öte yandan bir harf birbirinden farklı bir çok manaya işaret edebilir. Harflerin kastedilen ma'nâ istikametinde doğru anlaşılabilmesi ise, okuyucunun bilgi ve feraseti ile yakından ilgilidir.

Efendim isminin harf sayı değerlerini incelediğimizde ise,

Elif 1

Fe 80

Nun 50

Dal 4

Mim 40

Toplam 175 sayısı çıkmaktadır. 175 **efendim** isminin sayısal karşılıdır. $1+7+5=13$ çıkar ki o da **Hakikatül Ahadiyyetül Ahmediyye** dir. Burada **efendim** isminin oluşturduğu sayısal değere bir de şu açıdan bakabiliriz.

42

Çıkan 175 'i sağdan sola okuduğumuzda **571** sayısı olmakta bu ise Rahmetenlil Âlemîn olan Hz Muhammed (s.a.v.) Hakikati Muhammed-î'nin nokta zuhuru olan âlemi şehâdete teşrif ettikleri tarihin adıdır.

Efendim ismini oluşturan bu sayıyı bu kez de alt alta yazar isek çok ilginç bir başka sır ortaya dökülmektedir.

175

571

+-----

746 buraya dikkat eder isek $7 + 46 = 53$ Terzi Babamın şifre sayısı çıkmaktadır. O halde gerçek ma'nâda **efendim** dediğimiz esnada 53 sırrı ile, Hz rasûlüllaha ulaşılabilmenin bahtiyarlığını yaşayabilmekteyiz.

Efendi, Mevlâ-sahib-rab-mâlik-mutlak olan Cenâb-ı Hak, terbiye eden mürebbi, köleyi azad eden gibi önemli anlamlara gelmektedir.

Az yukarıda sayılar ile belirtmeye çalıştığımız hususa döner isek, "efendim" isminden çıkan sayıların en son halinde **53** e dönüştüğünü görmüş idik. Bizim "Terzi Baba" mıza efendim dememizdeki hikmet, **efendimiz** (s.a.v.) nurunu ve ruhunu hiç gölgelemeden yaşadığımız asra taşımasıdır.

Efendi ismi genelde halk arasında kişiye, ya da herhangi bir din âlimine saygı ve hürmeten de söyleniyor. Oysa bizim "terzi baba" gerçeğiyle anlatmaya çalıştığımız efendi farklı bir isimdir. Benzerlikleri sadece yazıdadır. Bu sıfatı, özelliği verdi ğimiz kimlikte bu ma'nâ yoksa, boşa söylenmiş olur. Bir nevi farkında olmadan o kişiye iftira edilmiş olur.

Efendinin ma'nâlarından biriside köle azad eden dir. İlâhî seyir yolunda daha henüz nefsi emmâre ve güçlerinin

43

kontrolünde iken kişi köle hükmündedir. Eğer Terzi Baba kervanını görüp, biadını yaptığında, Hz. pirimizin teshir gücü ve de kendi gayretleri neticesinde bir müddet sonra emmârenin köleliğinden kurtulur ve hürleşir. Bunu da ancak sadece Efendi vasfını taşıyan hazret yapabilmekte dir.

Efendi lik vermeyi gerektirir. **Abd** lık ise, istemeyi gerektirir. Abd-kul, Efendisine karşı sorumluluğunu yerine getirendir. Kendilerine, "Efendim, ya da Efendi Baba"

46

denildiğinde abdiyyet yönünden Ulûhiyetine sesleniş vardır. Kişi efendim-mâlikim der iken, kendi varlığındaki fiil, isim ve sıfatların Hakka ait olduğunu belirtmiş olmaktadır. Çık aradan kalsın yaradan kelâmı İlâhisi de bunu belirtmektedir.

Efendi Baba ismine değişik bir vecheden bakarsak, **E....B.** (Efendi Baba) baş harfleri itibarıyla **E. (Elif) B (Be).** harflerini yan yana yazarsak **EB** yazılır ki o ise, **ced ata, baba, peder** anlamları vardır.

Elif....Tek olan bir olan eşsiz olan. ilk ve evvel olandır. Bütün harflerin sahibi ve kaynağı, bütün âlemlerde kaynağıdır.

Be.....Tek in tekliğinin pekiştiren iki, Be, ikiliğin değil, Elifin tek oluşunun tezahürüdür.

Elif ile Be nin izdivacı ve aşkı ile diğer harfler kelimeler, ma'nâlar denizi ortaya çıkıyor. Bu izdivaç ile âlemler vücûd buluyor.

Be harfi ma'nâ yönüyle Ulûhiyyetin zuhuru olmakla birlikte, elifin, akli küllün emânetini yüklenerek, cümle harfleri, cümle varlıkları kuşatıp ihata ederek, kendinde toplar. Bu toplayışın merkezi ise altındaki nokta (kâmil insan) dır.

Velâyetle irşadın bugünkü temsilcilerinden olan İnsân-ı kâmil (terzi baba) da nokta sırrına vakıf olmakla B nin

44

altındaki noktadır. B nin sırları ondan zâhir ismiyle açığa çıktığından cümle varlığın da aynı zamanda ahengi (altın oranı) dır.

Bütün bu oluşum Elif ile Be harfleri arasında yaşanırken, bu iki harfin ma'nâ cihetiyle anlatımı ve okunuşu, kuvveden fiile çıkarılıp sergilenişi ise, **E B... Efendi Baba** isminden tezahür etmektedir.

47

Bu ismine daha başka farklı yönlerden de bakabiliriz. Efendi isminin Arapça karşılığı Mevlâ dır. Mevlânâ ise bizim efendimiz anlamına gelmektedir.

Efendimiz demek olan Mevlana dendiği zaman ise ilk akla gelen Mevlana Celaleddiyn Rumi Hz. leridir. Bu muhterem zât'a Mevlânâ yani efendimiz denmesinin sebebi sırrı, Hz Rasûlüllahın aşk ve muhabbetini, kâmil İnsân cihetiyle yaşadığı dönemde zât-ı âlilerinden görülmesi idi.

Bizler ise yine bu aşk ve muhabbetullahın bu asırda yansıtıcısı olması sebebiyle Terzi Babamıza efendim (Mevlânâ) demektediriz. Mevlânâ derken bir şahıstan değil, vücûdu âlilerine yüklenen muhabbet ve İlâh-i aşka iştihak duyuyoruz. Aşk....Ayn, sin kaf harflerinden terkib olmuştur. **اين** diye yazılır. Dikkat ediniz?. Bu terkipte **5 nokta 3 harf vardır. Yakınlaştırdınca 53 olarak okunur.** Terzi Babam aşkın ve muhabbetin de kemâlidir.

Yukarıda ki sırrı İlâh-i onun çok sevilmesinin ana nedenidir. Bu kemâli aşk kendilerini çekim merkezi yapmaktadır. Yıllardır onun irfan mektebinde şerh ettiği Mevlânâ Celâleddinin meşhur eseri Mesnevi nin bizâtihi onun tarafından seslendirilmesi o kemâli aşkın bir neticesidir. Kendi döneminde ve daha sonraki yıllarda gizli kalan Mevlânâ Hz. leride anlaşılmiş olmaktadır.

Yeri gelmişken efendi ismi hakkında Hz. Mevlânâ nın divân-ı kebir adlı eserinden bazı tanımlar aldım onu

45

buraya naklediyorum. Sonda, yazılan sayılar, beyit numaralarıdır.

Efendi, dirlik ve düzeni sağlayan kişidir. (747)

Efendi birden fazla dil bilir, hangi dille söylerse söylesin dili şirindir. (7408)

Efendinin yüzü aydınlıktır. (7398)

48

Görmek için peşinden koşulacak güzelliktedir (7416)

Tatlı ve alımlı yüzü canlara kâ'bedir. (7430).

Yüzünün mushafından kasas sûresi okunur. (763)

Efendi ayağı öpülecek mertebededir, kul sahibidir. (761) daha buna benzer bir çok beyitte efendi yi anlatmaktadır.

Konu mevzumuz onun isimleri hakkında olduğu için **İSMİ A'ZÂM** hakkında da gönlümüze düşenleri kağıda aktarmak istedim.

Konu ile ilgili Peygamber efendimizin "*ismi a'zâmla dua edenin duası reddolunmaz*" şeklindeki bir hadisi şerifi ma'lûmdur.

Allahın zatı mutlak ma'nâda bilinemez. Ancak isimler yönüyle ondan haber alınıp bir tasavvur oluşturuluyor. İsim zat hakkında bilgi veren tanıtandır. Allahın zatı hakkında en çok bilgiyi İnsân-ı kâmil verebilir. Tüm isimleri bünyesinde toplayarak, zirve bir ismle bilgi verir. Bizde ona uyarak ve bakarak Allah c.c hakkında bilgi ediniriz. Gerek terzi baba isminin tantımında, Allah isminin sayısal değerlerinde gerekse hüvviyyeti zâta işaret eden Hu nun harf değerlerinin yine **53** olması bu cihetiyle İnsân-ı kâmilin aynı zamanda "**ismi a'zâm**" olduğunun da işaretidir.

Not= *Bu husuta geniş bilgi terzi babamın (91-Terzi*

46

Baba-7-Biismi has selâm-13-) kitabında mevcuttur dileyen orayada bakailir.

Bu bölümümüzü zaman zaman Çarşamba sohbetlerinde ve sonrasında aldığım notlarım ile bitirmek istiyorum.

EFENDİMİ DİNLERKEN.

Herkes onda kendinden bir şey buluyor, ona sevgi ve muhabbet duyuyor. Çünkü o bütün esmâların müsemâsıdır.

Her Çarşamba Terzi Babamın huzuruna gelmiş olanlar, (sohbet günü) ondan hiçbir söz çıkmaya bile, sadece onun yüzünü görmekle feyiz alırlar. Onu görmek bile ayrı bir alemdir, ve o görünmeyen lâtif âlemlerin çekim alanına girmektir.

O nun konuşmaya başlaması ile o görünmeyen lâtif âlemler, sırası ile harf kelime cümle konu olarak zâhir oluverirler.

Terzi Baba ile karşılaşp sohbet etme imkânına sahip olduğunuzda, o güne kadar bildiğiniz, inandığınız ne varsa hepsini sorgulamaya başlarsınız. Siz hiç konuşmasınız, saatlerce onun konuşmasını dinlerken, keşke hiç susmasa da hep konuşsa dersiniz.

Sorular gelir gönlünüze dile getirmeye utanırsınız, sanki o, hücrelerinize kadar sizi okumaktadır. Öyle cevaplar verirki, dinleyenler arasında sadece siz anlarsınız ve bunları bana söylüyor dersiniz. Olaylara her açıdan bakmanın ne demek olduğunu anlamaya başlarsınız. Kendilerinin huzurundan ayrıldığınızda ise adeta

47

ruhunuzun yıkandığını, huzurla dopdolu olduğunuzu hissedersiniz. onun dış görünüşüne bakıpta nasıl bu kadar azametli olduğuna hayret edersiniz.

Bakara suresi 286 ayet de şöyle buyrulur($286=2+8+6=16$ o rakkam ise ebced sisteminde Necdet yazımının toplamı idi. Ebced Necdet $457=16$)

□ Σ{ ♥ □ Υ ≠ β □ → / ↔ α Υ ® / □ ™ / ↔ α (□ ← □ ∩ β □ © / □ ' □ / © β □ ≠ β □ ™ (♦ ↔ / □ ↓ □ √ © □ □ α

(ente mevlânâ fensurnâ alal kavmil kâfirîn)

(2-286-) **(Sen bizim efendimiz/mevlâmızsın kafirlere karşı, yani hakkı hakikati örtüp gizleyicilere karşı bize yardım et...)**

Bakara sûresi Elif-Lâm-Mîm ile başlar ve bu niyaz ile sona erer. Elif-lâm-mîm, İnsân-ı Kâmil ve âlemlerin bir diğer adıdır. Mukatta harfi diye belirtilen bu ilk âyet ile son âyetin toplamı da 1+286=287 o ise 28+7=35 etmekte olup sağdan okunduğunda ise **53** Terzi Babamın şifresi oluşmaktadır.

Onun isimlerinden olan **Efendi Baba** ifadesinin hakikatte bir lâfızdan ibaret olmadığını, bir çok ma'nâyı bünyesinde gizlediğini böylece görmüş olduk. Artık efendim ve efendi baba hitaplarımızdaki lutfu İlâhiyyeyi Cenâb-ı Hakk'ın bizlere ve cümlemize ihsan etmesi niyazımızdır.

ONUN İSİMLERİ. (Servet-Servet bey)

Muhterem Kardeşlerim

Terzi Babam Necdet Ardıç Uşşaki Hz. lerinin taşıdığı isimlerinden birisi de **Servet (servet bey)** dir. Bu ismin ma'nâsı da çok az kimse tarafından bilinmektedir. Az

48

bilinen bir ismi olmasına karşın, onun **çok önemli** bir ismi niteliğindedir.

Terzi Babam yıllarca bu isim altında "**Servet Terzisi**" tabelâsı ile halka ve ihtiyaç sahiplerine hizmet vermiş olup, kendiside bazı kişilerce "**Servet Bey**" ismiyle anılıp bilinmekteydi.

Zaman zaman, çalıştığı terzihane dükkanına haftanın belirli günlerinde ziyaret için gittiğimde, kendisi bazen prova için başka bir odaya girer, veyahut dışarıda bir işi olduğunda ben terzihane olarak kullandığı atölyede kendisini beklerken, gelen bazı müşteriler "**servet bey**", nerede diye aradıklarına defalarca şahit oldum. Terzi Baba 1 adlı kitapta bu konuya da yer vermiştik; Ancak bu bölüm ile konuyu başka bilinmeyen hususlarıyla da, ele alıp sizleri bilgilendirmek istedim.

Aynı terzihane dükkanı tarihin belli bir döneminde Çarşamba sohbetlerine de ev sahipliği yapmıştır. Bu süreçte her Çarşamba olan sohbetler, o akşam bir sohbet meclisine dönüşür, o günkü şartlarda dışarıdan birilerinin dikkatini çekmemek içinde binanın giriş bodrum katında olan o günkü servet terzihanesinin camları kumaşlarla, ya da gazetelerle kapatılırdı.

Kendilerine "**Servet Bey**" denmesinin tabiki çok büyük sırları vardır. Bu sırları bilindiğinde eminim ona "**Servet Baba**" diye hitap etmek istiyeceğinizi çok iyi biliyorum. Ancak ne yazık ki ona "**Servet bey**" diyenler ismin sadece beşer yönündeki harflerine nüfûs ettiklerinden **hakikatte "servet bey" i** görenler ve bilenlerden Olamamış-lardır. Bu çalışmamızdaki maksadımız "**Servet bey" i** görünür ve bilinir hale getirebilme gayretidir.

Önce ismin muhteviyatına göz atalım. "**SERVET**" Arapça, **varlık, zenginlik, mal mülk, anlamlarına gelmektedir.** Buradaki ismin işaret ettiği bir yönde,

49

dünyevi maksat ve beşeri anlayışın sahiplendiği bir hayat tarzı olan anlayış şeklide vardır. Ancak biz bu ismi izah ederken bu anlayıştan uzak bir bakışımız olacaktır.

“Servet” ismine harfler ve sayılar yönü ile de bakmak istiyoruz. π□□ sin-rı-vav-te harflerinden oluştuğunu görmekteyiz.

□ sin 60

□ rı 200

└ vav 6

π te 400

+-----

666

Çıkan **666** sayısına bir **6** ilâvesi ile **6666** sayısı ortaya çıkar ki o ise **13** ile **53** ün yan yana alt alta gelişinden oluşuyor. (bu konuda terzi baba 1 sayıların dilinden bölümünde bilgi vardır, dileyen oradan yararlanabilir.)

13-53 53-13 6666 ortaya çıkıyor bu ise **18 bin âlemin âyet olarak cem’iyyeti dir. Onun da ortaya çıkışı bir batında doğduğu İnsân-ı Kâmil iledir.**

Servet ismine harflerini inceleyerek bakarsak **Sin. Hazreti insân –İnsân-ı Kâmil**

Rı. Rahmaniyyet hakikati.

Vav. Varlık İlâh-î varidat.

Te. Tevhid hakikatleri, kelime-i tevhid ve risâlet

50

(ayrıca özel olarak Terzi Babanın ilk harfi **Te** ile **Necdet** isminin sonundaki **Te** harfini remzetmektedir.

Servet: Küntü kenzen, ben gizli bir hazineydim. kelâmı kutsisindeki hazinenin diğer adıdır. Kendi

bilinmecliğini dileyip peyder pey, âlemler açığa çıkmaya başlaması kendi servetinin bilinip, sergilenmesi içindir. Bütün âlemler Cenâb-ı Hakkın serveti dir. Zâtı İlâh-i varlığının değer ve kıymetini servet ismiyle ortaya çıkarıyor. Bu isim bütün âlemlere şamil olduğu için, onun sonsuz zenginliğini ve yüceliğini ortaya koyuyor. Hangi yöne baksak, onun servetinin âlemi şahadette sergilenişini görmekteyiz.

Mertebe-i Ulûhiyyetin Allah isminin ve risâletinin taşıyıcısı olan Hz Rasulullah asli olarak servet isminin de sahibidir. Zamanın İnsân-ı Kâmilî (terzi baba) da Hz. Rasûlullahın Halifesi olması hasebiyle servet isminin sahibidir. Evlâttaki miras babanın servetinin aynasıdır demişlerdir.

İnsân-ı Kâmil olmasa idi bu servetin ilmi İlâh-i programı ile ortaya çıkışı olmazdı. Bu sebeple Zât-ı İlâhinin en büyük serveti insân-ı kâmilîdir. Bu sebeple servet ismi ondan başkasına hem yakışmaz, hemde verilemez.

Az yukarıda servet ismiyle açığa çıkan 6666 ın_ Kur'ân olduğunu belirtmiştik. Kur'ân-ı nâtik olan İnsân-ı kâmil de bu serveti ihtiyaç sahiplerine dağıtmaktadır.

Terzi Babamızın **servet** olan ismine gelince, onun ilmi ve bilgisidir, içimize koyduğu ve ortaya çıkarmamızı beklediği, bize şah damarımızdan daha yakın olan bilgidir. Özümüzün bilgisidir, gönül gözümüzün açıklığıdır, bunu ancak ona ulaştığımızda biliriz Dünya servetiyle asla mukayese bile edilemez servettir. Ne yazık ki bu servete uzanan eller hep sınırlı kalmıştır. Onun serveti, kişinin

51

gönlünü, aklını, ruhunu öylesine cezbeder ki, insanların bunu fark etmemesi imkânsızdır. Her akli selim onun bu servetine imrenir ve onun gibi olmak isteyecektir.

Terzi Babamın **servetine** ulaşabilmek için ise, onun yolunda şaşmadan yürüyebilecek kuvvetli bir azim, taşları

54

bile çatlatacak bir sabır, hiçbir zaman yeterli olmayacak bir çalışma, hizmetin tadına varacak bir akıl, gönül birlikteliği, sezgi ve keşif gereklidir. İşte o zaman servetinden vermeye sizde almaya başlayacaksınız.

Allah (c.c.) lühü âdemiyyet ile İlâhi servetini bedenden bedene intikâl ettiriyor. Bu servetini geri de, almıyor. Ma'nevi servet dediğimiz bu oluşum her bir fertte bulunmaktadır. Ancak bu **servet**in üstünde oturan insanoğlu bunun farkındadır?. Tabîki hayır. Çok az sayıda insan bunun farkına varıp servetine servet katmaya çalışmaktadır. Tabîki bu bizim Terzi Baba üzerindeki tespitimizden ibarettir.

Servet Terzisi...adıyla servet bey olarak yıllara uzanan süreçte, bedenlere elbiseler dikerken, ma'nâ elbiseleri dikmek içinde irfan ehli aramış, ve beklemiştir. Diktiği ma'nâ elbiseleri servet ten meydana geldiği için, giyenlerin varlığını o nispette servetlendirip, ziynetlendirmiştir. Ne yazık ki bu servete uzanan eller hep sınırlı kalmıştır. Onun serveti, kişinin gönlünü, aklını, ruhunu öylesine cezbeder ki, insanların bunu fark etmemesi imkânsızdır. Her akli selim onun bu servetine imrenir ve onun gibi olmak isteyecektir.

Bu husta lâtifeli olarak bizlere, zaman zaman şöyle derdi. *"bazı şişman/nefsi geniş, kimselere biraz dar elbise yaparım, bu elbisenin içine girebilmesi için, belki nefsinin şişkinliğini, hiç olmazsa elbiseyi giymek için, belki kendini biraz toparlar diye. Bazende ruhu zayıf kimselere biraz bol elbise dikerim, belki gene bu elbiseyi giymek için ruhunu belki şişmanlatır diye."*

52

İnsân-ı kâmil ölümsüzdür. Halkın ve toplumun ortak değeridir. servet ismi taşıması dolayısı ile yıllar hatta yüzyıllar bile geçse servetinden zenginliğinden insanlar faydalanmaya devam edecektir. Bu ise rahmetin ta kendisidir.

55

Terzi Babamın hayatına baktığımızda, sayıları 100 e yaklaşan kaleme aldığı eserleri, şu an (70) civarında Evlâtlarından gelen ve onun da cevaplandığı mail, "mektuplar ve zuhuratlar" isminde saha çalışması olan ve devam eden dosyaları, binleri bulan sohbet kasetleri ile, servet ismi hakkında bizlere ip ucu vermektedir.

Terzi Baba yolundaki onun servet ismi, ruhun ruha, yani esas hazineye bağlantısıdır. hizmet aşkıdır. öğreticiliktir, çok iyi öğrenciliktir. Çünkü, "*servete servet katmak, almak ve vermekle mümkündür,*" bunun içinde islâmın beş esasından biriside zekât tır.

Bir de verilen serveti taşıyamama, muhafaza edememe gibi bir durum da her zaman var olabilmektedir. Hibe olarak verilen İlâhi servetin, zaman zaman seyri sülûk yolundaki farklı aşamalarda kişilerin ayağını kaydıran bir tuzak olduğunu da yakînen bilmekteyiz. Genelde verilen serveti kişiler belli bir aşamadan sonra nefislerine mal etmeye kalktıklarında, bu İlâhi zenginliğin kaynağının kendileri olduğunu düşüncesi, bu servetin büsbütün ellerinden alınmasına sebep olabilmektedir. (Bu ifademın muhatabı öncelikli olarak kendi nefsimdir.) Allah böyle bir hataya düşmekten ve azaba uğramaktan her birerlerimizi muhafaza eylesin amin.

Zenginliği ve serveti ile böbürlenen Karun' a kavmi "*Allahın sana verdiği şeyde ahret yurdunu ara*" uyarısında bulunuyor. Karun ise, servetinin, kendisinde bulunan bilgiden dolayı olduğunu söylüyor. "*Bu servet ancak bende olan bir ilimle verilmiştir.*" Diyor. Anlaşıyor ki karunun helâkine yol açan azaba uğramasının sebebi, Yüca Allahın kendisine verdiği serveti zenginliği, kendindeki bilgiye

53

bağlayarak nefsini putlaştırması şeklinde olmasıdır.

Terzi Babam yıllar yılı bu serveti almaya hak kazanacak ihtiyaç sahibi fakr aramaktadır. Kur'ânın 67 inci

56

sûresi mülk sûresidir. Mülk servet ile aynı anlama da gelmektedir. Servetin sahibi olan Allah Malikel Mülk tür.

Mülk sûresi her gün terzi baba yolunun ihvanlarınca okunur. İlk âyetindedir. *elindeki mülk ne bereketli* diye hitap vardır. Sûrenin numarası 67 dir. Hatırlarsanız bu sayı terzi sayısının ebceddeki karşılığı idi (onun isimleri terzi baba- bölümünde tafsilatlı anlatıldı. kısaca terzi 607 idi oda ister $60+7=67$...yada sıfırı kaldırıp direk 67 şeklinde okunabilmektedir.) Bu sûre ismi aynı zamanda onun servet olan ismini de izhar etmektedir. Ayrıca $67=lâfzai\ celâl$ vede $13=$ oda hakikatül ahadiyyetül ahmed olarak bütün mertebelerin kaynağıdır. Kısaca elinizdeki mülk ifadesi...elini tutup biat ettiğiniz terzi baba sizin için ne büyük servettir....

Mâlesef bu servete uzanan eller hep sınırlı kalmıştır. Onun serveti, kişinin gönlünü, aklını, ruhunu öylesine cezbeder ki, insanların bunu fark etmemesi imkânsızdır. Her akli selim onun bu servetine imrenir ve onun gibi olmak isteyecektir.

Terzi Babaya biat (sözleşme) edenler nefislerini verme karşılığında onun servet ismiyle alış verişe başlarlar." **Femen nekese**" hitabıyla yani kimki nekes olursa yani biadını bozarsa bu alış veriş de boşa çıkmış olmaktadır.

Servet ile zekât birbirlerinin varlık nedenidir. Servetin değer bulması zekât'a bağlıdır. Zekât da servetle vücûd bulmaktadır. Terzi Babam zekât ile servetini ihtiyaç sahiplerine dağıtırken, zekâtıda onun mülkünü, servetini artırmaktadır. *Çünkü efendimiz zekât serveti, malı artırır buyuruyorlar.*

Servet ismine bir başka yönden bakışımız ise **Ser** ismin başında yer alan kısımdır. **Ser**..baş rei.s, önde olan

gurubun kafilenin imamı önderi, gibi anlamlar taşıyor. Bütün bunların gerçekliğinin yanında **Ser** ...baş oluşu, o da kişinin varlığının üstünde arşında yer alır. Başta ise her

şeyi idare eden akıl, akli kül vardır. Bu cihetlede mesele ele alınabilmektedir.

Değerli kardeşlerim bu konuyla ilgili söylenecek tabiki çok daha fazla kelâm vardır. Öz olarak, terzi baba ile tanışıp yolculuğa çıkmış olmak bu serveti tanımak bilmektir. Gayretlerimiz çoğaldıkça o servet-ten nasibimizde artacaktır.

Servet onun gönül âlemindeki yüceliğinin, zenginliğinin adıdır. O halde bu servet elimizden alınmadan servetin kıymetini ve değerini bilmeyi kullanmayı, cenâb-ı hakk herbirerlerimize nasip etsin. Bizleri elleri ve gönülleri boş olarak huzuru-na gelmekten muhafaza etsin amin.

Elimizdeki servetin değerini ve kıymetini bir bilebilseydik.

Not. onun bu isminin yazımının bitişi ile riyazat orucunun bitiş günü ve saatleri buluştu. Bu dahi servetinin bir sonucudur.

ONUN İSİMLERİ. (Terzi Baba)

Daha önceki bölümümüzde ona ithaf olunan isimlerinden **Efendim, Efendi Baba, servet** isimleri üzerinde durmuştuk. Bu defa ise onun en meşhur ismi olan **Terzi Baba** ismini size tanıtmaya çalışacağım.

O nun zâtını en geniş haliyle ifşa eden, tanıtan özel ismi olarak düşünebiliriz.

Terzi Baba, kelimesi bir isim ve bir işaret kelimesidir. Bütün idrak ve dikkatlerimiz (terzi baba) isminin işaret

55

ettiği ma'nâlar üzerinde derin olarak düşünüp, bazı hakikatleri görmemiz bizlerden isteniyor.

“**Terzi Baba**” kelimesi bir isim olup bir varlığa işaret etmektedir. İsmine yönelmek ile o isimle anılan varlığı kavrayarak ona yönelmek arasında önemli bir anlayış ve sonuç farkı vardır. O halde bizler, isimlerin perde olduğunu bilip, o ismin işaret ettiği ma'nâlar doğrultusunda işaret edilen zât'ı anlamaya çalışmalıyız.

İsim işaret içindir. **Terzi Baba** ismiyle işaret edilen isim kendini tarif etmez. Üzerinde tefekkür etmemiz gereken adresi bize tarif eder. Burada **Terzi Baba** ismiyle işaret edilen ma'nâyâ düşüncemizi yönlendirmemiz gerekiyor.

Genel olarak bütün peygamberan ve onların kâmil varislerinin hayatlarına bakıldığında, insanlığı vahyi İlâh-i ile buluşturmanın yanı sıra, dünyevi geçimlerini sağlamak ve bu sahada da Hakk'a hizmet etmek gayesiyle, bir mesleğin mucidi yada uygulayıcısı olmuşlardır.

İşte **Terzi Babam Necdet Ardıc Uşşâki Efendim** de bu geleneği asrımızda sürdürürken, İdris (a.s.) dan aldığı terzi'lik mesleğini asrımıza öyle bir taşımıştır ki, bu mesleğin adı daha sonraki yaşamında özel bir isim ve aidiyet bildiren bir kimlik olarak kendisinin bilinmesini ve tanınmasını sağlamıştır.

Elbette bu değerlendirme, keşif ehlinin kendi keşfine dayanmakta olup kimseyi bağlamaz. Ama bilgi olarak bazı düşüncelerimize yardımcı olacağı kanaatindeyim.

Kâmil insân'ın ismi, toplayan bir isimdir. Bu bağlamda ismi terzi baba hakk ın hem zatını, hem vasıflarını ve sayısız özelliklerini içeren bir isimdir.

Tasavvufla ilgilenenlerin bildiği gibi âlemler zat, sıfat, esmâ ef'al gibi bölümlere ayrılır. Bu âlemlerde yaşanarak idrak ile uruc ve seyir, kâmil bir velinin nezaretinde yapılır.

56

Kişi kendi hakikatini böylece tanır. Amacımız Terzi Baba ismiyle, bu hakikatleri beyan etmektir.

59

TERZİ isminin içerisinde var olan harflere ve onun sayısal değerlerine göz atarak yolumuza devam edelim. □ □ μ(Terzi) görüldüğü gibi **te-rı-ze-harfleri ile yazılmaktadır.**

TE harfi 400

RI harfi 200

ZE harfi 7

+-----

607 sonucu çıkar ki **60+7=67** yi bulmaktayız. Ya da sıfırı kaldırdığımız taktirde de yine **67** çıkmaktadır.

Daha önceki bilgilerimizde de bilindiği üzere 67 ise ALLAH isminin ebced sayı karşılığı demek idi.

ALLAH ismi ise, cami yani toplayıcı olup, zâtını sıfatlarını, vasıflarını ve sayısız isim ve özelliklerini içeren, mertebe-i Ulûhiyetteki özel bir isimdir. Bu ismin özel sahibi ve taşıyıcısı ise Hazreti Rasûlüllah (s.a.v) dir. Vekâleten de bu ismin yüklenicileri ve taşıyıcısı da onun kâmil velileridir.

Terzi - ismindeki değer de 67 olduğunu yani Ulûhiyetin özel has isminin lâtif görünümlü olarak terzi isminde yazılı olduğunu okuyoruz. Diğer taraftan ise İlâh-î sıfatların zâti ve subûti olarak 67 nin içinde 6 ve 7 sayıları ile bu isim ile sergilediğini yakînen görebiliyoruz.

Buradaki şu hakikati de iyi görmenizi rica ediyorum. Az yukarıda terzi isminin sayısal değerinin 607 ettiğini açık olarak harfleri Arapça ve Türkçe yazarak bulmuştuk. Aynı sayı içerisindeki **60-7= 53 ü** verdiğini dolayısıyla, ismi

57

Terzi Baba yı bu vechinden de, meseleye bakarak buradan da okuya-biliyoruz.

ALLAH ismiyle işaret edilen ZAT ın hüviyetine ise, HU denmektedir. Hû ise $\left| \right|$ görüldüğü gibi **he-vav-** harfleri ile yazılmaktadır. Alfabe sıralaması yönü ile bu iki harf 26. ncı ve 27. nci sırada yer almaktadırlar. Bu iki harfin toplamı dahi **26+27=53** (Terzi Baba) ya çıkıyor ki hayret etmemek mümkün olamıyor.

67 yi kendi içinde toplarsak **13** eder ki o da hakikat-ül Ahadiyyetül Ahmediyye, yani meratibi İlâhının sahibi ve zuhur mahallini ifade etmektedir.

67 sayısını ayrıştırdığımızda **6** ve **7** ise sıfati İlâhının zâti ve subuti vasıflar şeklindeki oluşumu bizlere anlatmak-tadır.

6 sayısı imânın hakikatlerini bizlere bildirirken 7 sayısı da nefis meratibini ve seyrini anlatmaktadır.

67 sayısını tertem ya da sağdan sola okunuş ile bakıldığı zaman ise **76** sayısı çıkıyor .Bu ise secde kelimesinin ebced sayı sistemi karşılığıdır.

Şimdi de **TERZİ** ismini oluşturan harflere bu defa ma' naları itibariyle bakalım.

π te Tevhid-Kelime-i tevhid oluşumu

- rı Risâlet-Kelime-i risâletin oluşumu
- ze Sahib-mâlik

Şu tanımlı yapabilmemiz mümkündür. **İsmi"TERZİ, kelime-i tevhid ve risâletin tercümesi ve izahıdır"**

İlk harf olan **te** sayı değeri 400 dür. Sıfırları kaldırdığımızda ise **4** şeriat-tarikat-hakikat-marifet mertebelerinin zuhurudur. Buna Tasavvufta Terzi Baba

58

yolundaki 4 kapı da denilir. Her bir kapıdan geçmek için 12 makam (ders) vardır. Kur'ânda toplam **10476** adet te harfi vardır. Bu sayıya dikkatli bakıldığında **1 ...** mertebesi

ahadiyyeti zatı mutlakı ifade eder. Geriye kalan sayıları toplarsanız **47+6=53** olarak kendisini ifşa eder.

Bu konudaki bir başka çalışmamızda ise....Kur'ân'da **te** harfi ile başlayan sûre sayısının 4 olduğunu gördük....O sûrelerde 25 39 67 ve 111 sûrelerdir. Bu sûrelerin sıra numaralarının sayılarını toplarsanız.

.....2+5+3+9+6+7+1+1+1 =**35** ederki o da **53** ün tersten yazılmış halidir.Aynı zamanda ileriki bölümlerde izahı yapılacak olan hicret yurdu ile ilgilidir.

Görüldüğü ve bilindiği gibi matematik ve sayılar insanın, âlemin ve harflerin dili gibidir

Burada "terzi" isminin hakikatlerini beyan etmeye çalışırken şu âyeti celile ile yolumuza devam edelim.

$\alpha f \square \{ \heartsuit \square \square \odot \square \sqcup \alpha f \square \sqcup, \heartsuit \square \square 2 \Upsilon \square \beta \square \leq^{TM} \Leftarrow \Upsilon \Leftrightarrow f \square \leq \notin$
 $\leftarrow \beta \square \cdot \} \Upsilon \alpha \square \vee \beta \square \text{ }^{TM} \Leftarrow \square \square \leftarrow \beta \alpha \downarrow \square \sqcup \square P \Xi \square$
 $\square \square \square (\{ \diamond \square \leftarrow \cup \square \}) \Upsilon \square \beta \square \leq^{TM} \Leftrightarrow \alpha \square \square \square \rho \cdot \square \alpha \square \leq \Sigma \Upsilon \neg$
 $\blacklozenge \Leftrightarrow \square \sqcup$

(Vemâ erselnâke illâ kâffeten linnâsi beşiren ve nezîra Ve lâ kinne ekserennâsi lâ ya'lemune)

(34/28) "Ve seni göndermedik, ancak bütün insanlar için bir müjdeleyici ve bir korkutucu olarak gönderdik. Fakat insanların pek çoğu bilmezler"

Sûre ve âyet numaralarını topladığımızda **34/28** **3+42+8=53** Ettiğini görüyoruz ki o da bizi yine **terzi baba** ismine ulaştırıyor.

Uyarmak ve müjdelemek, hem peygamberliğin hem de velâyetin temel ve asli görevidir. Bu hitap mertebe-i

risâletin sahibi, Efendimiz (ş.a.v.) ve de onun kâmil varislerinin yolunda bulunup, ilim irfaniyet tahsili yaparak, rahmeti rahimiyye yi, talep edenlere olan müjdeyi, yani zat cennetini haber vermektedir.

Her devirde kâmil insanlar çevresini kavmini ümmetini, gaflet, dalâlet ve uykudan uyandırmak istemişler, ancak her devirde insanların çoğu bunu anlayamamışlardır. Terzi baba'mın her bir sohbetinden eve dönerken bu âyet hep hatırıma gelmiştir.

Yukarıdaki bölümlerde ortaya çıkan sayıları ve onların özelliklerini şu şekilde de özetleyebiliriz.

Kâmil insân olması hasebiyle ismi Terzi Baba kelimeî tevhid ve risâletin tercümesidir.

O nu tanıyanların çok büyük bir ekseriyeti terzi baba ismi dendiği zaman ilk akıllarına gelen onu sohbet meclislerinde tanıyıp keşfettiklerini size söyleyeceklerdir.

Buradaki sohbet bahsimiz tabîî ki vaaz ve nasihat değildir. Bu ma'nâyâ uygun olarak, Necdet Ardıç Uşşaki efendimizin, nurlu nazarları altında oturan, kendisiyle aynı meclisi paylaşan, ona muhabbetle gönlünü açan, kalbini İlâh-i nurlarla dolduran ve onun şerefli sohbetlerine katılan sâliklerdir.

O nun gözleride sahabe gibi kendisini baş ve gönül kulağıyla dinleyen sâliklere nazar ettikçe, irfani yakînleri artmış, gönülleri muhabbetle dolmuştur. Onun gönlü kendi sohbetinde bulunanların gönlünü beslemiştir.

Zâten sohbetteki hedef, sohbetine girilen kimsenin boyasıyla boyanmaktır. Onu gözle görmek, kalbe o kadar çok etki eder ki, kişi o nazarı hemen fark eder. O nun için onu gözle görerek irfan sofrasına oturmak, nazarına mülâki olmaktır. Zira göz gönlün penceresi, kulak ise habercisidir.

Tasavvufta kâmil mürşitle sohbet, terbiyenin de aslıdır. Peygamber varisi olan kâmil mürşitler, Hazreti rasûlüllah efendimizin, nazarla terbiye ilmine vakıf olduklarından, sâlik ve müridlerini sohbet ve nazar yoluyla terbiye ederler.

Terzi Baba mın sohbet meclisine katılan kimse, İlâh-i rahmetin altına girmiş olur. Onun nuru feyzi, her kalbe ılaçtır. Kadın erkek, her talipli bu ilâca sahip olmak için yıllarca onu duymak ve görmek için meclislerine koşmuşlardır.

Ancak burada aslolan sevgi muhabbet ve sadakattir. Kibir ve benlik bu sesi duyamamada o yüzü göreme-medede ki en büyük engeldir.

Tarikat-ı Aliyy-i Uşşakînin terzi baba yolunun en açık ve bariz özelliği esası, mürşit ile olan sohbettir. Tabiki diğer çalışmalarda vardır ve önemlidir ancak sohbetin önemi üst düzeydedir.

Burada konu sohbet üzerinde devam ederken yıllardır onun sohbetlerine iştirak etmeye çalışan aciz biri olarak terzi baba hakkında şu ifademi de paylaşmak istiyorm.

Peygamberân zinciri içerisinde çok önemli bir yere sahip ulûl azim olanlar vardır. Yine efendimizin kâmil velileri arsından 2, 3, asırda bir gelen kâmil velileri arasında da ulûl azim veli' leri vardır. Bunlar müceddid yani yenileyici oldukları gibi, mesleki rasûl telkini olan meratibi İlâh-i irşadını net olarak açığa çıkarırlar. Bunlar ulûl azim peygamber mertebesindeki veliler dir. Bunların zuhuru çok tesirli olup, etkileri yüzyıllarca devam edebilmektedir. Bunlardan sonra bu âleme gelen bütün kâmil insan mesabesindeki veliler, daima bunların zuhurundaki kemâlât ve ma'rifetten istifade ederler. Nitekim şeyh ekber Muhyiddin Arabi Hz. Leri ve aşk sultanı Mevlânâ hz. Leri de böyle değildir. Acizane kendi kanaatim de **Terzi baba isminden zuhurda olan kâmil**

velinin ulûl azim olduğu yönündedir.

Ashabın efendimiz (s.a.v.) min sohbetlerinden aldığı tadı kana kana içmeyi bugün de onun varisi olan müşidimizin sohbetinden içmeyi lütfeden mevlâmıza hamdü senalar olsun.

Sohbet te kullanılan deyimlerden olan ve içmek anlamına gelen şarab ise Arapça **şın-elif-rı-be** harflerinden oluşur. Bu oluşumdaki sayı değerleri ise.....

* şın 300

□ rı 200

α elif 1

λ be 2

+-----

503

503 yani **53** (Terzi Baba) Aşkın şarabı onunla ve onun elinden içilmektedir. Cenâb-ı hak ilmi İlâhisi'ni, Kevser şarabını onun elinden sunmaktadır.

Her sohbette kendisi açık (kitabı mübîn) ve önde duran (imâm-ı mübîn) olması hasebiyle, yanlarında bulunanalar da hem görerek hem de dinleyerek, o kitabı okumaları sebebiyle, hem dinlerini öğrenmiş oluyorlar, hem de tasavvufi anlamda kendilerini geliştirebiliyorlardı.

Peygamber efendimiz "*Allah güzeldir, güzeli sever*" buyurmaktadır. Eşya güzelliğini Allahtan almıştır. Eşyadaki güzellik hakkın güzelliğidir. Bu güzelliğin tam yansıması ise İnsân-ı kâmil den olmaktadır. Bu kitabı hazırlamaktaki hedefimiz de bu güzellikleri onun vechinden sizlere sunmaya çalışmaktır.

Necdet Ardıç Uşşaki efendimizin sohbetlerinde öne çıkan bir başka tespitim ise şu olmuştur. Meleklerin başı ve büyükleri olarak adlandırılan Cebrâîl İsrâfil Mikâîl ve Azrâîl afakta olduğu gibi kişinin enfüsünde de bulunmaktadır. Bu büyük melekler kâmil insanda her an görev yapmaktadırlar şöyleki; Sohbet esnâsındaki sâliklere, ilhamları, ilmi İlâhiden olan telkinatlarıyla **Cebrâillîğini**, onlara sur üfürmesi yani rahmânın nefesiyle ölü durumunda atıl halde olan sâlikleri diriltmesiyle **İsrâfillîğini**, Sohbette açığa çıkan ma'nevi rızıkları ihtiyaçları ve istedikleri miktarda sâliklere vermesi **Mikâillîğini**, sâliklerin enâniyyet şirk, nefsi emmâre gibi vasıf ve özelliklerini öldürmesiyle de **Azrâillîğini**, ortaya çıkarıp göstermektedir.

Yine bir sohbeti esnasında kendilerine sorulan birbirleriyle çok farklı konulardaki sorulara verdiği çok tatminkar cevaplar üzerine şu notumu yazmış idim, (İnsân-ı kâmil mi'râcında tüm âlemleri kapsadığı için, kendisine sorulan her bir farklı sorunun cevabını kapsadığı âlemden çıkarıp vermektedir. Bazen kendisine öyle sorular sorulduğuna şahit oluyoruz ki cevapları asla kitaplardan okumakla çözülemez, bilinemez.

İnsân-ı kâmilin her şeyden haberi ve bilgisi oluşu âlemlerin onun lâtif vücûdu gibi oluşundandır. Kâinat ve âlemler vücûdu olduğu için (vâhidiyyet) verdiği cevapların ve konulara vakıf oluşu bunun bir tezahürüdür. Bu ise (2/ 1.2) âyetlerinde (*işte o şüpheye yer olmayan kitaptır.*) **"zalikel kitabü lâ raybe fih hüden lil müttekîn"** "Hakkında şüphe edilmesi mümkün olmayan, ittika edenlere hidayet kaynağıdır."

Yukarıdaki sûre ve âyet numaraları ise 212 ...dir ki oda pir isminin tam karşılığıdır. Ayrıca 4 adet 53 ün de aynı zamanda toplamıdır. Bu dört adet ise şerat, tarikat, hakikat ve marifet mertebelerinin açıklayıcısıdır.

Yine onun sohbetlerinden sonra oluşan kendimdeki

haleti ruhiyenin bir kağıda dökülmüş olan notum ise "İnsânı kâmilin değeri ve kıymeti hakkındaki şu âyet oldu." Kâmil insan, insanların içinde belki milyarda bir bulunduğu için, değeri ve kıymeti çoktur.

5/44.. (Ayetlerimi düşük fiyatla satmayın) âyetide buna işaret etmektedir. Yani bu âyeti şu şekilde de düşünebiliriz. Terzi Babamızın bizlere bildirdiği İlâh-i hakikatleri bir menfaat karşılığı satmayın ikazı yapılmaktadır.

TERZİ BABA-BÂB

Onun isimleri üzerindeki yazılarımıza devam ederken bir başka izahatımız şu hususta oluştu. Bilindiği gibi "Baba" isminin içinde "**Bâb**" vardır. "Bâb" bilindiği gibi kapı ma'nâsına gelmektedir. Arapça yazılışına bakar isek $\lambda\beta 2$ -bâb- be-elif-be harfleri ile yazılmaktadır. Kendisine "Terzi Baba" "Efendi Baba" şeklindeki her bir hitabın içerisinde "**BÂB**" ta bulunmaktadır.

$\lambda\beta 2$ -Bâb- sayısal değer olarak **212** sayısına eşittir. (be-2, elif-1, be-2)... Daha önceki sayıların dili adlı çalışmalarımızdan da hatırlanacağı gibi 4 adet **53** (hakikati Muhammedi üzre şifre sayısı) ün toplamı 212 etmektedir. Ayrıca aynı sayı **Pîr** isminin de sayı olarak karşılığı idi. O halde kendilerine "baba" ile yaptığımız her bir hitap ile "bâb" ta var olan hakikatlere de nüfus edebilmekteyiz.

Bâb'ın kapı anlamına geldiğini belirtmiş idik. Toplam değerinin ise 212 ettiğini görebilmekteyiz. Dört adet 53 olan bu sayı Terzi Babamın yolundaki 4 kapıya işaret etmektedir. Birinci 53 şariat kapısı, ikinci 53 tarikat kapısı, üçüncü 53 hakikat kapısı, dördüncü 53 ise marifet kapısını remzetmektedir.

Bâb-kapı huzura varmak için geçilen geçiş yeridir. "Terzi Baba "yolunun seyrinde bir sâlik için bu 4 kapıdan geçmek gerekmektedir. Her bir kapının ayrıca kendisine ait makamları da bulunmaktadır. Kapı-bâb- dan söz eden bir çok âyetin olduğunu gördük, Konumuz ile ilgili olması nedeniyle Bakara sûresi 58. âyette şöyle buyrulur.

$\beta \square \downarrow \text{TM} \Upsilon \downarrow \alpha \{ \leftarrow \neg \square \notin \square \int \square \{ / \square \square \text{TM} / \Leftrightarrow \alpha \Upsilon \{ \Upsilon \square \blacklozenge \mid \alpha \{ \leftarrow \square \} / \alpha \beta \square \text{TM} / \leftarrow \text{©} / \square \Upsilon \alpha \square \lfloor \square \Upsilon \Xi \square$

$\infty \int \square \leq \aleph \Upsilon \psi \alpha \{ \leftarrow \{ \text{©} \square \lfloor \alpha f \square \square \leq \varpi \square \square \lambda \beta \square \varphi \Leftrightarrow \alpha \alpha \{ \leftarrow \square \} / \alpha \square \lfloor \alpha f \square \square \varnothing \square \square \llcorner \vee \{ \Upsilon (\text{©} / \square \psi$

$\square \Sigma \{ \heartsuit \text{TM} \Upsilon \square / \zeta \text{©} \Leftrightarrow \alpha \square \{ \heartsuit \square \square \text{TM} \square \square \lfloor \sigma \llcorner \cdot \beta \square \{ \beta \square \aleph \square \square \llcorner \neg \square \Leftrightarrow / \square \Upsilon \lfloor \text{©} \square \text{©}$

(Ve iz kulnedhulû hâzihil karyete fekülû minhâ haysü şî'tüm ragaden vedhulul bâbe sücceden ve kûlû hittatün nagfirleküm hatâyêküm vesenezîdül muhsînin.)

(2-58.) "Ve hani demiştik ki; Bu kasabaya girin. Ondan dilediğiniz yerde bol bol yiyiniz. Kapısından secde ederek giriniz. Ve hitte deyiniz. Sizin için hatalarınızı bağışlayalım. Ve iyilik edenlere mükafatı daha artıracğız ."

"Hani şunu demiştik Hakk ehline, şu karyeye (kasabaya) girin. Yani İnsân-ı Kâmil Terzi Baba ilim şehrine girin, ve onun nimetlerinden mâ'nevi rızıklarından dilediğiniz şekilde yiyin. Kapısından secde ederek giriniz. Yani Terzi Baba gönül dergâhının kapısından girer iken, yokluğunuzu, hiçliğinizi, benliğinizi kapının dışında bırakınız. İçeride Allah esmâsının varlığını biliniz. Düştüğünüz bu benlik hataları yüzünden mağfiret dileyin

ki, hatalarınızı magfiret edelim. Bu yaşamı başkaları ile paylaşanlara yani ihsan olunanlara (Muhsin) mükâfatımızı

65

daha da artıracamız" (2/58) şeklinde bir yorum yapabiliriz.

Yukarıda izah etmeye çalıştığımız husus, onun gönül dergâhının kapısından girişi bizlere anlatmaktadır. Varlık, benlik yükü ile o sultanın kapısından içeri girilemeyeceğine işaret olunarak, kapıdan geçmenin de özelliği anlatılmaktadır. Kapıdan geçmek tasavvufi plânda, murakebe etmek, keşf sahibi olmayı, olgunlaşmaya işaret etmektedir.

Peygamber efendimiz (s.a.v.) "*Ben ilmin şehriyim Ali kapısı*" buyurmaktadır. O halde gönül kâbesine, ledün şehrine girmek ister isek "Terzi Baba" dergâhının Ali kapısının bizlere açılması gerekmektedir.

Kendilerinin her zaman sohbet meclislerindeki şu uyarılarına çok kez şahid oldum. "*Buraya gelir iken (meclisimize gelir iken) her şeyinizi kapının dışında bırakın, bu kapıdan içeriye salt-öz bir halde giriniz*". Yine kendilerinden öğrendiğim bir başka husus ise şöyledir. "*Huzura geldiğiniz zaman kapı eşiğine basma-yınız. Çünkü bu yolda bu eşikte canlarını feda eden nice âşıklar, ârifler, Hak erenlerinin buseleri vardır*."

Bâb ile ilgili bir başka husus ise "ulül el bâb" tır. Kur'ân-ı Kerimde "*ilimde derinleşenler*" diye vasıflandırdığı kimseler işte bunlardır. Kâmil akıl-aklı küll sahibi olanlar da bunlardır. Ulül-el Bâb da olanlar doğrudan hakkın hibe ettiği ilimden alırlar. Bunlar, (özelde de Terzi Babam) Rasûlüllah (s.a.v.) min varisleridir. Bu zümreye sırların sahibi de denilmektedir. Kur'ânda Cuma sûresi âyet 4 de "*Bu Allahın fazlı ikramıdır. Kime dilerse ona verir*" buyurulmaktadır.

"Bâb" kapı ismi yazılır iken "Be" harfi ile başlamaktadır. Demek ki onun gönül dergâhının kapısına

69

gelen bir derviş, "Be" sırrı ile, bismelenin hakikati ile kapıyı açıyor.

Kur'ân nasıl Be harfi ve sırrı ile açılıyor ise, onun gönül

66

dergâhıda aynı harf ve sırrı ile açılabilir.

"Be harfi-besmele hakkında kitabımızda ayrı bir bölüm olarak mevcuttur."

ONUN İSİMLERİ. (Nakışçı Baba)

Muhterem kardeşlerim

Terzi Baba mın isimlerinden biriside **Nakışçı Baba** dır. Şimdi sizlere bu isim hakkında bazı bilgiler vermeye çalışalım. Nakışçı Baba onu tanıtan ancak pek fazla kullanılmayan ve bilinmeyen isimdir.

Bu ismin ortaya çıkışı, uzun yıllar irşadında bulunduğu, ve kendisine vekil halife vasfı kazandırdığı İz... den bir müridinin, kendisine ve Nü...Annemize karşı sergilediği edep dışı benlik ağırlıklı söz fiil ve davranışlarına karşı, gerçek isimleri gizleyerek cevaben hazırlamış olduğu kitabındaki kendi ismi Nakışçı Baba dır.

Nakışçı yada nakış. Özellikle cami ve tarihi değeri olan yerleri İslâmi motiflerle, kur'ân harfleriyle süsleme, yada tezyin etme yani ziynetlendirmektir.

Nakışçı harflerini incelersek..... ۞™© Nun-kaf-şın-cim harfleri ile yazılmaktadır. **Nun** Nuri İlâhiyyenin gönüllere nakşedilmesini, **Kaf** İlâhi kudreti, **Şın**, müşahedeyi, İlâhi varlığın şâhidi oluşunu, **Cim** ise, Cemâli İlâhinin zuhurunu beyan içindir.

Nun 50

Kaf.....100

Şın 300

Cim 3 toplamda ise **453** ederki o dahi Terzi Baba

67

mın şifresi olan **53** sayısını vermektedir.

*Burada bir tanım yapmamız gerekirse, **Nakışçı Baba...** hakikati İlâhiyyeyi taliplilerin sadırlarına nakşe-den, onları esmâi İlâhiyye ile tezyin eden süsleyen dir.*

Esasen günümüzdeki isminden de anlaşılacağı üzere Nakşibendilik yolu esaslarında bu hakikati yaşatmak içindir. Ne yazıkki bunlardan çok uzaklaşmıştır.

O nu Nakışçı Baba ismiyle ortaya çıkaran mevzuyu şu şekilde de yorumlamak mümkün olabilir. Malûm olan ve çok kişinin bildiği, daha peygamber efendimiz doğmadan oluşan ve kur'ân da anlatılan kıssa üzerinden teşbih yaparak yorumlayabiliriz.

Yemen kıralı Ebrehe kâ'be'yi yıkmak üzere fil ordusu ile yola çıkar. Amacı kendi yaptırdığı kâ'be'ye halkın gelmesini sağlamak idi. Bir zaman sonra ise kırlangıç kuşların ayaklarına ve gagalarına alıp fil ordusunun üzerine atması ile helâk oldular. Bundan sonra ise kâ'be ye olan hürmet ve sevgi daha da artmıştır. Daha önce Nakışçı Babanın tezyini ile iç alemini esmai ilahiyyeler ile süslendiren malum kişi onunla bağını koparması neticesinde ise esmai nefsiyye ile tezyin eder hale dönmüştür.

Ma'lûm meseleden yeteri kadar istifade edebilmemiz için gönül âlemine girmemiz gerekiyor. Ebrehe ve ordusu nefsi emmârenin ta kendisidir.

Nefs ebrehesi gönül kâ'besi ve onun sahibi olan Nakışçı Baba yı ve de Nakışçı Annemizi, tahrip edip, oraya gönül kâ'besine yönelen hacıların sâliklerin önünü kesmek istemiştir. Fakat İnsân-ı kâmil hükmünde olan Nakışçı Baba nın akli kül ve ruhaniyet gücü ile, tevhid taşlarını atmasıyla, nefis gücü ebrehe bozguna uğramış, yine tıpkı o

tarihte olduđu gibi, bu gnk tarihtede bu hadiseden sonra Nakıřçı Baba nın gnl kâ'be'sine istek ve arzu artmıřtır.

68

Bu hâdise kur'ân'da fil sresinde anlatılıyor. Bu sre (105/5) âyettir. O da hazaratı hamse olarak bilinen 5 tevhid mertebesinin efal esma sıfat zat ve İnsân-ı kâmil mertebelerinden tecellisidir.

Yine aynı hadisede Nakıřçı Baba nın muhterem eřleri **N... Anne validemiz ise Nakıřçı Anne ismiyle yer almaktadır.** Bir ok haksız ve mesnetsiz szlerin hedefi olan **Nakıřçı Anne** miz bizim gzmzle ise cesaret ve asâletiyile **âsiyedir.** İffet ve temizliđiyile **meryemdir** sadakat ve teslimiyetiyile **Hacerdir,** hayatın zorlukları karřısında, eři Nakıřçı Baba ya verdiđi destekle **Haticedir** . Terzi Baba mızın hikmetini kendisinde tevars ettiđimiz **Aiředir.** Btn sâliklerin annesi olan **Fatıma** dır

Konu N... Annemizden aılmıř iken řu arzumuzuda belirtelim. Gerekli izin ltfedildiđinde (Annemizi Tanıyalım) isimli bir kitap derlememizi kendilerine ve tm ihvana ithaf etmek isteriz.

Onun isimleri adlı blmlerimizde Efendi Baba (Efendim), Terzi Baba, Nakıřçı Baba, dan sonra řimdi ise, "Baba – Necdet Baba" isimleri ile yolumuza devam edelim.

ONUN İSİMLERİ. (BABA-Necdet Baba)

Tasavvufta var olan makamlardan biri de **Baba** ismi ile dile getirilen bir makamdır. Tarikatı Aliyyei Uřřakinin **Terzi Baba** kolunda **Baba** ismi ile de karřılařıyoruz. Acaba kendilerine niin **Baba** deniliyor. Terzi **Baba** ve Necdet **Baba** daki hitabın neler olduđunu arařtırmaya alıřtık.

Baba: Ata ecdat, ma'nevi rehber, şeyh, mürşid, hürmet ve saygıya lâyık olan, gibi anlamlara gelmektedir. Baba kelimesi tasavvufta bir ünvandır.

69

"BABA" Arapça harfler ile. β2β2 be-elif-be-elif-dizilişindeki harflerle yazılmaktadır.

Zemahşerinin işaret ettiği üzere, peygamberler, ümmetlerine gösterdikleri sevgi, şevkat, ve samimiyet bakımından onların babaları yerinde oldukları gibi, Ümmet fertleride peygamberlerine gösterdikleri, saygı muhabbet ve bağlılık açısından onun evlâdı durumundadırlar.

Kuranda Hz. Peygamberimizin hanımlarından bahsedilirken, ""müminlerin anneleri" (33/6) denmektedir. Bir hadiste ise "Hz. Peygamberin ümmetin babası mevki-inde bulunduğu belirtilmektedir." *İbni Mâce Ebu Dâvud*.

β2β2 "BABA" kelimesini oluşturan harflere bakacak olursak alfabedeki, yada ebcetteki karşılıkları şu şekilde oluşturmaktadırlar. "be-2 elif-1 be-2 elif-1. şimdi topluca incelersek. 2121 sayılarının dizilimi çıkar. Yakînen ele alırsak. **212 1** sayılarını görmekteyiz.

212 Dört adet **53** ün toplamı, ve de **Pîr** kelimesinin karşılığını ifade eden bir sayı idi. Eski bilgilerimizden hatırlayacağımız gibi, Bu sayı Terzi Babamın Pîr oluşunu sembolize etmektedir. **1** ise onun ferdiyet kemâlâtını ifade etmek içindir diye düşünülebilir. Yıllar önce bir ziyaretim esnasında Terzi Babam "**Bir olanlar Pîr oldular**" şeklinde bu cümleyi söylemişlerdi.

"BABA" ismi iki adet "BA" nın tekrarıdır. Elif ile, Be harfinin birleşmesiyle, akli küll ile nefsi küll ün birleşmesiyle oluşuyor. "BABA" ile varlıkta ikinci mertebeye Ulûhiyyete işaret olunmaktadır. "BA" ile bütün kevne işaret vardır.

73

Ona sâlikler, ve müntesiplerince, efendi **Baba**. Necdet **Baba**. Terzi **Baba** şeklindeki hitaplar, kendilerindeki **Baba** mazhariyetine olan teveccüh içindir.

70

Onun yolunda ma'nevi yolculuk yapan kimseler, **Onu ve eşini, "Baba ve Anne"** leri gibi saygıdeğer bilerek, onlara hürmet ve muhabbet duyguları beslemeleri, kendilerine karşı saygısızlık göstermekten, veya onları saygısız ifadelerle anmaktan kaçınmaları gerektiğini de bu hitap şeklinde görebilmekteyiz.

Terzi Babam **Baba** olduğu kadar, **Ümm-Annedir**. O kendi gönül evlatlarını **ilim** sütüyle besleyendir. Kendi hakikatinden, kendindeki Allahın tüm isimlerinden, diğer isimleri var etmiştir. Bu isimler kendisinden doğduğu, ondan var olduğu hakikat olması yönüyle de **ümm-Anne dir**. Bu gün şu anda bizlere ait ne kadar güzellik varsa ondandır, ona aittir, ondan almışızdır. Dolayısıyla o hem baba hem de annedir.

Genellikle namazların son oturuşunda selâmdan önce okunan Rabbenâğfirli **Veli vâlideyye (beni annemi babamı af eyle) okuyarak** neticelenir. Kişi abdiyyet lisanından, Ulûhiyet hakikatine niyaz ve duada bulunurken, İlâh-i zât abdının lisanıyla kendini övmektedir.

ONUN İSİMLERİ. (Ardıç)

Bilindiği gibi Terzi Babamın soy adı **Ardıç** tır. Onu bütün isimleri ve özellikleri ile tanımaya çalışırken, acaba **Ardıç** soy ismi kendisinin hangi hakikatlerini tezahür ettirmektedir.

İlâh-î hazinelerle dolu olan sırlar, bütün âlemde, ve özet olarak ise İnsân-ı Kâmilin gönlünde mevcuttur.

Dolayısıyla İnsân-ı Kâmil, İlâh-î isim ve vasıfları, vücûd hazinesinde toplayarak, o İlâh-î sırların hazinedârı gibidir.

Bu kitap çalışmamızdaki ana gayemiz, Terzi Babamızın mukaddes vücûdunu, İnsân-ı Kâmilin en açık örneği olarak

71

sergilemeye çalışmaktan ibarettir. **Ardıç** soy isminde ise, bir çok hikmet ve ilim vardır.

Ardıç-soy isim-soy ağacı-Kesintisiz bir silsile ile şeceresinin Hz. Rasûlüllaha bağlılığını anlatmaktadır.

Ardıç-Bir ağaç türüdür. Arapça karşılığı ise şecerdir. Acaba Terzi Babamızın soy ismi olan **Ardıç-şecer-ağaç**-bünyesinde hangi hakikatleri taşımaktadır. Ağaç türü anlamına gelen bu soy isminin açılımlarına geçmeden önce, araştırma ve çalışmalarımız netice-sinde bazı kaynaklardan konu ile ilgili olarak toplamaya çalıştığımız bilgileri burada nakletmek istiyoruz.

Ardıç ağacı "Kozalıklardan güzel kokulu. yapraklarını kışın dahi dökmeyen, yuvarlak kara yemişleri ilaç olarak kullanılan bir ağaçtır. Çok uzun ömürlü ve çok sağlam olan bir ağaç türüdür.. Bir çok uygarlığın kültür ve medeniyetin de bir sembol olarak yer almıştır. İslâm öncesi ve İslâmiyet dönemi Anadolu coğrafyasında, ölümsüzlük ağacı diye de tanınmıştır. Özellikle ilaç sanayinde ve C vitamini üretmekte çok faydalanılan bir ağaç olmuştur."

"Anadolu coğrafyasında, efe-yiğit-ve kahramanların ölümsüzlüğünü sembolize etmek için öldüklerinde mezarlarına tahta olarak kullanılıp, mezarının baş ve ayak uçlarına birer adet ardıç ağacı dikilir, böylece o kişinin ölümsüz ve çok önemli bir kişi olduğu böylece halk tarafından bilinirmiş."

"Ardıç ağacının kendisi kesilip kurusa bile yüzyıllarca toprak altında çürümeden kalabilen, tek ağaç türü olarak bilinmektedir. Yine Ardıç ağacının meyvesinin çok şifalı olduğu, özellikle ilâç sanayinde kullanılan, bir şifa deposu

75

olduđu tespit edilmiştir. Romatizmadan ülsere, mide ve bağırsak hastalıklarından, prostat ve idrar yolu hastalıklarına kadar daha bir çok hastalığın devasını taşıyan bir ağaç tır”.

”Ardıç ağacının iğnelerinde, bol miktarda C vitamini

72

depolanmış olup, ardıç meyveleri vücûda zindelik verir, kan dolaşımını normalleştirir, kanı ısıtır, mideyi, bağırsakları, akciğeri ve kanı temizler, metabolizmayı uyarıcıdır. Daha bunun gibi bir çok tıbbi yararı olduđu keşfedilmiştir.”

Ardıç Kuşu-Güzel-zarif bir görüntüsü olan Ardıç kuşu, Ardıç ağacının tohumunu yiyerek, ardıç ağaçlarının üreme-çoğalmasını sağlamış oluyor. Ardıç kuşunun Ardıç ağacından yediği tohumlar, kendi sindirim sisteminde özel bir işlem görüyor ve çimlenme yeteneği kazanıyor. Bu işlem başka hiçbir kuş türünde olmayıp sadece ardıç kuşunda olabiliyor. Daha sonra ardıç kuşu midesinde çimlendirdiği tohumları dışkı yolu ile uygun olan yerlere bırakıyor ve böylece Ardıç ağacının halkiyet-üreme, süreci başlamış oluyor. Başka bir kuş türünde bu işlem olmadığı için, Ardıç ağacında sadece Ardıç Kuşu ile neslini devam ettirebiliyor”

Çeşitli kaynaklardan araştırarak elde ettiğimiz bu bilgilerden sonra, yolumuza bizi ilgilendiren ma'nâ yönünü ele alarak, Terzi Babam ile Ardıç arasındaki gizemli bağlantıların neler olabileceğini, bulmaya çalışarak devam edelim.

Ardıç-Bir ağaçtır. Özel bir ağaçtır. Bizde Bu ağaca önce genel bir yaklaşım içerisinde bakmak istiyoruz. Bilindiği gibi ağaç-arapça **şecer**-demektir. O da soy-nesil-kök-hilkat-gibi ma'nâlara gelmektedir.

Şecer (Ağaç) Şın-Cim-Rı-harflerinden oluşmak-tadır. Ebced hesabında ise. 300+3+200 = **503. 53. Terzi Baba.** Ettiğini yakînen bilmekteyiz.

76

Bütün bu âlemlere genel olarak bakıldığında Kâinat Ağacı-diyebiliriz. Bütün İlâh-î meratip bu ağaçla ve ağaçta varlık sahnesine çıkmıştır. Hakikati Muhammedi çekirdeği, kök, gövde, dal, çiçek, ve nihayet meyve olarak en kemalli neticeye ulaşmış, böylece İlâh-î gaye hasıl olmuştur.

73

Ağaç ile **53** ve de **Terzi Babam** arasında oluşan bu İlâh-î denklemi çok iyi idrak etmemiz gerekecektir. Zira **Ağaç-Şecer** de ki sayı değeri olan **503 (özünde 53 vardır) ayrıca 503 Allah-Rasul-Muhammed-**kelimelerinin sayısal değeridir. Bu konu Terzi Baba 1 de dile getirilmişti.

Bu, yüce zat isimlerini taşıyan ağaç, elbetteki kâinat ağacıdır. Kök-gövde -madenler... yaprakları bitkiler-nebât... çiçeklerini hayvanlık mertebesi....Meyveleri ise İnsanlar şeklinde düşünülebilir.

Bu âlemler ağacından murad ise, meyvesi yani, İnsân-ı Kâmil'dir. Bu vesileyle Terzi Babamın soy isminin ağaç ile belirtilmesi, ve de rakamsal olarak bu ağaçta, şecer de, kendi şifresi olan **53** ün beyan edilmesinin mantığı, bizi Onun hakikatine doğru sürüklemektedir.

Ağacın bütün kökü, gövdesi dal budak her şeyi, bir noktaya bakar, ve o nokta için hareket ederler. Bütün hizmetleri, o nokta içindir. O nokta ise meyvesi olan ağacın en sonunda yer alan kuşatıcı olan meyvesidir.

Acizane bizim de meyve ile kastettiğimiz, Allahın bütün isim ve sıfatlarını anlayacak, tartacak, değerlendirecek, ona muhatab olma hususiyetine erişmiş olan **Hz. İnsân-Terzi Babam** dır. Ağacı değerli kılan meyvesidir. Aksi halde odun olarak kalır ve yanarak hayatını sonlandırır. İşte Kâmil Veliyi de diğer insanlardan farklı kılan **Meyve** oluşudur.

Ardıç. Elif. Rı. Dal. Cim. harflerinden oluşuyor. Bilindiği gibi sondaki Ç harfi Cim olarak değer kazanıyor. Toplam sayı değerlerine baktığımızda ise.

77

Elif- 1

Rı- 200

Dal- 4

Cim- 3 toplamda ise **208 (28 peygamber)** ediyor.

74

Rakkamsal değeri **53** çıkan **Ardıç** ile eşdeğer anlama gelen **şecer** ise alfabe yönünden harfleri toplandığında **şın-13. cim-5. rı-10-** sıralarda yer alıp toplamda $10+5+13=28$ çıkarki o da **28 peygamberdir**. O halde ardıç şecer demektir. Şecer ise Ağaçtır. Buradan özetle şu denilebilir. Ardıç olarak zikredilen hayat ağacında **28 peygamberan hazaratının hayat hikâyesi, yaşam evreleri Ardıç ismi ile birlikte yaşam sahnesine konulmaktadır.**

Ardıç ismini oluşturan aynı harflerimize bu defa başka cihetle ele alırsak,

Elif. Bu ağacın kökünün Ahadiyyete uzandığını,

Rı. Rahmâniyyet hakikatiyle ardıç ağacındaki halkiyyeti,

Dal. Kendi varlığının bu oluşumlara delil kılındığını,

Cim, ise Ardıç ağacının varlık sebebi olan Hz. İnsân ın Terzi Baba, cemâinden zuhurunu anlatmaktadır diyebiliriz.

Tekrar baştaki konumuza döndüğümüzde, Ardıç ağacının özetle şu vasıfları vardı. Güzel Kokulu oluşu-**Nefesi Rahmanın kokusunu,** Her mevsim yeşil oluşu yapraklarını hiç dökmemesi-**Her an taptaze olup hayat vermesi.** Yemişlerinin siyah oluşu. **A'mâiyyet hakikatlerini bildirmesi.** İlâç sanayiinde kullanılıp sayısız derde devâ olması-**Zâhir ve bâtın ehline şâfi olması dertli gönüllerin onda dermânını bulması ve halka rahmet olması şeklinde düşünülebilir.**

78

Ardıç ağacını tanımlarken ve bilgi sunar iken **efe-yiğit ve kahramanların** ölümlerinden sonra tanınıp bilinmesi için, mezarlarına baş ve ayak ucuna ardıç ağacı fidanı dikmek sûretiyle, onların âdetâ ölümsüz bir kişi oldukları belirtilir imiş.

75

Necdet ismi de efelik kahramanlık yiğitlik anlamlarına geldiği için, Bu ardıç ismi de onun (Terzi Baba) bâtinen ve lâtif olarak baş (arş) ve ayak (arz) ucuna dikilmiştir. Bu ağaç ile onun ölümsüzlüğünü idrak etmekteyiz. Zira en uzun yaşayan yüzyıllarca toprak altında çürümeden kalabilen ardıç ağacı gibi, o vasıfları taşıyan **ulûl-azim** velâyetinin mazharı olabilen Terzi Babam'ın irfanın ve etkilerinin çok uzun süreler teshir edeceği kanaatini taşımaktayım. Ardıç ağacı toprak altında çürümediği gibi Gönül de toprak altında çürümez.

Aynı konu üzerinde şu ilâveleri de yapabiliriz. Ulûhiyyet ilmini yazan, ve onu satır, satır açığa çıkaran, **Kalem** de ağaçtır, ağaçtandır. Bu Kâinat ağacının yazılı olduğu, ve her gün okumaya çalıştığımız **Mushafı Şerif** in yaprakları da ağaçtandır. Hal böyle olunca emri yazanda, yazılанда, ağaçtır-şecerdir.-Ardıçtır.

Ardıç ağacının üremesi-hilkati- ise, sadece Ardıç Kuşu na bağlıdır. Ardıç ağacı, ile Ardıç Kuşu, birbirine müştaktır. Tohumlarını yere dökten ardıç ağacı, sabırla bunların ardıç kuşu tarafından yenmesini bekler. Ardıç kuşu gelip, bu tohumları yediğinde, ağacında üreme süreci başlamış olur.

Terzi Babamın irfan okulunda, ve de Ardıç ağacının altında, onun İlâh-î meyvelerini kendi beden topraklarına düşmesini bekleyen azimli sâlikler, hazmettikleri bu İlâh-î tohumları, iç bünyelerinde iyice harmanlayıp sindirdikten sonra, uygun olan yer ve mekânlarda, kabiliyetli akıl, ve gönül sahiplerinin bahçelerinde, çıkararak, Ardıç ağacının, Terzi Baba, soy ağacının devamını sağlamış olacaktadırlar.

79

Ardıç ağacının bir başka özelliği de, diğer ağaçlara nazaran çok sert ve dayanıklı oluşudur. Kuşların yutmadığı ardıç tohumları kendiliğinden çimlenememekte, böylece üretim -halkiyyet de gerçekleşmemektedir. Onun İlâh-î tohumları bu ağacın altında oturup toplananların üzerine her daim düşmektedir. Ancak bu tohumu yutmak sindirmek çimlendirmek sâlikin işidir.

76

Bu Ulûhiyyet ağacına yaklaşırken ise nefsanîyetten uzak olmak elzemdir. Bu ağacın altında toplanmak, altında gölgelenebilmek, meyvesinden yiyebilmek, sonunda da Ardıç ağacı olarak bir yere dikilebilmek çok büyük ihsan lütuf ve ikramdır.

Hız. Rasulullah (s.a.v.) efendimiz, Hudeybiyede bir ağacın altında sahabeyi Kiram ile Rıdvan biadı gerçekleştirdiler. Onun nurlu yolunun velâyet ismi olan Terzi Babamın Ardıç ağacının altında bizlerde ona biat ettik. Allah (c.c.) yolumuzdan döndürmesin. Amin.

ONUN İSİMLERİ. (Neccâr)

Necdet Ardıç (terzibaba13@hotmail.com) 12.02.2013

Kime: şe.... kı....

Hayırlı akşamlar Şe.... oğlum. Doğdular, yaşadılar. Dosyasını hazırlamaya başladım, bu arada gelen bir mail de (isim) dikkat çekici idi onu sana da gönderiyorum (Onun isimleri) bölümüne küçük bir ifade olabilir. Bilmiyorum belkide oraya ilâve edilmiş olabilir ama ben gene göndereyim. Bu isim (Neccar) ismi marangoz demektir, amcam, ağabeyim, yeğenim, kardeşim, oğlum İzzet, sanat okulu ağaç işlerinden mezun merangozdur, bende ilk olarak amcamın yanın da marangoz çırağı olarak iş hayatına başlamış idim. Ağabeyim marangozlukta

kaldıktan sonra beni terzi mesleğine verdiler. Bunları göz önün de bulundurarak uygun bir şekilde vakit bulunca küçük bir bölüm yaparsın. İnşallah Allah kolaylıklar versin Her kese selamlar hoşça kal.

Efendi Baban

77

(23) RE: BİR HİKÂYE, BİR ÇOK YORUM'UN CEVABI

Ne.... Ko.... 17.01.2013

Hayırlı günler Ne..... kızım yazını aldım yerine kaydettim, ellerine diline sağlık güzel olmuş, Cenâb-ı Hakk ufkunu genişletsin İnşallah herkese selâmlar, Nü... Annenin de selâmı var, hoşça kal Efendi Baban

13.01.2013

Çok Kıymetli Efendi Babam, Evvelâ sağlık, sıhhat dileklerle Nü.... Annemin ve sizin ellerinizden öperim. Göndermiş olduğunuz ödevi idrakimce cevaplamaya çalıştım. İnşallah doğru düşünebilmişimdir.

Bismillâhırrahmânırrahîm.

Terzi Babamın verdiği bu ödevi nereden başlasam, nasıl bir başlangıç yapsam diye hep bir tefekkür halinde idim. Düşünürken uyumuşum sabah uyanır uyanmaz, "**NECCÂR BİR**" diye aklıma bir kelime düştü.

Neccâr ın kelime ma'nâsı, "marangoz" demektir. Marangoz ne yapar? Yontar şekillendirir, en son olarak cilâlar parlatır ve satışa sunar. Bu zâhiren böyledir. Batınına bakarsak "Neccâr" Yâsîn sûresi 36/20 de "*koşarak bir adam geldi, resûllere uyun*" dedi. "Kimdir size gönderilmiş resûllere uyun diyen kişi?.. "*Habibi*

neccâr” muhabbet edilen yontucu şekillendirici. Terzi Babam. Yâsîn sûresinde “Habibi Neccar-ı” “imân” diye vasıflandırmış, bu bilgi ile ufkumuz bir kez daha açıldı. Bizde başka yönüyle bir idrak oluştu. “Habibi Neccâr” Terzi Babam dır. Habibtir Rasûlüllahın rasûlüdür. Hz Muhammed habibullahtır, Allahın sevgilisidir. Terzi Babamın Cenâb-ı Hakk’a ve rasûlüllaha muhabbeti dolayısı ile kendisinde

78

muhabbetullahtır. Bizlerde kendilerine aşırı bir muhabbet duymaktayız.

Neccâr’a gelince

Nun. Nun ve kalem..ilmi İlâh-i, nuru İlâh-i,

Cim. Cim şeddeli okununca iki tane cim olur. Cim’in noktası dolayısı ile tek görüşü ifade eder. Ayrıca Celâl ve Cemâl sıfatları ile Hu olan Allah, İnsân-ı kâmil de tecelli eder. Ayrıca celle celâhu, Allah ismi okunduğunda hürmet ve tazim için söylenir.

Elif. 12 noktadan meydana gelmiştir. 13. nokta batında İnsân-ı kâmil simgeler.

Ra. Rububiyet esmâ eğitim mertebesinde İnsân-ı kâmil olarak bizleri şekillendirerek, ahadiyyet mertebesine ulaştırır. Âlemlere rahmettir.

Ayrıca Terzi Babamın isminin ilk hecesi” NEC” soy isminin ilk hecesi “AR” **NEC** DET **AR** DIÇ olarak **Neccâr in** karşılığıdır. Allah kendilerinden razı olsun **AMİN**.

Neccâr bizleri şekillendirmiyor mu? En sonunda kalp aynamızı cilâlamamızı istemiyor mu? Emsalsiz eserleri ile o canlara can katan feyiz dolu sohbetleri ile hep cemâl tarafını gördüğüm, hoşgörüsüyle, himmetiyle bizleri irşad eden **Terzi Babam’ın** bilumum marangoz âletlerine, bıçkısına keserine, tornasına vs. başımı koydum. Hatta bedenimi ki, hakikatim ortaya çıksın. Şu anda bir beyt ilham oldu.

Neccâr kızı oldum yazılmış ezelde

82

Pirim Terzi Babam hem marangozmuş bilene

*Neccâr Bir'in Birine gelince, 1 elif harfidir. Ahadiyyet mertebesini ifade eder. 1 bir Rahman tecellisinde olan İnsânı Kâmil'dir. Neccâr Bir 'in karşılığı **NECDET ARDIÇ** **İnsân-ı Kâmil***

79

Bismillâhirrahmânirrahîm.

Bu bölümün isminin, oluşup yazılması, yukarıdaki mailin Terzi Babam tarafından gönderilmesi ile başladı. Terzi Babam daha henüz çocukluk döneminde iken ilk yöneldiği meslek marangozluk (**neccar**) olmuştur.

İlk okulu bitirdiği çocukluk dönemlerinde, ağabeyi ve amcasının yanında ağaç, kereste ve marangoz işlerinin yapıldığı atölyede, bir müddet marangoz çırağı, olarak iş hayatına başlamıştır. Ağabeyi "Ahmet" marangozluk mesleğini sürdürür iken, onu farklı bir mesleğe "terzi" yanına vermişler, buradan da elli beş, altmış yıl kadar, peygamber mesleği olan "terziliği" icra etmiştir. Böylece kısa bir müddet bile olsa "Terzi Babam" yaşamında marangozluk (**neccâr**) mesleğini de icra etmiştir.

"Neccâr" lık (marangozluk), ağaç işleme zanaatıdır. Ağacın doğal haliyle alınıp, ya da makinelerce işlenmiş haliyle ele alınıp kesme biçme zımparalama gibi işlemlerden geçirip, yeni yeni nesnelere eşyalar üretme işidir. Bu işi yapan kişilere de **neccâr-marangoz denmektedir.**

Bu isim üzerinde bizi düşünmeye ve çalışmaya sevk eden hususların başında, Terzi Babamın, ilk okul yıllarında tatillerde, bir müddet çalışarak bu zanaatı icra etmesi, ve de onun gönül evlâtlarından Ne... Ko... İsimli bir hanım kardeşimizin "Terzi Baba" ismi üzerinde tefekkür ettiği esnada, uykudan uyandığı sırada "Neccâr" ismi kalbine ilka olunmuş, daha sonrada bir yazı ile halini kendilerine

bildirmiştir. İşte yukarıdaki ilk bölüm bu kardeşimizin bu konu hakkındaki yazısına aittir. Böylece hem bâtından gelen varidat, hem de kendisinin çocukluğunda bu işi yapması, onun bu isim ile de müsemma olduğunun bir işâreti olmuştur.

Füsüs-ül hikem de "her bir kelime delâlet eylediği ma'nânın o sûrette meydana gelişinden ibarettir. Ve mana

80

o sûretin ruhudur" beyanında olduğu gibi, biz de "neccâr" isminin delâlet eylediği ma'nâlara ulaşarak, onu daha iyi tanıyıp anlamaya çalışacağız. Gayret bizden muvaffakiyet Allahtandır.

□ βϞ©-Neccâr (ı) nun- (ξ) cim- (ξ) cim- (α) elif- (□) rı- harfleriyle yazılmaktadır.

(Nûn, Nûri İlâhiyye bütün âlemlerde var olan nûr ayrıca Necdet-Necat isminin baş harfi, kendisinin harf rumuzu

ξ...Cim.....Cemâl-i İlâh-î, Cemâûllahın mazharı,

ξ...Cim.....Cemâlûllaha ayna olan cemâl

α ...Elif Ahadiyyet

8 (□) Rı- Rahmaniyyet hakikati ve risalet.

Sayıları itibariyle bakıldığında ise **50, 3, 3, 1, 200**, Sayıları itibariyle bakıldığında görüldüğü gibi Hakikati Muhammedi üzere şifre sayısı olan **53** yine "neccâr" isminin de aslını oluşturmaktadır.

Neccâr-Marangoz ların **Pîri** ve kurucusunun **Hz. Nuh** (a.s.) Olduğu bütün İslâmi kaynaklarda belirtilmektedir. Nuh (as.) "Necât" kurtuluşa erdirendir. Bilindiği üzere Terzi Babamın isimlerinden birisi de "Necât" tır.

Nuh (a.s.) emri İlâh-î gereği, ağaç ve tahtalar ile onları mihlarla birleştirmek sûretiyle gemi inşa etmiş,

böylece **neccâr-marangozluk** mesleğinin de kurulup icra edenlerin ilki olmuştur.

Terzilik mesleğinden önce, onun icra ettiği marangozlukta yine bir peygamber mesleğidir. Bu konu hakkında da yani neccâr olmasının sebebi hikmetleri şu

81

şekilde fakîre beyan olundu.

Birincisi. zâhiren marangoz olmasının bâtinî karşılığı, nuh (a.s.) gibi İlâh-î emir gereği, kurtuluş gemisini inşâ etmesini remzetmektedir. İnşâ ettiği bu kurtuluş gemisine kavmini davet etmiştir. Ümmeti icabet, olanlar onun bu çağrısına uyarak, beşeriyet ve nefsanîyetlerinden selâmet bularak ilim deryasında Muhammed-î gemisiyle yol alarak beşeriyetlerinden necât'a kurtuluşa ermişlerdir.

Onun davetini kulaklarını tıkayarak uymayanlar ise, beşeriyet kalıplarında kalarak nefsanîyet dalgalarının azgın sularında boğulmayı tercih edenler olmuşlardır. Onun davetine uyup ta necatîyet gemisine binenler ilim ve irfana gark oldukları gibi, bunun tersi istikametinde hareket edenler de cahiliyet, beşeriyet nefsanîyet hallerinde gark olmuşlardır.

Bu yönü ile, **Neccâr-** isminin ondaki ilmî ma'nâdaki karşılığında anlaşılmiş olmaktadır. Kısaca mertebe-i Nûhiyyet üzere, ilim ve irfanîyet üzere inşâ ettiği Muhammedîyet gemisinin, inşâ edilebilmesi için bir zanaata-mesleğe ihtiyaç vardı. Bu meslek kendilerine böylece verilmiş oldu. Burada bizlere düşen sorumluluk Necât'a götüren bu gemide olup olmadığımızdır.

İkincisi ise, marangozluk-neccarlık, mesleğinin ham maddesi özü ağaçtır. Onun soy adı da bir ağaç çeşidi olan "Ardıç" tır. Onun isimleri adı altında, yukarıda "Ardıç"ı izah etmiştik. Kısaca burada da tekrar edecek olursak, Terzi Babamın soy adı olan "Ardıç" ağaç anlamında olup, Kur'ân da şecer diye belirtilmektedir. "**Şecer**" 503 (53) sayısının karşılığı idi. Neccar'da da, **50, 3, (53)** vardı. Demek ki

85

ağaç ve onun işlenme sanatı olan neccarlık ile Terzi Babam arasında bir bağ olduğunu görebilmekteyiz. Ağaç İnsân-ı Kâmil'e teşbih edilerek kâinat ağacı-varlık ağacı şeklinde de izah edilmektedir. Hakikat-i Muhammed-î bu ağacın çekirdeği, meyveleri ise, başta peygamberler ve onların kâmil varisleridir.

82

♣) □ □ □ π □ ə □ · f] □ φΥ ≤ (□ □ f] □ ◇Υ ← □ · 5 □ ρ □ ↓ ↓ ↑ ♦ ≤
← ↔ α □ λ □ □ □ □ □ ∇ / (□ · □ □ □ μ / (□ ↔ □ α □ PT □ □ □ = Υ
J ← β □ ◇ □ ≤ □ ↔ α (Υ ≠ β □ (' / □ □ ≠ □ L ∞ o Υ 2 β □ θ β □ (' ← / □ □ α ♣] □ φΥ ≤ (□ □

(Elem tera keyfe darabellâhü meselen kelimeten tayyibeten keşeceratin tayyibetin asluhâ sâbitün ve feruhâ fismâi)

(14/24) "Görmedin mi, Allah güzel bir sözü nasıl misal getirdi.? (güzel bir söz) kökü sağlam dalları göğe yükselen bir ağaç gibidir."

Ayeti celileye dikkat eder isek, şecere-i Tayyibe olan bir ağaçtan söz ediliyor. Görmedin mi? Hitabı ile muhataba, misal ile anlattığımız İnsân-ı Kâmil Terzi Baba'yı artık gör! Diye düşünebiliriz. Allah (c.c.) sembollerle anlatıyor. Ağaç Kâmil insana benzetilmektedir.

Bu varlık ağacının meyvesi ise yüce peygamberimiz ve onun taşıyıcıları hükmünde olan kutlu velileri ve onların mübarek lisanlarından dökülen sözleridir. Terzi Babam da yarım asrı geçen zaman diliminde, lebi deryasından dökülen söz ve sohbetleriyle bu meyvenin doyumsuz olan tadını ikram etmektedir.

Böylece neccar-marangozluk, ve onun aslı olan şecer-ağaç ile kendileri arasında bu yönü ile de bir bağlantı

olabileceğini, hiçbir şeyin tesadüf eseri oluşmadığını düşünerek yolumuza devam edelim.

Üçüncü sü ise. Hazrec kabilesinin bir kolu olan (**Beni Neccâr**) dır. Türkiye Diyanet Vakfı İslâm ansiklopedisinin ilgili bölümünde bu konu hakkında şu açıklamalar yer almaktadır. Marangoz olanlar lâkabı ile bilinen Neccâr oğulları ile peygamber efendimiz arasında bir yakınlık ve akrabalık bağları olup, Efendimizin dedesi Abdülmüttalibin

83

dayısı olmaktadır.

Peygamber efendimizin babası Abdullah, Neccar yurdunda bir ay kadar hasta yattıktan sonra, vefat etmiş, yine Efendimiz de, 6 yaşında iken annesi ile birlikte neccâr oğullarının yanında, bir ay kadar kalmıştır. Beni Neccârın İslâm tarihi sahnesine çıkışı ise, Mekke dönemi akabe biatları ile başlamıştır. Bazı neccarlar, efendimiz ile yapılan akabe biatlarına katılarak müslüman olmuşlardır.

Hicret esnasında, yuları serbest bırakılan devesi Neccâr oğullarından iki yetime olan, Sehl bin râfi, ve Süheyl bin râfi, adlı iki yetime ait arsanın üzerine devesi çökmüştür. Efendimizi evinde misafir eden, ve devenin çöktüğü yere en yakın ev ise, yine neccar oğullarından Eyyüb-el Ensâri'ye aittir. Efendimiz "Neccâr" larla ilgili olarak "*siz benim dayılarınımsınız, ben sizdenim, sizin nakibiniz benim*" buyurarak onları sevindirmiştir. Kaynak İs.Ans.Diyanet.

Hicret yurdu bölümünde, izah ettiğimiz gibi, Terzi Babamın gönül medinesi olan izmir'e, hicreti öncesi, buradan bazı kardeşlerimizin, kendileri ile tanışıp akabe biatlarını gerçekleştirdiklerini, daha sonra da kendilerini İzmir'e davet ettiklerine tanık olmuş idik. O da belli bir süre sonra bu hicreti gerçekleştirip, gönül medinesini kurmak için yola çıkıp vardığında, konakladığı ilk ev ensardan "Fe... abla"nın evi olmuş idi. (Eyyüb-el Ensar) Daha sonraki dönemlerde ise bir risalet evi inşa edilip hayatlarını bu şekilde sürdürmüşlerdir.

87

Kısaca özetlemek gerekir ise, bir bakıma, İzmirli kardeşlerimiz "Neccâr oğulları"dır. Bu şehir de gönül medinesidir. Ensâr olmalarının haricinde, hicret öncesi akabe biatlarını gerçekleştirmeleri, Terzi Babamı misafir edişleri, İslâmın hakikat ve marifet mertebelerinin anlaşılıp yaygınlaşmasında görev almaları, bunlara vesile olmaları sebebiyle "**Neccâr**" ismiyle ilgili olabileceği yönünde bir kanaatimiz oluştu. Ba.....dan, Terzi Babamın gönül evlâtlarından olan **Ne...Ko...** isimli kardeşimizin gönlüne

84

gelen tecelliyi bu şekilde onun isimleri bölümü ile izahatını yapmaya çalıştık.

Tam bu isme "**Neccâr/marangoz**" gelmişken bir hatıramıda bu vesile ile ifade etmek isterim. İlk tanıdığım yıllardan beri, gerek terzihane dükkânında, biçki masası olarak kullandığı, ve gerekse daha sonraları dergâhında yazı masası olarak kullandığı o güzel masanın, nasıl ve kimin tarafından yapıldığını merak ederek sormuştum. Oda biraz tebessüm ederek, özetle şöyle cevap vermişti.

(1958)de başlayıp, (1960) senesinde, Ankarada yaptığım (24) aylık askerlik görevim bittikten sonra tekirdağa dönmüştüm. O günlerde bulabildiğim çarşıda, ikinci katta olan bir dükkânı terzilik yapmak üzere kiralamıştım. Orada çalışmaya başlamıştım, fakat kısa süre sonra, bulunduğum yer dar gelmeye başlamıştı, bu yüzden, daha geniş bir iş yeri aramakta idim.

O günlerde beledinin çarşı içinde olan bir arsasına iş hanı yapılıyor idi, Oradan oldukça büyük ve kendi içinde bölümleri olan, bir iş yerini kiralamış idim, İnşaat bittikten sonra belediye ile mukavelemizi yapıp oraya taşınmaya başladım. Ancak yer oldukça geniş, ve ayrı ayrı bölümlerden oluştuğu için, yeni eşyalar koltuklar ve bazı diğer eşyaları da almak gerekiyor idi.

88

Bu arada salonda çalışmak ve biçki yapmak için güzel ve büyük bir masaya da ihtiyacım vardı. Bunu nasıl alayım, veya nasıl yapayım, diye, şeklini düşünürken. Ankarada terzi olan bir arkadaşımın güzel bir masasını görmüştüm onu yapmaya karar verdim.

Masanın ölçülerini (en 80 cm) (boy 160 cm) (Yükseklik 80 cm) olarak belirlemiş idim. Sanayi sitesinden bir sunta alıp onu ağabeyimin atölyesinde belirlenen ölçülere göre kestirdim. Ancak masa sıradan düz bir masa olmayacak ön kısmı yukarıdan evvelâ dışa dönük sonrada aşağı doğru

85

inerken içe dönük kavisli olacaktı. Aynen olduğu gibi kâğıttan o kavisleri düzenleyerek masanın yan ve orta kısımlarını kavislerin şekli ile biçerek suntadan ağabeyimin yardımı ile keserek çıkardık.

Sonra o parçaları çiviler ile çakarak ham haliyle masayı ağabeyimin atölyesinde ayağa kaldırmış oldum, Daha sonra masayı hazırlanmakta olan kendi iş yerime getirip, ön kısmını ince çıtalarla kavisli şekilde ızgara yaparak aşağı kadar doldurdum ve üzerinede kadife türü bordo renkli bir kumaşa altına sünger koyup makinada geniş kare, kapitone dikişler ile süngerle kumaşı bir birine birleştirdim böylece kumaşta güzel bir görünüm oluşmuştu. Ayrıca her kare köşeler içinde aynı kumaştan düğmeler bastırmış idim.

Daha sonra hazırladığım kapitoneli kumaşı düğmeler ile masanın ön yüzeyine monte ettim, yanlarını ve üstüne de kahve rengine yakın az desenli bir vinleks ile kapladım. Ön iç kısmına da masanın ortasını boş bırakıp, iki yanlarına da ikişer göz yaptım ve böylece masa (1962) bitmiş oldu. Terzi Babam, işte o masanın hikâyesi budur, diyerek bana anlatmış idi.

Halen o masa aradan geçen yaklaşık (53) seneden sonra halinden pek bir şey kaybetmemiş olarak şimdi Terzi Babamın yazı masası olarak kullanılmaya devam ediliyor.

89

Bazen Efendi Babam, bizlere lâtife olarak ne kadar çok çalıştığını kıyasen anlatmak için. "*Kestiğim kumaş, tele, yapışkan, ve astarları, yan yana birleştirmek mümkün olsaydı marmaraya örtü olurdu*" derdi. İşte bu masanın üzerinde ne kadar çok çalışıldığı ve ayrıca çalışılmalara devam edildiği görülüp bilinmektedir. Bu masanın üstünde, daha evvelce nefis/bedenlere elbiseler kesilip dikiliyor iken, daha sonraları ve şimdilerde, Ruhlara ilimi mahiyette ma'nevi elbiseler dikildiğine bizlerde şahitler olmaktayız. Cenâb-ı Hakk kendisine ve hepimize kolaylıklar nasib etsin İnşallah. Ç.H.U.

86

Bu vesile ile bende belki o masa merak edilir düşünce ile resmini çekip buraya ilâve etmeyi ve benden bir hatıra olarak kalması için, aşağıya yapıştırmayı uygun buldum.

Adeta bu masa hizmet ehli kadim bir arkadaşmış gibi halen hiç yorulmadan hep yerinde ayakta durmaktadır. (T. B.)



90



87

ONUN İSİMLERİ. (Şekerci Dede)

Bismillâhirrahmânirrahîm.

Terzi Baba 1 adlı çalışmamızda da yer verdiğimiz isimlerinden birisi ise "*Şekerci Dede*" idi. O günkü anlayış ve idrakimizdeki nakıslık, bu ismi gereği gibi idrak edip anlatabilmemize mâni olduğu için, Terzi Baba 2 çalışmamız da yeniden ele alıp sizlere beyan etmeye çalışmaktayım.

Hakikat, ondaki (Terzi Baba) mevcûd olan ma'nâların, isimleri yönüyle âşikâre olarak meydana çıkışıdır.

İsim, dikkati isimlenene, yada o isimle müsem-mâlanmıştaki, özelliğe işâret içindir. Farklı isimlerle kastetmeye çalıştığımız vasıflar, hep aynı kişiye (Terzi Baba) ait ma'nâlardır. Bu isimlerin ve ma'nâların çokluğu, o kişinin tekliğine delâlet eder. Aynı kişinin değişik yönleridir. Kendinde mevcut bulunan değişik ma'nâlardır. İsimleri, farklı olmasına rağmen, o tek bir varlıktır.

Hz. Ebubekir efendimize atfedilen bir söz vardır. "*Seni idrak edemeyeceğimi, idrak ettim*". Bu beyanda açık

olarak dile getirildiği gibi, Terzi Baba. İnsân-ı kâmil cihetiyle külli olarak idrak ve anlayışımızın çok üstünde olduğundan, tenzih etmekteyiz. Açığa çıkıp idrakimize yansıyan ma'nâları isimleri yönüylede teşbih ediyoruz.

Onun bu ismi üzerindeki farklı çalışmamıza geçme-den önce, "Şekerci Dede" isminin ortaya çıkışını izah ederek yolumuza devam edelim. Zira "Şekerci Dede" ismi 1 inci kitapta da izah edilmiş idi, ancak burada bu isim üzerinde farklı açıklamalar da mevcuttur.

Efendi Babamız, 1980 ile 90 lı yılları arasında, terzihane dükkânındaki işlerinin yoğun olduğu bir dönemde, Cuma namazlarını çarşıda bulunan paşa

88

camisinde eda ediyor, namaz çıkışında da tekrar iş yerine dönerken, hemen caminin çıkış kapısı istikametindeki belediye dükkânlarındaki şekerden bir miktar akide şekeri alıp, çalıştığı iş yerine öylece gelirdi.

NOT= (Daha sonra o alan minibüs parkı olmuştur)

O günkü çalıştığı iş yeri iki cepheliydi. Arkadan sokağa açılan bir kapısı vardı. Genelde dost ve ihvan bu kapıdan içeriye gelir, sohbetler edilir, akabinde de onlara akide şekeri ikram ederdi. İş yerinin hemen yanında ise, ilk okul öğrencilerinin öğrenim gördüğü bir okul vardı. Efendi Babamın iş yerinin arka kapısı aynı zamanda bu okul çocuklarının evlerine ve okullarına gidip geldiği sokağa açılıyordu.

Öğrenciler, okula gidiş ve dönüşlerinde onun iş yerinin önünden geçerlerken Necdet amca nasılsın? diye seslenirlerdi. O da çocukların gönüllerini yapmak için onlara akide şekerlerinden ikram ederdi.

Şeker ikram edildiğini duyan diğer öğrencilerde şeker almak bahanesiyle işyerine uğramaya başladılar. Her gelen çocuğa, kendilerini hiç kırmadan şeker ikram edildiği için, kısa süre sonra kalabalık guruplar halinde çocuklar

gelmeye başladığından şeker yetmez olunca daha çok şeker alıp onlara ikram etmeye başlamıştır. Yeni gelen çocuklar ismini bilmediği için "Şekerci Dede" diye kendilerine hitap etmeye başlamışlardır.

Efendi Babamdan bu konuyu dinlerken, bazen kendisine şeker kalmadığını gören bazı öğrencilerin de ağlayarak geri gittikleri şeklinde olduğu idi. Çocuklar ile arasındaki bu muhabbet uzun yıllar sürüp gitmiş, onların gözünde "Şekerci Dede" olmuştur.

Bir gün iş yerinde çalıştığı saatlerde bir Anne çocuğunun elinden tutarak iş yerine gelir. Meğer o annenin çocuğuda kendisinden şeker almış evinde sevincini annesine anlatır iken, bunu "Şekerci Dede" verdi

89

demiş, o da acaba çocuğumu birileri kandırmasın; düşüncesiyle ve meseleyi öğrenmek için, iş yerine gelip" çocuklara niçin şeker verdiğini "kendisine sorar. O da "çocukları sevdiği için, ve küçük bir ikram ile gönülleri olsun" diye verdiğini söyleyince yanlış bir şey olmadığını gören anne, teşekkür edip oradan ayrılır.

Öğrenciler arasında "**Şekerci Dede**" ismi yayılmıştır. Yıllar sonra çarşıda kendisini gören bazı yetişkin gençler kendisini tanıyıp şekerci Dede nasılsın? diye onu hatırlamışlar, onu unutmadıklarını beyan etmişlerdir.

1992 yılından sonra işyerini değiştirip aynı binada bir başka bölüme geçmiş olmasıyla beraber, okul öğrencileriyle olan görüşmesi sona ermiş olsada, kendi işyerine gelenlere, ve sohbet için toplanan ihvana şeker ikram etme geleneğini hep devam ettirmiş, ve ettirmektedir.

Kısaca özet olarak izahatını yapmaya çalıştığımız "Şekerci Dede" ismi bu hadiseye binâen kendilerine

verilmiştir. Tabîki şimdi bu isminin taşıdığı sırlardan bazılarını sizlerle paylaşalım.

Akide şekerî. İki kelimenin birleşimiyle oluşan bir isimdir. Osmanlı devletinde, yenîçerilere ulûfe törenin de akide şekerî dağıtılırdı. Askerlerin, padişaha olan bağlılık ve memnuniyetini gösteren bir sözleşme anlamına gelmektedir.

Akide. Düşümlenmek anlamındaki akd kökünden türetilmiştir. Sözlükte, gönülden bağlanılan şey demektir. İki şeyin arasını birleştirmek uçlarını birbirine bağlamak, sıkı sıkıya bağlanmak, birbirine kenetlenmek anlamlarına işaret edip, yemin, nikâh, sözleşme, biad, gibi ma'nevi anlamlar için kullanılmaktadır.

Akide. Terim olarak ise, kalbin doğrulaması, nefsin

90

huzur ile kabul etmesi gereken hususlardır ki, kişinin hiçbir şekilde şüphe ve tereddüt olmaksızın, kesin olarak inanmasıdır. Akidenin çoğulu Akâidtir.

Akide. Bütün bu birbirine yakın tanımları içermesine rağmen en çok Arapçadaki akit-sözleşme biat anlamında kullanılmaktadır. Kur'ân-ı Kerîm'de (5/1) de. *Ey iman edenler, akidlerinize (Allah ve insanlarla yaptığınız sözleşmelerinize) uyunuz bağlı kalınız. İfadesi ile akide nin ma'nâ yönünü bizlere göstermektedir.*

Şeker. İse Herhangi bir ismin başına sıfat olarak getirildiğinde, cana yakın hoş sohbet çok güzel olan anlamındaki bir özelliktir.

Konunun daha iyi anlaşılabilmesi için şimdi harflerini ve taşıdıkları sayısal değerleride bir inceleyelim.

ŞEKERCİ. Farsça bir isim olan şeker sevilen, cana yakın. güzel, hoş sohbet anlamına gelmektedir. Arapça şeker sin ile yazılan sükur dur.

﴿﴾ (Şin - kef - rı - cim harflerinden müteşekkildir. (Şekillenmiş'tir)

ŞİN. Şâhid. Müşâhid olandır. Allah c.c Lühu İnsân-ı Kâmilde kendi kendine şahid tir.

KEF. Kün emri, Kevn, oluşum kudret tecellisi.

RI. Rahmaniyet hakikatleri, nefesi rahmaninin hakikati.

CİM. Cemâl-i İlâh-î, Cemâlullah, *şekerci* ismine mazhar olan harfleri bu şekilde ma'nâlandırdıktan sonra, bu defa da aynı harflerin sayısal değerlerine göz atalım.

ŞİN	300
KEF	20
RI	200
CİM	3

91

TOPLAM 523 bu sonuçta aşikare olarak **53 (Terzi Baba)** yı görmüş olmaktadır. Aynı harfleri Kur'ândaki harf dizilişine göre yani alfabe sıralaması şeklinde bakacak olursak....

Şin.....13. sıra

Kef.....22. sıra

Rı10. sıra

Ciim.....5. sıra

Çıkan sayıları yan yana yazıp topladığımız da, $13+22+1+5=41$ çıkar. Burada rı harfinin sıfırını yok saydık. 41 ise bir başka yönden *Necdet* isminin alfabe yönü ile yazım sayısı, vede *Yâsîn* in, sayı karşılığı demek idi. Kısaca belirtmek gerekirse *Şekerci* ismi ile ortaya çıkan hem harflerin ma'nâ özellikleri, hemde sayısal özellikleri "**Şekerci Dede**" ismine tanıklık etmektedir.

95

Tekrar konumuzun başına dönerek, *Şekerci Dede*, olarak *akide şekerini*, gelen öğrenci ve dostlarına dağıtması, bazı öğrencilerin guruplar halinde gelerek akide şekerini alması, bazı geç gelen öğrencilere ise kalmamasını bir kez daha yukarıda beyan etmeye çalıştığımız doğrultuda düşündüğümüzde şu sonuçları çıkarabiliriz.

Şeker. *Bu isim Terzi Babamın cana yakın, güzel olan, hoş sohbet, gibi niteliğini belirtmek içindir. Onu tanıyan herkesin bu fikirde olacağı kat'idir. Misal, Şeker gibi bir insan denir. Buradaki bu ifade o kişinin var olan özelliklerini anlatmak içindir. Şekerci deki sondaki ci eki ise, aynı özelliklerin kaynağının da kendisi olduğunu belirtmektedir. Bu onun hem zâhirde ki halka, hem de bâtından gelen gönül evlâtlarına kendini sevdirme sıfatıdır.*

Akide şekerini almaya gelen o günkü okul öğrencileri, bugünkü irfan okulu öğrencileridir. Bu geliş öğrenciden öğrenciye dalga dalga yayılarak, Bu günkü Terzi Baba İrfan Mektebi öğrencileri oluşmuştur. Şekerin tadı olduğu

92

gibi, Ondaki İlâh-i tadı alanlar hep aynısını almak için onun özel kapısından içeriye girmeye çalışmışlardır.

Akide. *İse onunla yapılan İlâh-i biat akid, sözleşme yemin, yada nikâhtır. Tıpkı Osmanlı geleneğinde olduğu gibi, Askerlerin Sultana olan bağlılık törenine Akide denir imiş. Tören sırasında da akide şekerleri ikram edilirmiş. Bugünkü evliliklerde ise Nikah şekerini verilmekte, bu ise suri anlamda olmakla birlikte ma'nevi anlamda dahi düşünülebilir. Askerlerin sultana olan bağlılığı ise, asker onun Hak yolunun erleri olan sâliklerdir. Padişah, sultan olan ise İnsân-ı kâmilidir.*

Bu hadiselerin yaşandığı dönemde bazı öğrenciler çeşitli nedenlerle geç kaldıklarından akide şekerinden de mahrum kalırlar imiş. Bu ise İlâh-i ma'nâ da ona ulaşmakta geç kalanları, yada kendi nefsi emmareleri ile

96

onun huzuruna girdiklerinden, bu hakikat nimetinden mahrum kalmış olanların durumunu remzetmektedir.

Şeker in Arapça yazılışı şın ile sin harfinin yer değiştirmesi ile olmaktadır. Sukür (□ →□) *SİN-KEF-RI harflerinin dizilimi ile.*

SİN. Zatın zuhuru olan Hazreti İNSÂN

KEF. Kevn. kün emri

RI. Rahmaniyet nefesi rahman

Günümüz lisanına bu kelime sükur iken şükür ve şeker e dönüşmüştür.

Sükur, şükür e dönüşünce şükür bayramıda şeker bayramına dönüşmüştür. Şeker Bayramı. Şükür bayramı ise, tasavvufta seyri sülûk yolunda bir dervişin kâmil bir veli nezaretinde, ulaştığı bazı mertebe ve hakikate binaen, hakkın kendisine lütfü İlâhisidir.

Şeker Bayramını yaşatacak olan ise bunun hakikatine

93

sahip olan, kendisine akide ile bağlanılan, ve bu isim ile müsemma olmuş olan *Şekerci Dede (Terzi Baba) dır.*

Zâhiren şeker bayramını zâhir olarak ve bu anlayışla yapabilenler olduğu gibi, bâtinen ise Şekerci Dede nin elinden akide-akit yapanlar, ve bu yolda sıratı müstakîm-sıratullah-üzere yüreyenlere kendisinin bir ikramı olmaktadır

Nasıl ki o dönemin ilkokul öğrencilerine ikram ettiği akide şekerleri nasıl rağbet gördü ise şu anda da onun irfan mektebine öğrenci olabilenler için de aynı ikram geçerlidir. Halen her sohbet meclisinde gelenlere şeker ikramıda devam etmektedir.

ONUN İSİMLERİ. (Necdet Ardıç, Hayyat Baba)

Terzi Babam'ın hayat serüvenini araştırdıkça isimleriyle ilgili ilginç bilgilerede ulaştık. Onun beşer yönünü tanıtan ismi ise dünyaya teşrif ettiklerinde ailesi tarafından kendisine verilen ismi NECDET tir. Terzi Baba 1 kitabımızda bu konu hakkında geniş malûmat verilmişti.

Bilindiği üzere yiğitlik kahramanlık cesaret gibi anlamlara gelen bu isim aynı zamanda hazreti Ali efendimizin de vasıflarını içermektedir. Buradaki yiğitlik, kahramanlık, Hak yolunun nefis yolunun kahramanı yiğidi güçlüsü, kuvvet ve kudretlisi, anlamı için onun ma'nevi yaşamındaki mücadele ve azmini anlat-maktadır.

Daha öncede görüldüğü gibi bu isim ebced değerinde (457) sayısını vermekte olup, nun, cim, dal, te, harflerinden oluşmaktadır.

Bu sayının içinded (457) de toplarsak 16 sayısını $4+57=61$ ise Türkçe Necdet olduğunu, $(57-4=53)$ kendi şifre sayısı olduğunu 16 nın ise zâhir ve bâtın 8 cennet ettiğini biliyorduk.

94

Harflerinin ise NUN, nuru Muhammedi olan 14. cü merteye yi, CİM. Cemâli İlâh-i Cemâlûllahın müşahede ve seyri, DAL ise, varlığın delili olan İnsân-ı kâmil TE, ise. Tevhid hakikatlerini bildiren anlamları vardır.

Bu saydığımız özellikler tabî ki irfan ehli açısından tanınan ve bilinen hasletlerdir. Ehli zâhir ise kendisine yine Necdet, Necdet efendi Necdet bey, yada Necdet ağabey, şeklinde hitapları olmaktadır. Tabiki bütün bu hitaplar yerine göre ehli zâhir için geçerli olmakla birlikte, irfan ehlinin yada müntesiplerinin bu hitapların hiç birisini genelde kullanmadıkları bilinmektedir.

HAYYAT BABA. Hayyat Arapça (**terzi**) demektir. Hayyat Baba bir bakıma Terzi Baba demektir. Bu ismin ortaya çıkışı ise kendisi İzmir bölgesinde ikamet eden bir

98

hanım kardeşimize, bu ismi üzerinden hitap ederek (Hayyat Baba) olarak bilindiler. Bu hanım kardeşimiz de buna mukabil (Hayyat Baba kızı) şeklinde kendilerini ifade etmişlerdir.

HAYYAT ﺭﺏﻟﻟ

Hı harfi halkiyeti

Ye harfi İlâhi yakınlığı

Elif harfi Ahadiyyet bütün âlemler

Tı harfi Taravet(canlılık her an taze)

Terzi Babamın ihvanı incelendiğinde erkek ve hanım sayısının eşit olduğunu hatta bazı yörelerde hanım kardeşlerimizin sayısının biraz dahada fazla olduğu görülmektedir. Tarikatı aliyyei Uşşakinin Terzi baba kolunda kadın erkek ayrımı gibi bir uygulama ve anlayış söz konusu değildir. Cinsiyeti ne olursa olsun Hak yolunun yolcusu olan ve irfan sahasında mücadele, mücahede, müşahede için çalışan salıklere er denir.

Kendilerini (Hayyat Baba) nın kızı olarak tanıtan, cins

95

olarak hanım ama, ma'nâ da er olan bu kardeşimiz, ma'nen de Terzi Baba mın soyunu ve neslini devam ettirenler arasında olduğu için kendileri bu isimle taltif edilmişlerdir.

Yaptığımız araştırmada hayyat baba ismini daha önce Erzincanlı merhum Terzi Baba ihvanı kullanmıştır.

Erzincanlı (Terzi Baba) nın diğer ismi (hayyat Vehbi efendi) dir. Ne tevafuk ki isimler aynı sadece tarihler ve yaşanan dönemler farklı. Erzincanlı Terzi Baba ise kadiri meşreplidir.

Böylece bildiğimiz kadarıyla, kayda geçen, biri Tekirdağlı, biri Erzincanlı, olmak üzere iki (Terzi/Hayyat Baba) mız vardır.

ONUN İSİMLERİ. (Usta)

Evet sizi belkide biraz şaşırtacak bir ismi daha var Terzi Babamın. Bu isim de kendisi tarafından yine İzmir bölgesinden bir hanım kardeşimize beyan ederek çok az bilinen bir isimdir.

Usta kelime ma'nâsı itibarıyla, bir zanaat dalında bilgelik, mahirlik, ve o işi mükemmellik seviyesinde yapabilenlerin aldığı sıfattır.

Esasen onun Usta lığı her iki yönden de gelmektedir. Bunlardan ilki daha henüz 11/12 yaşında iken başladığı terzilik mesleğinin zirvesine çıkmasıdır ki bu sahadaki ustalığıdır. Diğer ise yine küçük sayılacak yaşlarda girdiği tasavvuf mektebi irfan ekolünün tartışılmaz ustası oluşudur.

Usta, us, ta, Us, akıl demektir, akıllı küll, hakikati Muhammedi demektir. O halde "us, ta," (nere de?) sorusunun cevabı "Akıllı küll hakikati Muhammedi de olan,"

96

diye terzi baba mı tarif eden bir ma'nâsı ve isimdir. O halde usta kızı kim, siz bulun?

Yine İzmir bölgesinden ihvandan bir başka hanım kardeşimize ise **Terzi Kızı** ismini vermişlerdir. Bu kardeşimizde Bu isim altında onun kızı olarak yaşamını devam ettirmektedir.

İhvandaki kardeşlerimize verdiği isimler tabiki bunlarla sınırlı değildir. Farklı bölgelerde ikamet eden gönül evlâtlarının bazılarına kendilerinin verdiği özel rumuzlu isimler olduğu bilinmektedir. Ancak bunlar ayrı bir bölüm gerektireceği için biz sadece konuya binâen bukadarıyla bitirelim.

ONUN İSİMLERİ. (Usta dan çırağına bazı tavsiyeler)

Terzi Babamın hususi isim verdiği şahsiyetlerden biriside Mu... Ca.... adlı kardeşimizdir. Bu kardeşimize ise kendi isteğinin uygun bulunması neticesinde **Terzi Çırağı (yada kalfası)** şeklinde bir isim verilmiştir.

Çırak, bir zanaat öğrenmek için ustasının yanında çalışarak eğitim gören kişilere denmektedir. Hangi meslek yada zanaat olursa olsun, çırağın yetişebilmesi için **usta** sını iyi tespit etmesi, onu kendine örnek alması, onun himayesinde mesleğin bütün inceliklerini ve ayrıntılarını öğrenebilmesi, zorunluluktur.

Usta, ise mesleki sırlarını öğreteceği azimli gayretli vefalı, çırak arar, ve onu kendi tezgâhında yetiştirerek kemâle erdirmeye çalışandır.

Usta, çırağını yetiştirirken zaman zaman tavsiye nasihat ve ikaz gibi uyarılarda bulunandır.

Sadece terzilik mesleğinin değil, aynı zamanda tasavvuf **Hakk** yolunda **usta** sı olan Terzi Babam'ın

97

hayat anlayışı, bilge kişiliği, eğitici öğretici, uyarıcı yönleri, ona yakınlaşmak isteyen onun çırağı olmak isteyen sâlikler için büyük önem arz etmektedir.

Terzi Babamın İstanbul Göztepe muhitinde kendisine **rehber** vasfını verdiği Mu... Ca... adlı kardeşimiz, kendilerine duyduğu muhabbet ile bağlılığını ve de acziyyetini, **Terzi Çırağı (bazen de kalfası)** şeklinde isimlendirmişler, Bu ifade de Terzi Babam tarafından onaylanarak kendilerine bu isim taltif edilmiştir

Aynı zaman döneminde, Usta **terzi babam'ın** çırağı kalfası durumundaki Mu.... bey e mail yolu ile bir bilgilendirme notu göndermişlerdir. Misaller ve teşbih yollu anlatımı ve izahatlarıyla, Mu... bey e çırak, kalfa olmanın nasıl bir şey olduğunu, irfan eğitiminin hangi

süreçlerden oluştuğunu nelere dikkat edilmesi gerektiğini, üstü kapalı bir hal lisanı ile, terzilik mesleğinin misalleriyle anlatmışlardır.

Maili okuyunca gördüm ki bu bir usta çırak konuşması, ustanın çırağını daha verimli hale getirmesi için kendi mesleğinin inceliklerini ve sırlarını ona söylediğini tespit edince biz de **Usta dan çırağına tavsiyeler** nitelemesi ile bu bölümü kayda almaya çalıştık. Çünkü bilinmesi lâzım olan şu ki! her çırak ustasına mecbur ve muhtaçtır.

Öncelikli olarak bu maili burada sizlerle de paylaşmak istedim.

Hayırlı günler Mu.... oğlum Cenâb-ı Hakk işlerinde kolaylıklar versin İnşallah. Mevlâm rahmet eylesin Nusret Babam "oğlum biz at tımarcısı değiliz" derdi. Nefs-i emmâresi kuvvetli ve vehmi hayali ma'nâda derinleşmiş başka güçlerin hükmü altına girmiş olan kimselere vakit harcamak, vakti çok bol olan kimselere göredir bizim vaktimiz ancak bize yetiyor, bizler bütün âlemin terbiyecisi olacak halimiz yok, Cenâb-ı Hakk onların karşılıklarına da uygun birilerini

98

çıkartır İnşallah.

"En güzel elbise en güzel kumaştan dikilir" değersiz bir kumaşı en üstat terzi dikse genede hiç bir işe yaramaz bir giyişte kırışır bozulur ve emekler boşa gider. Kumaş güzel olursa, usta ustalığını gerçek olarak o kumaş ile diktiği elbisede meydana getirir, giyende hoşlanır, rahat eder, görende zevk eder. Elbise dikilmek için seçilen kumaş bir bütün parça iken evvelâ bir çok parçaya bölünür, sonra bu parçalar tekrar iğne ile yavaş, yavaş yerli yerince iğne ve iplik darbeleri ile tekrar bütünleştirilmeye çalışılır.

Bu dikilen yerler ateş gibi yanan ütünün altına girer, adeta yanacak hale gelinceye kadar, bir daha

kabarmaması için ütünün altında ezilirde ezilir, zayıf kumaş bu işlemlere dayanamaz, ya erir ya yanar. Güzel kaliteli hakiki bir kumaş ancak bu işlemlere dayanabilir, ve neticede o kumaş, bu sefer işlenmiş halde, gene bir bütün hale dönüşür, ancak parçalardan meydana gelen bu bütün kişiyle de bütünleşmiş, onun bir parçası veya âdeta, aynı olmuş olur, ve o elbiseyi giydiği zaman asaletli bir kimse olur.

Bu durum da giyen de, diken de, gören de, memnundur, ortaya ahenkli bir görüntü çıkmıştır. İşte bir kimsenin kumaşının dikiş tutması için gerçek hakiki bir kumaş olması lâzımdır. Bu işlemlere ancak kaliteli bir kumaş dayanabilir, diğerlerinden elbise yapılırsa bile sağlıklı netice alınmaz. İşte o yüzden zâhir hayatta da mümkün olduğu kadar hep kaliteli kumaşlardan elbiseler yapmışızdır, ayrıca bâtını hayatta da kaliteli kumaşlar aramaktayız ki, evvelâ kesilip biçilmeye, daha sonra iğnelerle dikilip ütülenmeye ve bütün bunlara dayanmayı, kabul edebilsinler.

99

Tekrar hayırlı günler Mu..... herkese selâmlar. Hoşça kal Efendi Baban.

Terzi BabamMu.....ğim diyerek başladığı yazısının ilk bölümünde, *Nusret babamızın sözlerinede atıfta bulunarak, biz at tımarcısı bakıcısı değiliz, nefsi emmârelerle bir ömür boyu geçirecek vaktimiz yoktur, derken, seyri sülûk yolunda seçilecek olan sâliklerde bulunması gereken özelliklerden de bahsediyor. Hak ehli olabilecek bir sâliki kaliteli kumaşa benzeterek, en iyi en kaliteli elbiseler usta bir terzinin eline gelen en iyi kumaşlardan üretildiği gibi, Hak ehli olabilecek mi'rac yolcusu. bir sâlik te diğerlerinin arasından ferasetli, akıl seviyesi yüksek olan, gönül ehli olabilecek kişiler arasından seçilmelidir. Zira diğerlerine bizim ayıracak ve*

harcayacak vaktimiz yoktur, derken de onlarda kendi mizaç ve meşreplerine uygun olan kimselerle, yollarına devam etsinler tavsiyesinde bulunmaktadırlar.

Değersiz bir kumaş en iyi ustanın elinde işlem görse dahi kaliteli bir elbise olamadığı gibi, anlayışı gayreti feraseti muhabbeti olmayan bir sâlik te kâmil bir usta dan eğitim olsa dahi, gerçek amaç elde edilemeyeceği için onun emekleride zayi olmuş olacaktır.

Hız. Mevlânânın, söyleyenin söylemesi, dinleyenin dinlemesine bağlıdır, beyanında olduğu gibi, Bir kâmilin marifeti ustalığı kemâlâtı da kendisine tâbi olan çırak hükmünde olan salikleri vasıtasıyla ortaya çıkabilmektedir. (ilim ma'lûma tabidir)

Terzi Babamın bizlere zaman zaman söylediği gibi bir şeyh efendiyi tanımak isterseniz, onun dervişlerine bakın ifadesi de bize bu hali hatırlatmaktadır.

Elbise dikmek için seçilen kumaş, sâlik yada derviş, önce parçalara ayrılır. Yani daha önce var ettiği varlık binâsı yıkılır. Bu yıkılışla birlikte hayali vehmi anlayışları kesilerek, nefis terbiyesi ile olgunlaştırılarak, Mürşid-i

100

Kâmilin elleri arasında yeniden dikilerek inşa edilerek bir kimlik almaya başlar. Daha sonra bir daha eski bozulan haline geri dönmemesi için de Pir sıfatıyla sâlikin nefsi emmâresine panzehir olarak ölümcül darbeler indirir. Ütünün buharındaki sıcaklığı aşk ve muhabbet kokusunu onun yokluk elbisesine sindirir. İşte bunlara dayanabilen bir sâlik ise, Hakkın elinde olarak Hak elbisesini giymeye başlar. Usta sıfatındaki terzi, sâlikin üzerinde gördüğü kendi eserini zevk ile seyrederken, Hakk elbisesini giyme gayreti gösteren sâlik ise, üzerindeki, varlığındaki elbisenin hakikatini, değerini zevk etmeye başlar.

Bu durum da ise, giyende giydirende razı olmuştur. Unutulmaması gereken bir husus ise şudur, zâhir hayatta

olduđu gibi, bâtın hayatta da kişilerin üzerindeki elbiseler onlara bir değer ve kıymet kazandırmaktadır.

Terzi Babamın terzilik mesleğindeki çalışma yaşamını yakinen biliyorum ki, o daima hep kaliteli kumaşlardan kaliteli elbiseler dikip giydirmiştir. Aynı şekilde ma'nâ âleminin, mertebe-i idrisiyyetin de mazharı olması sebebiyle, kendi gönül evlâtlarında bu cihetle Hak olarak giydirmektedir.

Ma'lûm olan mail in, son bölümündede terzi babam bu Hak elbisesini giyinmeye namzet olan ehli irfan aradığını belirtmektedir.

Efendi Babam bu hususta bazen bizlere lâtife yollu şöyle derdi! Benden elbise isteyen kimselere bazen dar elbise yapardım, bazılarında da bazen bol elbise yapardım bunun ne demek olduğunu anlamayanlar, elbiselerini bir iki sefer giyer çıkarırlar bir daha giymezlerdi. Dar elbise yaptıklarımın nefisleri çok bol şişman olduklarından onların toplanması gerektiğinden, elbise kalıbını dar yaptığını söylerdi, o dar elbiseye, nefis terbiyesine devam eder ise yavaş yavaş o elbise kendisine kısa bir süre sonra tam üstüne göre olurdu derdi.

101

Bol yapılanlar ise çok zayıf olan, varlığını güçlendirmesi ve ilimle içini doldurması için, biraz bol yapıldığını söylerdi, işte bu elbiseleri böylece giyip kullananlar, kısa bir süre sonra gerçekten olmaları gereken şekle gelirlerdi. Bu elbiseleri, zor gelip giymeyenler ise kendi hallerinde istedikleri, kendilerine uygun zannettikleri nefis-kesret elbiselerini giyerler onların nefsi rahatlıklarında da, gaflet içerisinde yaşayıp giderlerdi.

Bu hususta Hz. Mevlânânın da bir sözü vardır. "Ne insân'lar gördüm sırtında elbisesi yok. Ne elbiseler gördüm içinde insân-ı yok." İşte Efendi

105

Babam'ın istediği "hem elbise güzel olsun hemde içinde ki İnsân-ı güzel olsun" Bu hâle zâhir ve Bâtın kemâlâtı derler.

Yukarıda sizlerle paylaştığımız yazıları aslında gerçek tasavvuf ve tarikatın ne olduğunu, özellikle Terzi Baba yolunun ne gibi aşamaları olduğunu, hangi süreçlerden nasıl geçildiğini, irfan eğitim metodunun nasıl olması gerektiğini şaheser bir anlatım uslubu ile haber vermektedir. Her ne kadar bu mail Mu... kardeşimize hitaben yazılmış olsa dahi, onun yolunda seyr eden her birerlerimizi yakından ilgilendirmektedir. Bu yönüyle gönüllerimizin terzisi ve ustasıdır. Ona çırak olabilmek onun eğitim ve tedrisatından geçebilmek ise Allah (c.c) lühün bir ihsânı'dır.

NOT...Bu satırları yazmaya başladığım saatlerde telefonum çaldı. Karşımdaki kişi camimize görevlendirilen, haftanın iki günü hanım cemaate kur'ân dersi vermeye gelen hoca hanım idi. Kendisi bana serzenişte bulunuyor, kendilerine ve ders verdiği cemaate karşı daha ilgili ve yardımcı olmamı, vaktimi "görevim olmadığı halde" onlarla geçirmemi sitemkar bir uslupla benden talep ediyordu. İlâhiyat fakültesini bitirip bu alanda çalışmalar yapan

102

birisinin hayata kur'ân alfabesi, ve fıkıh bilgisi kadar bakabilmesini gözlemledikten sonra, tekrar yazımın başına geldiğimde ise, Terzi Babamın yazısının başında beyan ettiği, oğlum, biz at tımarcısı değiliz hayal ve vehim denizinde derinleşmiş olan nefsi emmâre sahipleriyle geçirecek vaktimiz yoktur, beyanları gönül âleminde verilen cevap niteliğindedir.

Tabiki bu bir eleştiri değil tespittir. Dini basit bir yaşam olarak dünyalarına sığdıranlarla, bu yolda yürüme gayretinde olanların, birlikte harcıyacıkları zaman israf olacaktır.

106

NOT= Efendi Babamın daha evvelce giyim hakkında evlâtlarından birine yazmış olduğu, mevzu ile ilgili yazıyı da, faydalı olur düşüncesi ile ilâve etmeyi uygun buldum

Giyime doğru, bir meylinin başlaması sadece nefsanî değildir. İçini İlmi ilâhiyye ile süsleyen, tezyin etmeye çalışan kimselerin, içinde bulunan o ilâh-î güzelliği, zâhirende güzel bir elbise içinde muhafaza etmesi tabî ki, nefs-i bir istek değil, Rabb'in o sûrette güzel bir elbise içinde, görünme isteğinden başka bir şey değildir. Kıyafetlerimizi nefs-i benliğimizi ortaya çıkarıp bu sûretle insânlar arasında bir üstünlük kurmağa çalışarak giymemiz haramdır.

Aksi halde içimizdeki güzeli, güzel elbiselerle halkın arasında dolaştırıp ibret ve numune olmak üzere giydirmekte, kullanılan şer-î her türlü kıyafetleri giymek helâldir, ve bu yönüyle o beden ve kullanıcı sahibi, Hakk'ın indinde (merzı) dır. İçimiz İlâh-î varlığın, varlığı ile güzeldir, sûretimiz Hakkın iki eliyle, Ahsen-i takvim üzere halkedildiğinden güzeldir. O halde bize düşen Cenâb-ı hakk'a ait olan bu iki güzel yönümüzü içimizi ve dışımızı,

103

bizde bizim imkânlarımız içerisinde en güzel şekilde giydirmemiz, üçüncü bir güzellik olmak üzere bireysel güzelliğimiz de, kemâle ermiş olacaktır, bu ise ameli sâlihtir, ameli sâlih ise bilindiği gibi (ma'nâsı Hakk'tan, fiili-tatbikatı halktan olan fiildir) o halde güzel giyinme tavsiyesi Hakk'a aittir, kul bunu tatbik ettiğinde nefesine değil hakk'a uymuş olur.

Hakk'ın emrinin tatbik edildiği yerde, o tatbikatından mes'ul değildir, belki mes'uliyet bu hükme uymamaktır. *(Allah nimetlerini kulunun üstünde görmeyi sever)* Hadisi de bu hususu teyid etmektedir. Önünde bir misâl olmak üzere, görüp bildiğin gibi kendi farkında olmadığı

halde Nü... annen bu hükmün altında olduğundan etrafa örnek ve içinde bulunan iki güzeli üçüncü bir güzellik ile giydirecek Hakk'ı kendi varlığında, zâhiren de olsa güzelleştirmeye çalışmaktadır.

İşte içinde bulunduğun o geçici kabz hâlin olmasaydı, bu açılım ve bast hâlin olmayacaktı, ve bu gerçek yaşam tecrübende olmayacaktı ki, buna diğer ifadeyle (Celâlinde Cemâli gizlidir.) Denmektedir. Ve rahmetin kendisidir.

Bu hususta söz çoktur. Hadi bakalım artık yağmurların yağsın gönlünün toprağınıda feyizlendirsın ve İlâh-î güneşin ile, bereketli ilim meyveleri zuhur etsin. Hoşça kal kızım. **Terzi Hayyat Baban.**

YÂSÎN HAKKINDA KÜÇÜK BİR YORUM.

YÂSÎN YÂ...SÎN

Bismillâhirrahmânirrahîm.

Kur'ân-ı Kerîmin en çok okunan, en çok ezberlenen, en

104

çok zikredilen, kitap şeklinde olarak en fazla alınıp okunan sûrelerinden birisi olan Yâ sîn. □ □ ←□ ♦ } □ ⊙ (YA SÎN) İsmi başındaki harfu mukatta harflerinden almaktadır

Mekke'de nâzil olan bu sûre, Kur'ân tertibi yönünden 36 ncı sûre olup, nüzûl yönünden ise Kur'ânın 41 nci sûresidir. Bu sûreye aynı zamanda, *Kur'ânın kalbi sûresi, Müdafaa-i Kaziye sûresi, Muimme sûresi, Azime sûresi, gibi adlarda verilmiştir.*

Yâsîn. Bazı nakil yollu kaynaklarda, yemin anlamı taşımakta, bazı kaynaklarda ise, Allah (c.c.) lühûnün kelâmını açan anahtardır ifadeleri bulunmaktadır.

Said bin cübeyr den rivayet edildiğine göre efendimiz (s.a.v.) şöyle buyurmaktadır. Benim Kur'ânda yedi isim vardır. Bunlar, Muhammed, Ahmed, Taha, Yâsin, Müddessir, Müzzemmil, Abdullah olarak beyan ettiler.

YÂSÎN. Peygamber efendimizin bir ismi şerifi olarak Ey İnsân, şeklindeki bir hitaptır. Yâsin, Kâmil İnsân ma'nâsındadır. Buradaki ilk hitap nübüvvetle müşerref olması hasebiyle peygamberimize olan, ey İnsân-ı kâmil şeklindedir.

Daha sonra ise Efendimizin halifesi olan "Zâtiyyûn ve ulûl azim" mesabesindeki Kâmil İnsân'a özel bir hitap vardır.

Tabiki beşer olması ve sûreti insan olması dolayısıyla genel olarak tüm insanlara da hitap vardır. Bu kısa giriş faslından sonra "Yâ Sîn" deki seyrimizi daha da genişleterek derinliğine nüfus etmeye gayret edelim.

Yâ. Sîn. Mekki, Zâti, bir sûredir Kur'ânın nüzül sırasına göre, 41 nci sûresidir. Burada ilk akla gelen acaba bu sureyi 41 inci sıra sayısı ile önemli kılan nedir?. Hatırlarsanız Terzi Baba 1 kitabının sayıların dilinden bölümünde 41 ile ilgili geniş bilgiler verilmişti. Ancak kısa ve öz olarak. 41 NECDET isminin Arapça alfabedeki harf

105

dizilimindeki yazılışı ile oluşan sayı idi.

Şunu unutmamalıyız ki, buradaki sûre numarasında, yada diğer oluşumlarda asla herhangi bir tesadüf yoktur. Bu Akli Küll programındaki İlâh-i bir sistemin işleyişidir. O halde sûre numarası ile belirtilen 41 den murad, işaret ettiği isim ve onun ma'nâları istikametince yol alabilmektir.

NECDET, ismi nun, cim, dal, te, harflerinden oluşuyor. Alfabemizi önümüze açtığımızda Nun 25, cim 5, dal 8, te 3, sıralaması ile bir terkip oluşturuyor. Bunun neticesi ise $25+5+8+3=$ 41 olarak ortaya çıkıyor idi. O halde ilk

bilmemiz lâzım gelen bu ismin sayısı ile nüzül yönünden sûrenin sayısının aynı olduğudur.

Hemen belirtelimki halk arasında 41 Yâsîn okuma alışkanlığı ve kültürünün sebebi, sayı adedince bunu okumadaki gaye, varolan 41 sayısının ma'nâsında gizlenmiş olan İnsân-ı kâmile (terzi baba) ve ona ulaşabilme iştiyakıdır. Ancak avam bundan perdeli olduğu için sayı adedince sevap elde ederler.

İsmi başındaki harflerden aldığını söylemiştik. Aca-ba bu harfler bize hangi beyanlarda bulunacaklar.

YÂ. SÎN de, görünüm itibarıyla "ye" ve "sin" harfleri vardır. Bu iki harf aynı sûrede ye 237 kez, sin ise 48 kez tekrar edilir, $237 \div 2+3+7=12$, $48 \div 4+8=12$ ediyor, çıkan her iki sayıyı yan yana getirdiğimizde 1 ve 212 sayısı çıkmakta olup. O ise PÎR isminin karşılığı vede 53 ün 4 katı (şeriat, tarikat, hakikat, marifet, mertebeleri) idi. Bir başka ifade ile Hz. Pirimiz Necdet Ardıç Uşşaki efendimizin vasfıdır.

YÂ. SÎN, açılımlı bir şekilde okunduğundada yâ. ye ve elif harflerinden, sîn ise, sin, ye, nun, harfleri şeklin de okunuyor. Ebced sayı değerlerine baktığımızda, Ye 10, Elif 1, Sin 60, Ye 10, Nun, 50, $(10+1+60+10+ 10+ 50=131)$ etmekte olduğunu görüyoruz Burada (13) ün

106

bütün mertebelerin sahibi olan Hakikat'ül Ahadiyyet'ül Ahmediyye olduğunu belirtelim. Ayrıca $131 \div 1+3+1=5$ ise islâmın esaslarını bize anlattığını düşünebiliriz.

YÂ. SÎN. Yâ, hitabullahtır. Harfi nida sesleniş yöneliştir.

SÎN ise Hazreti İnsân dır Mukatta harfi siyn okunur iken görüntüde sadece sîn harfi vardır ancak görüntüye gelmeyen lâtif ye, ile nun, harfi de mevcuttur. Ye, harfi yakînlük bildirirken nun, ise âlemleri kaplayan nur-u İlâh-i olmakla birlikte Necdet in başındaki harfi **nun**, a delâlet

etmektedir. Bildiğiniz gibi Efendi Babamızın harf rumuzu **nun**, dur.

YÂ. SÎN, de sîn derken sondaki nûn harfi hangi insan, nasıl insan, olma özelliğindedir açıklık getiriyor, zira baştaki ye harfi ile, sondaki nun harfinin alfabe de ki sıralamasına baktığımızda, ye 28 nun 25 ci sıra dalar, ikisinin toplamıda $28+25=53$ (Terzi Baba) olarak zuhura çıkıyor.

YÂ. SÎN. i kur'ândaki görünümüyle yani, YE harfini çeken ELİF ve SÎN, şeklinde harflerini alfabe düzenine göre yazdığımızda ise, YE, 28, inci sırada, ELİF, 1, sırada, SÎN, 12, sıradadır.

Toplam ise $28+1+12=41$ sayısı yine çıkar ki sûre ismini bu defa harflerin tastiklediğini müşahede ediyoruz.

YÂ. SÎN. Ey İNSÂN. Allah ismine Ulûhiyyetine ayna olan insan, "*sen olmasaydın sen olmasaydın âlemleri halk etmezdim*" ifadesinin muhatabı olan insan, "*İnsan benim sırrım, ben de onun sırrıyım*" tanımındaki insan, mükerrem insan (*Biz Ademoğlunu mükerrem kıldık 17/70 bu sayı dahi 70-17=53 etmektedir*) Mertebe-i Ulûhiyette Rahmâniyyete olan sesleniştir.

Konumuza binâen Efendimiz (s.a.v.) in hadisi şerif meallaerini nakledelim. "*Her şeyin bir kalbi vardır.*"

107

Kur'ânın kalbi ise. YA. SÎN sûresidir." Buyurmaktadır.

Kalb insanlardaki en önemli yaşam ve hayat organıdır. Tüm vücûda kan, can pompalayarak hayatiyet kazandırmaktadır.

Kur'ân zattır. Zât-ı İlâh-i varlığını zuhura çıkarmayı dilediğinde, Rahmaniyyet mertebesi itibarıyla Rahman isminin zuhuruyla var oldular. Rahmani nefesin taşıyıcısı olan İnsân-ı kâmilde böylece "varlığın kalbi ya sin" oldu. Bu yönü itibarıyla İnsân-ı kâmil âlemlere hayat veren

kaynak, kalb, sebebi mevcudat olur ki, onuda Efendimiz (s.a.v) kur'ânın kalbi Yâsin dir diyerek belirtmişlerdir.

Bir başka hadiste ise "Ölülerinize Yâsîn okuyunuz" şeklinde olduğu bilinmektedir.

Yukarıdaki hadiste İnsân-ı kâmilin Rahman yönlü rahmeti varken burada ise Rahîm-i ihsanından söz edebiliriz. Ölülere Yâsin okunması, ölü beşeri ve nefsanî varlığı son bulandır ki, bunlara da merhum denir. Merhum Rahîm-i ihsana kavuşandır. Bir sâlik te merhum ölü durumuna geçmedikçe, gerçek ma'nâda Rahîm-i ihsana ulaşamaz. İnsân-ı kâmilin hususî özel rahmeti bu yolla verilmektedir. Merhum, kendi varlığını bilen kimse olduğundan, (Îsâ'nın doğumu gibi) Yâ. sîn kendilerine okunmaktadır. Kişi ölü hükmüne girip sonrada "vel ba'sü ba'del mevt" olarak yeniden dirilmediği sürece İnsân-ı kamili yâ. Sîn'in hakikati olarak göremez.

Yâ. Sîn, ile ilgili terzi babamdan dinlediğim şu hatıratı da burada belirtmek istiyorum. Zira anlatılan konu ile yakından ilgisi vardır.

Yıl 1960, O dönemde TERZİ BABA'nın mürşidi olan olan NUSRET TURA UŞŞAKİ babamız irşat vazifesine yeni başlamış olup, bu görevi bi hakkın yerine getireme gibi kendi iç âleminde bir endişesi var imiş. O tarihlerde daha 20 li yaşlarda olan derviş Necdet (terzi baba) yakın bir arkadaşı (Gü....Ko...) ile Nusret Babamızı ziyarete giderler.

108

Giderken karar vererek kendilerine bir hediye almayı kararlaştırırlar. Yaklaşık 1 metre kare büyüklüğünde el dokuması olan ve üzerinde büyük ebatlarla işlenmiş "YÂ. SİN." yazısı olan bir halıyı (350) lira olan ücretini taksitle ödemek şartıyla alırlar, ziyaretleri esnasındada mürşidi Nusret Tura efendiye takdim ederler. Bu hediye maddî kısmının dışında kendilerine çok büyük bir moral kaynağı olur. Bu hediye ile birlikte Hakk tan kendilerine bir müjde

geldiğini tasdik geldiğini düşünerek uzun yıllar çalışmalarına devam etmesine vesile olmuştur.

Yıl 1978 bu defa Nusret Tura Efendi, ömrünün son döneminde, İlâh-i emâneti tevdi ettiği Necdet Ardıç Uşşaki efendimize aynı halının verilmesini vasiyet ederler. Kendileri bâtın âlemine rucu ettikten sonra, vasiyeti gereği "YÂ. SÎN," yazılı halı kendilerine verilmiştir. Bu da hakk yönünden gelen ikinci tastiktir. Bu halıyı taşıdığı ma'nânın heybet ve ağırlıktan uzun süre asamadığını kendileri bir sohbet meclisinde beyan ettiler. Bu halı terzi babamızın, önce işyerinde, daha sonrada irfan mektebi olan sohbet meclisinde halen asılıdır. Dikkat ederseniz burada üçüncü tastik ise halının o dönemdeki (350) lira olan fiyatıdır. o dahi $3+50=53$ olarak kendi hakikatini tasdik edip şahitlik etmektedir.

Netice itibarıyla kur'ânın kalbi olan ya sin i okuyup öğrenebilmenin yolu o harflerin ma'nâsı olan İnsân-ı Kâmile ulaşmaktan geçmektedir. Halkın her mecliste, her mescide Yâsîn okumaya yönelmesi zâhiren kendileri bilmese de, İnsân-ı kâmile duyulan iştihak ve özlem sebebiyledir.

←□ ◆} Yâ. sîn - böylece Hakkın zâtından kendisine verilmiş olan bir isimdir.

Gene O nun isimlerinden olan **(Necat)** ı da, birlikte olmaları için buraya da diğer isimlerinin özetle yanına

109

(Terzi Baba-1-) den aktararak ilâve etmeyi uygun buldum.

NECAD İSMİ.
NECAT NEDİR?

Bu kitabı (Terzi Baba 1) derleyip düzenlerken, epey zamandır düşündüğüm bir hususu Terzi Babama sormayı düşünmüştüm, o da şuydu:

Kendisinin vasfı "necat"tır, **Nuh (a.s.) in** da vasfı "necat"tır. Acaba bu "**necat**"lar arasında ne fark var idi?

Bir müsait zamanda sorduğum bu soruma verdiği cevabı şöyle olmuştur:

Bu vasfı (**necat**) bana ilk defa **Nûsret** babam **01.08.1964** tarihli **mektub** ile izafe etmişlerdir.

Daha sonra Cenâb-ı Hakk, daha evvelce de belirttiğimiz gibi **zuhuratlarımızda** gösterilmişti. Daha sonra mânâ'da (İzmir) **Ze..** anne tarafından tasdik edilmişti

Daha sonra (**B. G. İ.**) rumûzlu kardeşimize **11.04.2003** Cuma 22.00 de "**Vedudum Necat'tır, Necat'im Vedud'dur,**" tasdiği gelmiş. Böylece "**necat**" mânâ âleminden verilen bir vasfımız olmuştur.

Sakin ha.. **Nuh neciyullah** ile buradaki necat-ı karşılaştırıyoruz sanılmasın. Nuh (a.s.) Allah'ın (c.c.) büyük bir peygamberidir, biz ise aciz bir kuluz. Nuh (a.s.) in hâli geneldir, bizim hâlimiz ise, özel (indi) dir, kimseyi bağlamaz, ancak bu zevki bir hâl ve ilimdir.

İbrâni lûgatında "**NUH**"un (RAHAT) mânâsına olduğu ifade edilmiştir. Hâl böyle olunca "**Nuh neciyullah**"

110

mânâsı Allah'ın o mertebedeki (**rahat-ı huzur**) ve **kurtuluşu** demek olur, ki her mertebede ayrı ayrı zuhur ve yaşantısı vardır.

Şimdi özet olarak kısa kısa bunları incelemeye çalışalım.

Aslında Kûr'ân-ı Kerîm'in her yönü, ile **hayâl ve vehimden necat'tır.**

1. Cenâb-ı Hakk **Âdem** (a.s.) ı "**balçık-toprak**"tan halk etti. **Toprak** ise aslı itibariyle "**Hikmet**"tir." (**venefahtü**) "**içine rûhundan üfledi**". Böylece toprağın ağırlığından "**hikmet**" ile rûhun hafifliğine (**necat-rahathuzur**) ile ulaşıp kurtulmuş oldu. **İlk necat** budur.

2. **İdris** (a.s.) çok ibadet ve riyâzat yapıyordu, böylece kendinde büyük bir lâtiflik hasıl oldu ve Cenâb-ı Hakk onu "**mekânen âliyyen**" "yüce mekâna" yükseltti. Böylece o da "**hava**" ki (kuvvet) tir, havaıyyattan "**nefs-i hevası**"nın kuvvetinden **necat** bulup rahat ve huzura kavuşmuş oldu.

3. **Nuh** (a.s.) kavmine uzun seneler nasihat etti "**vester şevsiyab**", onlar Nuh-u dinlememek için sırtlarındaki örtülerini ters döndürüp başlarını ve kulaklarını örterek, onu dinlemek istemediler.

Nihâyet Nuh tufanı oldu kavmi **suda boğuldu**. "**su**" (**ilim**)dir, aynı zamanda da (**hayat**)tır.

Nuh (a.s.) **vücûd gemisi** ile kendi mertebesi itibariyle ilim deryasında yüzerek **necat** bulup rahat ve huzura kavuştu.

Kavmi ise, kendilerine ait olan hayatı, suya gark olarak bulduklarından dünyadan "**necat**"ları suda gark olmakla oldu.

4. Nemrud **İbrâhîm'e** çok eziyet etti ve sonunda ateşe attı. "**ya nâru küni berden ve selâmâ**"(21/69)

111

Cenâb-ı Hakk ateşe, "**ey ateş soğu ve selâmette ol**" dedi, bulunduğu yer **gül bahçesi** oldu.

"**Ateş**" (Azamet)tir, böylece Nemrud'un zâhir, bâtın azameti İbrâhîm'i yakamadı, çünkü üstünde "**Hullet**" esmâ-i ilâhiyyenin dostluk örtüsü ve kibriyası vardı. Böylece İbrâhîm de ateş'ten **necat** bulup rahat ve huzura kavuşmuş oldu.

Bu mertebelerdeki kişi "**anasır-ı erba'a**" beden yapımızı meydana getiren (dört ana unsur) "**toprak, su, ateş, hava**" ve bunların tabiatlarından **Necat** bulup rahat ve huzura kavuşmuş olması lâzım gelmektedir.

5. Meryem oğlu İsa (a.s.) "**ve eyyedna hu birûh'ül kûdûs**" (2/87) "**biz onu rûh'ül kûdûs ile destekledik**" hükmü ile, beşeriyetinden **necat** bulup gök ehli oldu.

6. Necat-ı Muhammed-i âlemde (azb) azab anlayışını rahmet anlayışına döndürüp, "**Rahmeten lil âlemîn**" hükmü ile âlemlere rahmet olmaktır.

7. Fırka-i Naciye : Bütün fırkaların (topluluk) hepsini kendi bünyesinde toplayıp buldukları yerdeki haklarını vererek onları da bünyesinde toplayarak (fırkalılık) farklılıktan kurtarıp kendi bünyesinde tevhid edendir.

Necat → kurtuluş;

Kurtuluş → istiklâl;

istiklâl → hürriyet;

Hürriyet → bağımsızlık;

bağımsızlık → ulûhiyettir.

Ulûhiyyet ise, → bütün âlemlerde necat'tır, ki

"**hubb**"iyyet olan "**meretebe-i Muhammed-i**" dir.

Diğer mertebelerde **mahalli** olan **necat**,

"**meretebe-i Muhammed-i**" de umumidir,

112

yani bünyesinde **her mertebenin "necat"**ı vardır.

"**Makam-ı Muhammed'i**"den ümmet'ine geçen bu **necat** bu yönüyle diğer necatlardan ayrıdır, aradaki fark da budur.

Diğerle özetle Terzi Babam sorduğum soruyu böylece izah etmiş oldu.

TÛ BÂ, Tûbâ. (Terzi Baba)

Bu bölüm, Yu.... Yü... isimli oğlumuzdan gelen bir mail ile oluşmaya başladı bende onu (terzi baba 2) ye ilâve etmesi için (Ç.H.U.) oğlumuzla gönderdim, oda bulunduğu yerine ilâve etti en son bende hepsinde olduğu gibi bu bölümde gözden geçirip son haline getirdim okuyabileceklere faydalı olur İnşallah. (T.B.)

Babacığım Selâmün Aleyküm, hayırlı cumalar. Hem Sizin hem de Annemizin ellerinden öperim. İnşallah iyisinizdir. Yaşadığım bir tecelliyi sizinle paylaşmak ihtiyacı hissettim ve aşağıda gönderiyorum. şimdiden yaklaşmakta olan Mi'rac gecenizi tebrik ederim. Annemize de selâm ederim.

"Arkadaşlarla sohbet ederken sohbet esnasında bir ara Tûbâ ağacı sözü geçti. O esnada hiç düşünmeden "**Tûbâ**, **Terzi Baba**" dedim. Bu sözü söyledikten sonra da üzerinde fazla durmadım. Aradan yaklaşık üç ay geçti, bu sefer Tûbâ kelimesindeki **u** ve **a** harfleri hakkında şöyle bir düşünce geldi. "Terzi Baba **Ulûhiyyetinden Abdîyyetine.**" Ertesi gün Cuma idi, Cuma namazından önce Tûbâ ile ilgili bir âyet vardı ona bir bakayım dedim. Âyet Ra'd sûresi 29. âyet (13. sûre ve 13. cüzde). Âyet'e baktığım zaman

113

âyetteki ifadesi "**tûbâ lehüm**" ne mutlu onlara demek.

Elmalılı Hamdi Yazır'ın tefsirini incelediğimde "**Selâmün Aleyküm**" yerine kullanıldığı yazıyordu ve bu söz üzerine daha da araştırmaya başladım. Daha sonra hadislerde geçen ifadeler ve İslâm Ansiklopedisindeki bilgiler de ilginçti. Özellikle cennetliklerin elbiselerinin Tûbâ ağacının tomurcuklarından yapıldığı ve tûbâ-elbise

117

ilişkisi ve diğer bilgiler de hayli ilginçti. Bu yüzden sizinle paylaşma ihtiyacı duydum. Çok fazla bir yoruma tabi tutmadan gönderiyorum."

T û B â ﴿♦2﴾

T: Terzi U: Ulûhiyyet

B: Baba A: Abdiyyet

Tûbâ kelimesi Kur'ân'da yalnız bir yerde, "**imân edip sâlih amel işleyenlere ne mutlu (tûbâ lehüm), varacakları yer ne güzeldir!**" meâlindeki âyette (er-Ra'd 13/29) geçiyor. Bir önceki âyetle ilgili olmasından dolayı 28. âyeti de buraya aldım.

Ra'd Sûresi-28.Ayet: "**Onlar, imân etmiş ve kalpleri Allah zikriyle yatışmış olanlardır. Evet iyi bilin ki, kalbler Allah'ın zikriyle yatıştır.**

Ra'd Sûresi-29.Ayet: "**Onlar ki, iman etmişler ve salih ameller işlemişlerdir, ne mutlu onlara, varacakları yer de ne güzeldir."**

Ra'd Sûresi Kur'ân-ı Kerim'de **13.** sûre ve **13.** cüz'de yer alıyor. 28. ve 29. Ayetler **elif** ile başlıyor ve **be** harfi ile bitiyor. Yani **-EB**, Arapça'da **Baba** anlamına geliyor. Arapça olarak yazıldığında " ﴿♦2﴾ " sonda yer alan (**ye**) harfi Arap alfabesinde son sırada yer alır. " (29). harf (ye) harfi yakîn ehli olan ve bütün bu hakikatleri tasdik eden gerçek mânâ da ki; varisi nebi

114

ümme-i Muhammed-î lerdir. (ye) harfinin (4) ebced hesabından (3) ü (10+10+11=31) olur ki; tersi zâten (**13**) tür. Yani bunlar (13) hakikatini (hâmil) müşahede ile taşıyanlardır. "

(T.B: Bi ismihâs Selâm sh-17)

"Bu âyetlerde kalpler, canlı kişiler ile açıklanmıştır. Allah'ın zikri ile imân ve sâlih amel ile temiz olan kalpler, bütün insân toplumlarının hatta bütün kâinatın kalbi sayılırlar, âlemlerin kalbi durumundalardır.

Tûbâ, Habeş ve Hint lisanında Cennet'in adıdır.

Tûbâ, tib kökünden masdardır ki, misk gibi tayyip olmak, hoş olmak, göz aydınlığı demektir. Âyette geçen "**tûba lehüm**" ifadesi "**Selâmün Aleyküm**" gibi bir dua cümlesidir. **Ve bu maksatla kullanılır.** Buna göre anlamı "**hoş olmanız, hoş olunuz**" demektir. "

(E.H.Y. Ra'd sûresi tefsiri)

"Resûl-i Ekrem'in " Ey Allah'ın elçisi, seni görüp te sana imân edene ne mutlu! diyen bir kişiye "Beni görüp te imân edene ne mutlu! fakat beni görmeden bana imân edene – tûbâ- kelimesini kullanarak üç defa ne mutlu dediği, adamın tûbâ'nın ne olduğunu sorması üzerine Rasûlüllah'ın " O, cennette yüzyıl boyunca (altında) yürünebilecek büyüklükte bir ağaçtır, **cennetliklerin elbiseleri o ağacın tomurcukların dan yapılır.**" (T.D.V. İslâm Ansiklopedisi- Tûbâ Mad.)

"Ahmed b. Hanbel'in rivayet ettiği bir hadîse göre Hz. Peygamber'e tûbânın dünya ağaçlarından hangisine benzediği sorulmuş, o da hiçbirine benzemediğini ifade

115

etmiştir." (Müsned, IV, 183-184)

"Bir başka rivayette de tûbânın cennette bir ağacın adı olduğu, cennetteki bütün evlerin onun dallarından yapıldığı, dallarının evlerin üzerine sarktığı, cennettekilerin meyvelerini yemeyi arzuladıklarında ağacın kendilerine doğru eğildiği, onların da o ağaçtan diledikleri

kadar yedikleri bildirilmiştir." (Ebû Nuaym el-İsfahânî, III, 249).

Türkiye Diyanet Vakfı İslâm Ansiklopedisi Tûbâ Maddesinde yazılanları da buraya aktarıyorum.

"İslâm kaynaklarındaki rivayetlerde **tûbâ meyvesinden yenilen, çiçeğinden elbise yapılan**, gölgesinde istirahat edilen, cennetliklerin pek çok ihtiyacının karşılandığı ağaç şeklinde nitelenmektedir. Tûbânın kelime anlamından hareketle bu ağacın cennetlikleri rahat ettiren, onları hoşnut kılan, bünyesinde çeşitli nimetleri barındıran **bir esenlik** ve mutluluk ağacı olduğu söylenebilir. Bu durumda "tûbâ ağacı cennetliklerin mutluluk ve huzur kaynağı meydana getiren bir sembole karşılık gelmektedir."

Tûbâ müslüman milletlerin kültür, sanat ve edebiyatında kökü Hz. Peygamber'in makamı olan "vesîle" cennetinde, dalları en üstten alta doğru bütün cennet tabakalarına ulaşacak şekilde tasavvur edilen ağaçtır.

Abdülkadir-i Geylânî Hazretlerinin "Günyetü't-Tâlibîn"inde diğer tasavvufî eserlerde tekrarlanan bu ifadeler yer almaktadır: "**Resûlullah efendimiz tûbâ ağacı için şöyle buyurmuştur:**

Cennette bulunan hemen herkesin bir ağacı vardır. Bu ağacın adına tûbâ denir. Ehl-i cennetten biri üstüne yeni bir elbise giymek istediği zaman o

116

ağacın yanına gider; ağacın çiçekleri açılır; bunların içinden rengârenk elbiseler çıkar. Bu çiçekler altı renk olup her biri ayrıca yetmiş renge ayrılır. Bunlardan meydana gelen elbiseler ne renk ne de şekil olarak birbirine benzer. O kimse bunlardan hangisini isterse onu alır."

120

(6 renk nefis mertebelerindeki renkler, yedincisi nefsi safiye renksizlik. Ayrıca her biri 70 renk olup.. 6+7=13)

Tasavvuf sözlüklerinde tûbâ, Hak ile üns makamını ifade eden bir kavram olarak tanımlanmış, bu tür metinler de Allah'ın huzurunda mutluluk, sükûn ve huzur içinde bulunma halini anlatmak için de kullanılmıştır.

*Arap, Fars ve Türk edebiyatlarında kaside ve gazelerde müstakil beyitler yanında mesnevilerde, cennet hakkında bilgiler içeren Muhammediyye, Envârü'l âşikin ve Mârifetnâme gibi tasavvufî ve edebî eserlerle hilyelerde, siyer, mevlid ve mi'râciyyelerde bu hususta zengin anlatımlara rastlanmaktadır. Bu konudaki bilgileri derleyen ve kavramı halk kültürüne yerleştiren metinlerin en eskilerinden olan Muhammediyye'nin "Faslün fî makamâti'l- cenneti ve derecâti'hâ" bölümünde vesîle cenneti anlatılırken **tûbânın Resûlullah'ın cennetteki evinden çıkan bir ağaç olduğu** ifade edilmektedir:*

"Vesîle cenneti anda olur kamudan a'lâdır /

Habîbullaha mahsustur o adn içre bu a'lâ dâr / (ev)

Resûlün dârî içinde bir ağaç var adı tûbâ /

Biter anun budağında ne denlü var ise esmâr/
(meyveler)

Mi'râciyyelerde anlatıldığına göre tûbâ cennetteki ağaçların en büyüğüdür. Kökü arştadır. Dalları cennet halkının meyvelerini kolayca toplayabilmesi için cennetin üstünden zemine doğru sarkmış, ters duran bir ağaçtır.

Yûnus Emre'nin şiirlerinde tûbâ ölmeden önce ölen ve

117

nefsini düşman bilen âşıkların makamıdır:

"Kevser havzına dalanlar, ölmezden öndin ölenler /

Nefsini düşman bilenler, konar tûbâ dallarına."

Tûbâ halk şiirinde ve özellikle Alevî-Bektaşî edebiyatın da da yer alır. Kul Himmet'in;

"Tûbâ ağacından aldı dört yaprak / Pençe-i Abâ'ya taksim kılarak /

Bir hırka ayırdı içinde erzak / Giyindi eĝnine dolandı Ali"

kitasında tûbâ ağacı-elbise ilişkisine atıf yapılmaktadır. "

(T.D.V. İslâm Ansiklopedisi- Tûbâ Mad.)

Pençe-i Âli Âbâ: Aba ailesinin pençesi anlamına Farsça-Arapça bir tamlama. Hz. Muhammed (s.a.v.), Hz. Ali, Hz. Hasan, Hz. Hüseyin ve Hz. Fâtıma'nın adlarının, el pençesi şeklinde yazılıp kazındığı levhalara denir. Ehli Beyti temsil eder. Pençe'nin diğer adı, kökü yukarıda dalları aşağıda, meyvesi en büyük olan ve cennette bulunan Tûbâ ağacıdır. Bu tarife göre Tûbâ ağacı insandır.

(<http://www.hakkibaba.com/genel/ayin-i-cemde-semboller-Hakkı> SAYGI (BABA)

Tûbâ kelimesinin ebcetteki sayı değerlerini incelediğimizde şunlar ortaya çıkıyor:

Tı - 9 **vav** - 6 **be** - 2 **ye** -10

9+6+2+10= **27** (27 Peygamber'in hakikatini bünyesinde cem eden 28. Peygamber'in Hz.Muhammed

118

(S.a.v.)'in kademi üzere olan Vâris-i Muhammedî)

9+6+2+1=**18**

En büyük Ebced;

$$\text{Tı} - \underline{535} = 5+3+5 = \underline{13}$$

$$\text{vav} - \underline{465} = 4+6+5 = \underline{15}$$

$$\text{be} - \underline{611} = 6+1+1 = \underline{8}$$

$$\text{ye} - \underline{575} = 5+7+5 = \underline{17}$$

$$13+15+8+17 = \underline{53}$$

Tûbâ ile ilgili araştırma yaptığımızda, tûbâ'dan bahsedilen kaynaklar da dikkatimizi çekmektedir. Başta **Kur'ân-ı Kerîm** daha sonra **Hadîs-i şerifler** ve **İslâm** Ansiklopedisi. Bu kaynaklarda gösteriyor ki Tûbâ aslında bir sır imiş. Tûbâ sembolü altında anlatılan vâris-i Muhammedî, 18 bin âlemi cem eden, Hz. Muhammed'in şifre sayısı 13'den kaynağını alan, 53 şifre sayısı ile zuhurda olan Hz. Pir Terzi Baba kuddise sirruhu.

"Tûbâ lehüm" ne mutlu onlara, evet ne mutlu bizlere ki, Tûbâ'mız var, Terzi Baba'mız var.

Aleyküm selâm Yu... oğlum senin de geçmiş Cum'an ve kandilin mübarek olsun, Burada hep hareket halinde olduğumuzdan maillere cevap vermem biraz gecikiyor.

Tûbâ yazın çok güzel olmuş, teşekkür ederim eline gönlüne sağlık. Cenâb-ı Hakk daha nicelerini nasib eder İnşallah.

Bende sana küçük bir yazı göndereyim. benzer mevzular olmuştur amma bunun başka özelliği vardır.

Çünkü, bende bu gün bilgisayarını açmadan önce unutmamak için aşağıda ki notları kâğıda almıştım. Bilgi sayarı açınca senin notlarını adeta tasdik edercesine bir

119

uyum oluşmuş oldu Rabbimize şükrederiz.

Cennet ehli aslında ebedidir, Ebedilik ise Hakk'a ait Ulûhiyettir.

Dünyada beşeriyet ile yaşanır, çünkü geçicidir,
Ahirette Ulûhiyyet ile yaşanır çünkü ebedidir.

Ancak, dünyada kim ki, nefsinin hakikatini idrak etti ahirette de gerçek hakikatini idrak ettiğinden işte o kimseler ancak Ulûhiyyetleri ile cennette, Zat cennetlerin de Ulûhiyyet zatlari ile yaşayacaklardır. İşte (TûBâ) bir bakıma da budur. İşte bu hakikatler (Lehüm/onlar) Ârifler içindir.

Diğerleri ise ebedi olarak beşer nefisleriyle nimet cennetlerinde yaşayacaklardır. (27/05/2014/ salı)

Herkese selâmlar tecellilerinin devamını hakktan niyaz ederim Cenâb-ı Hakk dünya ahret işlerinde kolaylıklar nasib etsin İnşallah. herkse selâmlar Nü.... Anneninde selâmları vardır hoşça kal oğlum Terzi Baban.

Necdet Ardıç <terzibaba13@gmail.com>

Hayırlı günler Yu... oğlum ma'nâ âleminin bağlantılarının nasıl bir uyum içinde olduğu, ancak ince bir idrak ve anlayışa ihtiyaç olduğu, açık olarak görülmektedir gönderdiğin yazı iyi olmuş onuda ilgili yere ilâve ederim. Sağ olasin ellerine gönlüne sağlık. Selâmlar hoşça kal Efendi baban.

15 Haziran 2014 tarihinde yu... yü...

Babacığım Selâmün Aleyküm, hürmetle hem sizin hem

120

de Annemizin ellerinden öperim.

Geçen gün gönderdiğiniz, Almanya'dan bir kardeşimizin zuhuratı vardı. O zuhuratı okuduğum zaman bana Tûbâ ile ilgili hazırladığımız o dosyada ki bir dörtlüğü hatırlattı:

*Arap, Fars ve Türk edebiyatlarında kaside ve gazellerde müstakil beyitler yanında mesnevilerde, cennet hakkında bilgiler içeren Muhammediyye'nin "Faslün fî makamâti'l- cenneti ve derecâti'hâ" bölümünde vesîle cenneti anlatılırken **tûbânın Resûlüllah'ın cennetteki evinden çıkan bir ağaç olduğu ifade edilmektedir:***

**"Vesîle cenneti anda olur kamudan a'lâdır /
Habîbullaha mahsustur o adn içre bu a'lâ dâr /
(ev)
Resûlün dârı içinde bir ağaç var adı tûbâ /
Biter anun budağında ne denlü var ise esmâr /
(meyveler)**

Buradaki dörtlükte belirtilen hususla ilgili bir zuhurat olduğu ve aynı zamanda Tûbâ'daki hakikatin bir tasdiki olduğunu belirtmek isterim. Zâten zuhurat ta gerçekten çok başka ve de apaçık bir zuhurat. Düşüncelerimi sizinle paylaşmak istedim. Bugün Babalar günü, bu vesileyle de Babalar Gününüz kutlu olsun Babacığım.

Allah size lâyük evlât olabilmeyi bize nasip etsin.

Annemize de Selâm ederim, Allah'a emanet olun.

NOT= Bu mevzuların olduğu günlerin hemen ertesi günün gecesi, olan çarşamba gecesi, devamlı yapılan mesnevi sohbetlerinden olan, o geceki sohbetimizde gerçekten çok ilgi çekici idi. Sohbetimiz tabii seyrinde devam ederken mesnevi şerifin (A. Avni konuk şerhi cild 5, sayfa 267) ye gelmiştik mevzu manidardı. (T.B.)

Beyt (990) Halkın kavgaları gzellik iindir, bergsizliĐin bergi (TBâ) niřanıdır. (berg/yaprak)

A.Avni Konuk řerhi: (Halkın btn kavgaları ve mcadeleleri bu mecâzi gzelliĐi elde etmek iindir; ve nerede mzeyyen ve muhteřem birini grrlere ise onun bařına řerler. Halbuki bu zneti zahiresizlik zâdı ve sermaye-i fakrı saadet niřanıdır ve insân-ı Kâmilin alâmetidir. Birinci "berg" zâd ve zinet zahire, ve ikinci "berg" zâd ve zahire ve "Tbâ" saadet ma'nâsınadır. İnsân-ı Kâmilden kinâyedir.)

Beyt'in (990) olmasıda manidardır. (99) bilinen bir sayıdır izah gerektirmez. (T.B.)

Bu gzel mevz hakkında bende birkaç satır yazmayı dřndm onlarda aĐaĐıdadır. (.H.U.)

ﺕﺒﺎ TBÂ

Terzi Babam ile yolculuĐumuza devam eder iken bir de "Tbâ" ismi ile de tanıştık.

ﺕﺒﺎ Tbâ, szlkte, cennet, bahe, gzellik, hayır, řeref, ve gıpta anlamlarına gelir. İsim olarak tbâ, cennette bir aĐacın adı, veya cennetin isimlerin biri, varılacak gzel yurt ve "Ne mutlu" gibi gıpta edilen anlamlarına gelmektedir.

Tbâ Kuran-ı Kerm de sadece bir yerde Râd 29.ayetinde gemektedir.

∞' \ ⇔ ∫ ♦ 2 | ' ∫ Υ π β ∫ ζ Υ ⇔ β ∫ ≤ ∫ ⇔ α α | ' ⇔ Υ ∅ ∫ ∩ ∫ L
α | ' ™ ∫ ↓ ♦ α ∫ Σ } ♥ ∫ ∫ ⚡ α ∫ P Ψ ∫
∫ ∫ ♣ λ ♦ β ∫ ↓ ' Σ ∫ ' ψ ∫ L

(Ellezîne âmenû ve amülüssâlihâti tû bâ lehüm, ve hüsni meâb.)

(13 /29) "O kimseler ki, iman ettiler ve sâlih amel-ler de bulundular. Kurtuluş ve selâmet onlara, dönüp gidilecek güzel bir yurt da onlara."

Türkiye Diyanet Vakfı İslâm ansiklopedisi 41. cilt de konu ile ilgili olarak şu ifadeler yer almaktadır. "Ey Allahın Rasulü, seni görüp de iman edene ne mutlu? Diyen bir kişiye şu cevabı verdiler. Beni görüp te iman edene ne mutlu. Fakat beni görmeden bana iman edene, "**tûbâ**" kelimesini kullanarak üç defa ne mutlu, dediği, O kişinin **tûbâ'** nin ne olduğunu sorması üzerine ise, O cennette altında yüz yıl boyunca yürünebi-lecek büyüklükte bir ağaçtır. Cennetliklerin elbiseleri o ağacın tomurcuklarından yapılır dediği rivayet olunmak-tadır. **Kaynak islâm ans. Hadis Müsned 3, 71.**

Gerek tefsirler, gerek se konu ile alâkalı hadislere bakıldığında Tûba'nın cennette bir ağaç olduğu anlaşılıyor. Bu ağaç tasviri ile ise, **Kâmil İnsan, Terzi Babamı** tûbâ ağacı teşbihi ile sizlere anlatmak istedim.

Bilindiği gibi tûbâ bir ağaçtır. Ağaç ise şecer olarak belirtilmektedir. Bazı mutasavvıflar İnsân-ı Kâmilî sembolize ederlerken, "*şeceretül kevn*" Varlık ağacı şeklinde belirtmişlerdir.

Soy adı bir ağaç ismi olan (Ardıç) Terzi Babam ile **Tûba** ismi arasında ise ma'nevi bir bağ bulunmaktadır. Tûbâ'nın Kur'ânda sadece bir yerde geçtiğinden bahsetmiş, ilgili âyeti ise yukarıda belirtmiş idik. Râd suresi 29

âyet, ya da, (13/29) olarak, sûre ve âyet numaraları ile belirtilmektedir.

13 sayı olarak Hakikati Muhammedinin özel şifre sayısıdır. Kur'ân-ı Kerîm-i elimize alıp açtığımızda Fatıha ve diğer sûreleri sıra ile takip ederek 13. cü sûre'ye ve 29. cu âyetine şu şekilde geliyoruz.

*Fatıha 7 âyet+ Bakara 286+ Ali imran 200+ Nisa176+ Maide 120+ En'am 165+ Araf 206+ Enfal 75+ Tevbe 129+ Yunus 109+ Hud 123+ Yusuf 111+ Ve Rad 29 âyetine gelindiğinde toplam âyet sayısı **1736** olmakta, bu sayı ise **(17+36=53) (Terzi Baba)** şifre sayısı ile varlığı bizlere haberdar edilmektedir.*

Harfleri yönü ile Tûbâ ismine bakacak olur isek,

﴿ 2 ﴿ □ Tı, Vav, Be, Ye harfleri ile yazılan bir isimdir.

℞ *Tahakkuk bildirir.*

└ *Makam-ı Velâyeti bildirir.*

λ *Birlikteliği bildirir.*

| *Yakîn oluşu Hakk sûreti üzere oluşu bildirir.*

Şöyle bir tanımlama yapabiliriz. **Tûbâ ismi**, ve onun hakikatleri veli isminden, makamı velâyet yönünden tahakkuk edip bildirilmektedir. Terzi Baba dergâhında toplanmak Tûbâ ağacının altında toplanmak gibidir.

Tûbâ isminin ebced sayı değerleri ise, **9+6+2+10=96+2+1=99** etmektedir.99 ise esmâ-i İlâhiyelerdir. Hadisi şerifte cennet ehlinin elbiselerinin tûbâ ağacının tomurcuklarından olduğu belirtiliyor. Mesleği hem dünya

hem de âhiret terziliği olan Terzi Babam Ulûhiyyet hakikati üzere esmâ-i İlâhiyyeleri irfan cenneti ehline dikip giydirmektedir.

Tûbâ isminin geçtiği âyet-i kerîme'ye tekrar döner isek, "O kimseler ki imân ettiler ve sâlih amellerde bulundular. Kurtuluş ve selâmet onlara, dönüp gidilecek güzel bir yurt da onlara" (13/29)

Terzi Baba isminden, davet olunan hakikate imân edenler, ve bu imânın gereği olarak hakkani bir düşünce ile kendilerinden sâlih amel fiilleri çıkaranlar var ya, onlara tûbâ (irfan cenneti) ağacı ve onun hakikatindeki olanları yaşamının güzellikleri vardır.

Peygamberimizin hadisine bakar isek, Tûbâ'nın ne olduğunu soran kişiye, Beni görmeden imân eden kişiye ne mutlu diyerek tûbâ ismini söylemiştir. Yani efendimiz, zâhiren o gün kendi dönemlerinde yaşamadığı halde velâyet kemâlâtının mazharından kendi hakikatini görecektik gözlerin olacağını haber vermektedir. Onlara ne mutlu ifadesi ile de gıpta ettiğini de anlıyoruz. İşte Tûbâ ismi ile Terzi Babam velâyet kanalı ile bu hali bizlere yaşatmaktadır. Üç defa onlara ne mutlu, diye gıpta ederek seslenmesi, bunun ilmî, aynel, ve hakkal yakîn mertebelerinde tûbâ isminin idrak edilmesi içindir.

Sonuç olarak özetlemek gerekir ise, Terzi Babamı cennetteki tûbâ ağacı gibi tasvir etmekteyiz. O tûbâ ağacının dünyadaki bir numunesidir. O ağacın meyveleri çok leziz, gölgesi ferahlatıcı, dal ve yaprakları lâtif zarif ve çok ziynetlidir. Allah (c.c.) bizleri o ağacın gölgesinde seyran edenlerden eylesin.

*Onun isimleri bölümüne son olarak kendinin tecellilerden oluşturarak hazırladığı ve bana gönderdiği bir ismini daha (**Selâm**) ilâve etmek istiyorum. Şimdi sözü kendisine bırakalım. (Ç.H.U.)*

BİİSMİ HAS. (SELÂM)
Bismillâhirrahmânirrahîm.

(14 İrfan mektebi ve şerhi sayfa 76)

.....Şimdi; mühim bir mevzua daha dikkat çekmek istiyorum.

Buraya kadar ki, gerek ferdi gerek tüm itibariyle özet olarak (12) mertebe seyr'imizi görmüş olduk. Genelde bu mertebeler tarif edilirken, "elif" harfinden misal verilir. "Elif" gerçekte **(7)** si Nefs **(5)**i Hazret mertebelerini ifade etmektedir, toplam **(12)** mertebedir. Bunlar zâhiri mertebelerdir, bu mertebelerin-noktaların her birerlerinin zikir esmâları kendi bölümlerinde belir-tilmiş idi. "Elif" in bir de **(13)** üncü bâtın mertebesi- noktası, vardır ki; bütün âlemlerin kaynağıdır. Bunun kişiye özel olan, esmâsının tayini Hakk'a aittir. Kişi bu esmâ zikrini müşahedesinde aracısız olarak ancak Hakk'tan alır.

Bu oldukça gizli bir sırdır, ehline açılır. Bazı tevhid ehli kimselerin **(sükûn)** devrelerinde ki devamlı virdleri Kelime-i Tevhid, salâvat, ve kendilerine müşahede ile belirtilen o özel esmâları olur, ender ulaşılan yaşamlardan biridir.

Seyahatlerimin birinde **Şam**'da böyle bir kimse ile karşılaşmıştım. O bu hali şöyle anlatıyordu!.. (*Cenâb'ı Hakk benden bütün esmâ zikirlerini aldı ve bundan sonra senin zikrin sadece Kelime-i Tevhid ve HUUU, ismidir, dedi.*) Diye bir sohbet esnasında bu hali belirtmiş idi, o tarihte yaşının (92) olduğunu bildirmiş idi ve sık sık, gönlünün derinliklerinden (Lâilâhe illâllah ve HUUU) diye zikrediyordu. Bu temiz ifadelerin hayal ve vehim olmadığı açık olarak belli idi.

Bu zât-ı muhterem Türk asıllı ve nakşiyye büyüklerinden Hamdi Arabi idi.

Bazı gerçek tasavvuf kitaplarında da bu tür menkıbelere rastlamıştım. **Bu hususta on üçüncü isim olarak "bize de verilen bir esmâ vardır" ne olduğu "bazı yakınlarımın dışında" şimdilik bizde kalsın. (demişim)** Bu oluşumlar özeldir, genel değildir.

Bu oluşumların ışığında insân'ın aklına şu soru gelebilir! On ikinci derste kişi **(Allah)** Esmâsı'na ulaştığı halde, neden on üçüncü derste esmâ-i ilâhiyye'den her hangi bir isim onun özel ismi olsun?..

El cevap. Mutlak mânâ da **(Allah)** ismi, Hz. Muhammed (s.a.v.) me ait bir isimdir, o ismi husûside kimse kullanamaz, bütün kullanımlar, genel ve zâhirendir, işte bu yüzden Cenâb-ı Hakk bazı sevdiği kullarına, esmâ-i İlâhiyye'den bir ismi özel olarak o kuluna lütfeder, bu isim de onun husûsî'de özeli olur. Bunlar gayb sırlarındandır.....

(Selâm) ismi.

(10/11/2013) Pazar.

Bundan bir müddet evvel, bir kardeşimiz, (Be.....) Dergâh'ın iç kapısının üstüne asmak için bir "hat" levha getirmişti, Üzerinde şunlar vardı, (İlâ darisselâm /Selâmet/kurtuluş evine giriniz) (/10/25) yazılı idi. O günlerde dergâhta tamirat olduğundan paketi açmamış öylece uygun bir yerde muhafaza etmişim, tamirat bittikten bir müddet sonra yerleşmeye başladık, daha sonra bahsettiğim arkadaş geldiğinde o tabelânın yerini tespit ettik ve sonra onu iç giriş kapısının üstüne asmak için gene uygun bir yere koymuş idim. Daha sonra asmıştık. Bunun gerçeğinin ne olduğunu o günlerde anlamamıştım, ancak bu bir Âyetti ve çok anlamlı idi....

birkaç ay sonra ne olduğu anlaşılmiş oldu.

İzmir de bulunduğumuz zamanın son günlerine doğru idi (12/10/2013/) (11) Cuma gününün akşamı Cumartesi gecesi saat (05,30) Bir zuhurat görüyorum, zuhurat şöyle idi.

Camide namaz kılıyoruz, namaz bitip **selâm** verdikten sonra dua ediyoruz, en sonun da İmam efendi bana seslenerek! (**Selim**) kalk devamını sen oku der gibi işaret etti. Bende (Fetih Sûresi 48 âyet 10 **İnnellezine.....**) i okuyup uyandım. Sonra ne olabileceğini düşünerek unutmamak için hemen not almaya başladım.

Zuhuratın türü, "*Keşfi mücerret*" yani anlamı oldukça açık olan bir zuhurat idi. Kısaca yorumuna geçelim.

(**Selâm** isminin özelde tescili idi.)

(Nefsi benlik, İzâfi benlik, İlâh-î benlik) in birleşmesi idi.

İnnellezine....) ne nin tatbikatı. Abdiyyet ve risâletin, Ulûhiyyete biat etmesi tâbi/dahil olması, bu üçlerin bir olması ve bunların böylece gerçek (**Selim, Sâlim, Selâm**) olmasıydı.

Namazdaki hâl, tahiyatta ki gibi diz üstü oturuyor idik imam dahil herkesin sırtında siyah elbise vardı, bu husus "A'mâ'iyet" mekân olarak gizli hazineyi ve içindekileri temsil etmesiydi.

İmam'ın temsil ettiği makam risâlet idi. "*Bana bakan Hakkı görür*" hükmü ile aslında orada var olan Ulûhiyyet idi.

Bu durumda cemâat, "abdiyyet/nefsi benlik," imam "Risâlet/izâfi benlik," imamda batının da mevcut, "Ulûhiyyet ise İlâh-î benlik," idi.

Allah zat ismi yönünden, kendi isimlerinden olan genel ma'nâ da (**Selâm**) ismini fakire hususide tahsis

ma'nâsında, oradakilerin şehadetiyle, **(Selim)** diye işaret etmişti.

Bu hususun tescili için bir merasime ihtiyacı vardı, o da okuduğum **(İnnellezine..... /48/10)** Âyeti ile üç mertebeden "abdiyyet, Risâlet, Ulûhiyyet) tatbikatı idi.

Bunları kendi varlığında birleyerek üç makamı bir bedende tevhid etmektir. Zâten kalktığımda sabah namazı vakti idi namazımı kıldıktan sonra bu Âyeti kerîme'yi üç makamın hakkı olarak üç defa okudum ve Fatihâ dedim böylece **selâm** ismi tahsisi ayrıca zâhiren de tasdiklenip tahakkuk etmiş idi...."Daha evvelce bildiğim halde" genele açmayıp tasdik beklediğim bu husus böylece tasdiklenip açığa çıkmış oldu.

NOT= bu hususta geniş bilgi (91-terzi-Baba-7-Biismi-has-Selâm-13) isimli kitabımızda vardır dileyen oraya bakabilir.

KÜÇÜK BİR HATIRLATMA. (Ceylin)

Terzi Baba 1 adlı çalışmamızda Ailesi ile ilgili bilgileri verip, onları da kısaca tanıtmıştık. Bu tanıtım ile Başta Nüket Annem ile oğulları İzzet ve Cemâl Cem hakkında bir miktar bilgi vermiş idik. Kitabın yazıldığı o günlerde Büyük oğulları İzzet in Gülnur ve Can Emre isimli çocukları ile, küçük oğulları Cemâl Cem in Cansın isimli çocuklarına ilk kitapta yer vermiş idik.

Aradan geçen zaman sürecinde Terzi Babam ile Nüket Annemizin, küçük oğulları Cemâl Cem den 4. ncü torunları dünyaya gelmiştir. İsmi **CEYLİN** koydukları bu torunu ile ilgili olarak tanıtıcı küçük bir bilgi vermek istiyoruz.

Ceylin...Farsça olan bir isimdir.Cennet Kapısı yada Cennete açılan kapı şeklinde anlamı vardır.Anlamının güzel olmasının yanında,söyleyişte ve kulağada hoş gelen bir isimdir.Terzi Babamın şu an için en küçük torunudur.

Ceylin cim, ye, lâm, nun, harflerinden oluşuyor. Bu ismin hakikati de Terzi Baba ya bizleri ulaştırıyor.

Cim. cemâli ilâhiyyeyi,

Ye. yakınlığı ve yakînlığı,

Lâm. Âlemi lâhuttan gelişi,

Nun. Nuru ilâhiyyeyi bizlere hatırlatıyor.

Aynı ismin sayılarına baktığımızda ise, cim-3, ye-10, lâm-30, nun-50, toplamda ise, (3+10+30+50= 93) ediyor. Bu çıkan sonuç ise terzi baba 1 kitabından hatırlayacağınız üzere, 93 necm demek idi. Necm ise İlâhiyyat yıldızı anlamına gelen İnsânı kâmil Terzi Baba, **53.** sûre idi. **Necm** in sayı değeri toplamı ise **93 tür.** Bu ilk bakışla dahi torunu ile sadece soy bağı değil aynı zamanda gönül bağı da vardır.

Ceylin in Başındaki CİM harfi Cemâlullaha, İlâh-i Cemâle delâlet etmekte, vede **Necdet** isminde geçen **cim** harfi dir. Cim harfinin Büyük ebced teki karşılığında **53** tür. Ayrıca Babasının ismide, Cemâl Cem'dir.

Ceylin in sonundaki **Nun** harfide -nuru İlâh-î -**Necdet** isminin baş harfidir. Hal böyle olunca ise **ceylin** isimli torunu dahi onun hakikatlerini haber vermektedir. Kendi varlığından torunu ile haberdar etmektedir.

Ceylin in doğum tarihi ise (20/04/2009) dur. sıfır-ları kaldırarak (24+29=**53**) yine Terzi Baba şifre sayısını doğum tarihi itibarıyla de vermektedir.

İLİM (İlim Çinde de olsa alınız) hadisi şerif.

Hazreti Peygamberimizin (s.a.v.) bu hadisinden yola çıkarak "*ilim çinde de olsa alınız*" ile Muhyiddin Arabi Hz. lerinin "Son İnsân-ı Kâmil Çin den gelecektir." Sözlerinin hayat bulduğuna yönelik olarak, gönlümüze düşen ufak bir vâridâtı da, sizlerle paylaşmak istiyorum.

Tasavvufta târikatların yapıları, çalışmaları incelendiğinde şu özellik görülebilmektedir. Bazılarında kerâmet ön plânda, bazılarında çok zikir ve ibadet ön plânda, bazıları- rında ilim ve irfan ön plândadır. Bazıların da ise giyim kuşam tarzı ön plândadır.

Tasavvufî hayatımızın "**Terzi Baba**" yolunda ise, "**ilim ve irfan**" ağırlıklı bir yaşam tarzı ve mücadele-siyle tanışıyoruz. Bu ise Terzi Babamın kendi mizaç ve meşrebinin karakterinin "**uşşâki**" yoluna olan yansımadır. Bu yolda seyr eden talipliler de, onun bu mizacıyla, meşrep ve karakteriyle yoğurularak yollarına devam edebilmektedirler.

İlim, Hayat sıfatından sonra gelen, subûti sıfattır. İlim dendiği zaman bunu iki şekilde düşünebiliriz. Geçici fayda sağlayan ilimler, Ebedi fayda sağlayan ilimler. Kâinat ilimden ibarettir. Kesret anlayışına dayanan ilimler geçici yarar sağlayan ilimlerdir. Ebedi fayda sağlayan ilim ise **Hakikat ilmi'dir.**

Kâmil İnsân-ı (Terzi Baba) diğer insanlardan ayıran ilmidir. İlmi de faydalı kılan, onu irfâna dönüştürme-sidir. İlim, irfânın aracıdır. İlimsiz irfân olmadığı gibi, İrfâna da ilimsiz ulaşılacaktır. "*İlim Çinde de olsa alınız*" hadisine genel olarak ve kesret anlayışıyla bakıldığında, Müslümanların Çin kadar uzak bir yer dahi olsa ilmin peşine düşmesini, böylece Müslümanların tutuculuk ve taassub anlayışından uzaklaşmaları sonucuna varılabilir.

Çin, uzak doğu ülkesidir. Nüfusunun % 90 nı ataist, geri kalanıda Budist lerden oluşuyor. Peygamber Efendimiz (s.a.v.) in "*ilmi alınız dediği Çin*". **Hakikat ilminin taşıyıcısı olan İnsân-ı Kâmil-i** remzetmektedir.

Çin'in uzak ve doğuda oluşu ise, **uzaklık**. İnsân-ı Kâmil'in ilminin beşeri anlayış ve duygulara çok uzak oluşunu, **Doğu** ise, Ruhâniyet, doğuş, ve Akli küll ilmini remzetmektedir. İlmin şehri olan Efendimiz (s.a.v.) min, ilmi aramak vede almak için uzak bir doğu ülkesi olan **Çin**'i işaret etmesini, çok iyi tefekkür etmemiz gerekmektedir.

Çin. Arapça yada Osmanlıca harfler ile yazıldı-ğın da, cim, ve nun, harfleri ile yazılmaktadır. Bilindiği üzere Ç, harfi Osmanlıcada Cim, harfine denk sayılmaktadır. Tıpkı Pe, harfinin Be, olarak kabul edilmesi gibidir.

Cim, ve Nun, harflerinin yan yana gelip yazılmasıyla "ÇİN" oluşmakta olup onun ise sayısal değeri 53 olmaktadır. Cim-3, Nun -50, ikisinin toplamı (50+3=53) çıkar ki o da mâ'lûm olan Terzi Babam dır.

Arapça Çin'in ne anlama geldiğine baktığımızda lugatta $\sum \left(\square \right)$ (sıynün) olarak yer aldığını görmekteyiz. Sad (\square)-Ye (0) -Nun ($\left(\right)$) harflerinden oluştuğunu görmekteyiz..

Çin, de, var olan harflere bakarsak Cim- (ξ) Cemâli İlâhî'yi, Necdet ve Necât-isimlerindeki Cim harfinin varlığına delâlet etmektedir. Nun ($\left(\right)$) ise Bütün âlemleri kaplayan İlâh-î nur olup, Necdet, Necât, Nakışçı Baba isimlerinin baş harfini oluşturması, Efendim isminin ise ortasında yer almasıdır.

Çin in diğer Arapça yazılışı olan "Sıynün" (∑ (□) sad (□) sıfatı ilâhiyyeyi Ye (|) yakıynlığı Nun (() ise Nuru İlâhiyye'yi, vede Necdet-Necat-Nakışçı Baba isimlerinin baş harfi oluşunu ifade etmektedir. Çin demek olan "sıynün" ü oluşturan harflere alfabedeki sıralaması yönünden bakacak olursak, sad-14, ye-28, nun-25 tir. (14+28+25=67) çıkar o sayı da hatırlana-cağı üzere "Terzi" isminin karşılığı olmakla birlikte Ulûhiyyet mertebesinin özel ismi olan Allah isminin ve 67, (6+7+=13) Hakikatül Ahadiyyetül Ahmediyye dir.

Bu açıklamalardan sonra tekrar konumuza "*ilim çinde de olsa alınız*" beyanına döner isek, bunun, İlimin şehri olan Hz. Rasûlullahın, varisi hükmünde olan İnsânı Kâmilin (Terzi Baba) aranıp bulunmasına, Hakikat ilminin onun sinesinde olduğuna, işaret vardır.

Bizlere ebedi yarar sağlayacak olan ilim, onun gönlünden alabildiğimiz ilimdir. Bu ilim, onun gözünden, yüzünden, kitapsız ve kalemsiz olarak okunabilmektedir. Bu yüzden Tasavvufta (Terzi Baba) yolunun diğer bir adı da, "irfan mektebi"dir.

Terzi Babamın bildirmeye çalıştığı ilim "*hakikat ilmi*" dir ki, bu bütün mevcudatın özünde saklı olan sırrı bildiren **ilimdir**. Allah ilmi, Zâti ilim, ve Marifetullah bilgisi de denilebilmektedir.

Füsûs ül Hikem de Muhyiddin-i Arâbî hazretleri de "şit" Fassında ilim ve çin mevzu hakkında şu ifadeleri dile getirmektedir.

"*Bu insan türünden doğacak olan kişi kademi şit üzerinde bulunur. Ve onun sırlarının taşıyıcısıdır. Ondan sonra bu türden doğacak kişi yoktur. Binâenâleyh, o hâtem-i evlâdır. Onunla beraber, kız kardeşi doğar, ondan evvel çıkar, ve kendisi, başı onun iki ayağının üzerinde olduğu halde, kızkardeşinden sonra çıkar.*

Bu çocuğun doğumu çinde olur. Dili de şehrinin dilidir. Erkek ve kadında kısırlık sâri olur. Onlarda doğum olmayan nikah artar. Çünkü onları Allaha davet eder, kendisine icabet olunmaz. "Füsûs ül Hikem-Şit Fassı."

Gerek efendimizin (s.a.v.) in "ilim çinde de olsa **alınız**" hadisi ile Şeyhül Ekber İbni Arabi Hz. lerinin şit Fassındaki tevilini birlikte ele alıp değerlendirebildiğimizde, **Terzi Baba** hakikatinin hayata geçişine, şahitlik edebilme lütfu ile karşılaşmaktayız.

Öncelikle İbni Arabi Hz. leri bu konuyu **şit** Fassında ele almıştır. Elbette ki burada ele almasının çok önemli hikmetleri vardır. "**Son doğacak çocuğun çinde doğması, ve şehrinin diliyle konuşması**". Çin daha önce de belirtildiği üzere, uzak olan doğudur. Bu insân-ı kâmilin taşıdığı sırların, ma'nâ olarak, diğer insan nesillerine, tabii yaşantının hükmünde hayat sürdürenler için erişilmesi zor olacağı için **çin de** doğacaktır, anlamı çıkarılabilir. **Çin.** Beşeri tabiattan uzak olan yerdir. Orası ise Doğudur, yani. Ruhun, Hakikat-i Muhammed-î sırrının mahalli anlamında da düşünülebilir. İnsân-ı Kâmil, Ahadiyyet âleminden, âlemi şehâdete kadar, varlık mertebelerini kendinde topladığı için de, her iki yönden de bakıldığında (beşeriyet ve ahadiyet). en uzak yeredir.

"**Kendi şehrinin diliyle konuşması**". Efendimiz, ben ilmin şehriyim buyurmaktadır. Terzi Babamın Kelâmı Muhammediden, Akli küll diliyle konuşmasıdır. "**Bu insan türünden doğacak kişi kademi şit üzeredir ve onun sırlarını taşır.** Burası çok mühimdir, Çünkü Hz. Şeyh Ekber bu mevzuu **şit** Fassında açıklıyor.

Şit (a.s) Âdem (a.s.)in beşinci çocuğudur. Hibetullah Allahın vergisi-hibesi diye anılır ve **912** yaşında ölmüştür.

Şit. Şin (*) -Ye (0) -Te (π) harfleriyle ol(olarak yazılır. Şin 300 - Ye 10 - Te -400 dür. sıfırları ortadan

kaldırdığımızda 3, 1, 4, (31+4=35) **53** ün sağdan sola okunuşu şeklinde Terzi Babamın hakikatiyle tanışırız. Yine Şit (a.s.) mın 912 yıl yaşadığı rivayet olunur ki (91+2=**93**) **Necm (ilâhiyyat yıldızı)** ortaya çıkar ki bu hakikat ise bizi yine Terzi Baba mıza ulaştırmaktadır.

Özetlemek gerekirse Şit makamından, Terzi Baba, taşıdığı ma'nâ ve hakikatler dile getirilmektedir. **"Kız kardeşi ile birlikte doğması, başının ayakları üzerinde olması, erkek ve kadınların kısırlaşması, çocuğa biat etmeyenlerin hayvani güçler olması"**. Kız kardeşi ile birlikte doğması, Bu tecellilerin İlâh-î nefsinde yaşanmasıdır. Başının ayaklarında oluşu, sırrının âşikar oluşu, onun tanınması bilinmesi içindir. Erkek ve kadınların kısırlığı. Bu derecede ekmeî olan, Terzi Baba gibi bir kâmilin ve onun ma'nâsı'nın tekrar zuhur etmeyeceğini haber veriyor. Ya da bu derece tesirli Aklı Küll ün o devirlerde tecelli etmeyeceğini düşünebiliriz.

İnsanlarda var olan özellikler ile, evlenmeler çoğalmalar olsa bile, **Terzi Baba** yı doğuramayacakları için kısırdırlar. Çünkü kendisi, onların tabiatının dışında bir özelliğe sahiptir.

Ona biat etmeyenlerin hayvani güçler oluşu. Nefsi emmâre güçleri Bu Ârifi Billâh tan bi haber yaşadıkları için ona biat etmeyeceklerdir. Buradaki Mevzûu kendi anlayışımızla değerlendirdiğimizde **Terzi Babamın "Hatemiyyet"** sırrının da açıldığını müşahede edebiliyoruz. Tabiki en doğrusu "Allahu a'lem" Allah bilir demişlerdir.

Peygamber efendimizin (s.a.v.) in hadisi ışığında, Şeyhül Ekber İbni Arabinin Şit Fassındaki beyanları istikametinde "Terzi Baba" daki gönül yolculuğumuza devam ettik.

Şimdi de, hediyeler bölümüyle, devam edelim.

HEDİYELER.

Arapçada, yol göstermek, doğru yola iletmek, ma'nâsındaki hidayet (hüda,hedy) kökünden türeyen hediye kelimesinin isim olarak kazandığı anlam, yol göstermenin temelinde bulunan lütuf ve ihsân ile yakından ilgilidir.

Peygamber efendimiz. (s.a.v.) *"Ey insanlar, ben ancak size hediye edilmiş rahmetim."* Bir başkası ise *"Ben hediye edilmiş rahmet olarak gönderildim"* Dârimi-Mukaddime..

Peygamber efendimizin, kendisini *"hediye edilmiş rahmet"* olarak takdim etmesi bu gerçekten yola çıkacak olursak, efendimiz (s.a.v.) bütün cihana Allahın hediyesi olarak gönderilmiş bir lütf-u İlâhî'dir. İşte bu ma'nâlara binâen de Efendimize (s.a.v.) **"HEDİYETUL-LAH "** Allâhın hediyesi de denilmektedir.

Tasavvuf tarihini incelediğimizde de "hediye" konusunun işlendiğini hatta bazı mutasavvıflarca **" tuhfe "** yani hediye anlamına gelen, kitap ve eserlerine rastlayabilmekteyiz.

Biz de, "Terzi Baba ve ondan gelen hediyeleri" ana başlıklar halinde beyan etmeye çalışacağız. Toprak nasıl nisan yağmurlarına muhtaç ise, gönül dünyamızda ondan **"hediye olarak gelen rahmet damlalarına"** muhtaçtır. Veliler Allahın insanlığa en büyük hediyesi dir. Bu sözden yola çıkar isek, **"Terzi Babam"** özellikle Hakk yolunun muhtaçları için Allahın hediyesi olarak gönderilmiş bir lütfu İlâhî'dir.

Allah (c.c) hazretlerine, ne kadar şükretsek azdır. Zira, o Zât-ı İlâh-î, bizleri çok seviyor ve değer veriyor ki, böyle seçkin, eşi benzeri olmayan bir sultanı bizlere **hediye** göndermiştir. Hem de karşılığında hiçbir bedel ve ücret istemeden. O kâmil İnsân da, bu eşsiz hediyeleri hiçbir bedel istemeden, hiçbir beklenti içinde olmadan ihsân etmektedir.

Ana başlıklar altında sıralar isek onun getirip ihsan ve ikramda bulunduğu bazı hediyeleri şu başlıklar altında sıralayabiliriz.

Terzi Babam. Kelime-i tevhid ve risâleti, bâtını yöndende bizlere ihsan etmiştir.

Terzi Babam. Seyri sülûk ve mirâc yolunu ve hakikatleri yönünden de ihsan etmiştir..

Terzi Babam. Zât-ın zuhuru olan Beytullâhı hakikatleri yönünden de ihsan etmiştir.

Terzi Babam. İlmi ilâhi olan bâtını pınarından zem zem i ikram etmiştir.

Terzi Babam. Cemâlullâhın seyrini ihsân etmiştir..

Terzi Babam. Meratibi İlâhiyye yi anlaşılır ve kolay tatbik edilir bir tarzda ihsân etmiştir.

Terzi Babam. İrfân, Ârif, Pîr, Veli, gavs, ve marifetullah, gibi hakikatleri ihsan etmiştir...

Terzi Babam. Muhabbetullah ve aşk kavramlarını gönüllere ihsan etmiştir...

Terzi Babam. Hakikati Muhammediyye'yi ve onun tezahürlerini ihsân etmiştir.

Terzi Babam. Hakikati Muhammedî ve İnsân-ı Kâmil namazlarını ihsan etmiştir.

Terzi Babam. Esmâ-i İlâhiyye'nin sırlarını ihsan etmiştir.

Terzi Babam. Bütün peygamberân hazeratının hayatı ve hakikatlerini ihsan etmiştir...

Terzi Babam... Selâm esmasının sırrını ihsan etmiştir.

Terzi Babam. Kelâmullahı kulak ve kalblere ihsan etmiştir.

Terzi Babam. Sayıları şu an 100 ü geçen, gönülden esintiler, kitaplarını ve (70) e yaklaşan mektuplar ve zuhuratlar dosyalarını, irfan sahiplerine ihsan etmiştir.

Terzi Babam. Sayı olarak bilemeyeceğimiz kadar sohbetini dinleyenlere ihsan etmiştir.

Terzi Babam. Haccın hakikatlerini , tavafın -ihramın - arafatın -say in - Mekke-i mükerreme nin - Medine-i münevvere nin - hicretin - hakikatlerini ihsan etmiştir.

Terzi Babam. Abdiyyet/Îrâhimîyyet, Risâlet/Muhammedîyyet, ve Ulûhiyyet tavaflarını, ihsan etmiştir.

Terzi Babam. Nefsin hakikati, idrâkini ihsan etmiştir.

Terzi Babam. İnsân-ı KÂMİL idrâkini armağan etmiştir.

Ana başlıklar halinde vermeye çalıştığımız ondan bizlere ikrâm olunan hediyeler tabi ki bunlarla sınırlı değildir. Onun varlığı en büyük hediyedir. Ondan gelen bu hediyeler, hediye verenin (onun) cömertliğini hazi-nesinin zenginliğini, kıymetini, sevdiklerine verdiği değeri gösterdiği gibi, o kavmin ve cemaatin aynı zamanda derecelerini yükseltmektedir.

Zât'tan gelen bu bağış ve hediyeler, ancak İlâh-î bir tecelli yoluyla gelir ve zât-î tecelli ancak kendisine tecelli olunanın istidadı sûretinde olur.

Hz Mevlânâ, "dostun yanına hediyesiz gitmek buğdaysız olarak değirmene gitmek gibidir," buyurmaktadır. Bu hususa dikkat çekmek için de zaman zaman Terzi Babam da çeşitli misallerle, sorular yönelterek çevresindeki ihvanı buna teşvik etmektedirler.

Kurân-ı kerîmde neml sûresinde 20 ile 45 inci âyetler arasında Süleyman ile Belkıs ın kıssası anlatılmaktadır. Aynı sûrenin bir âyetinde **hediye** den şöyle bahsedilmektedir.

' \supset Yv \square $\{$ \square \langle Y2 ∞ \rangle \square \square Y \wp β \square $^{\text{TM}}$ \square \notin \clubsuit \int \square \leq $\{$ Y \square \square \langle Y2 \langle
 Y \setminus \square \Leftrightarrow Y α ∞ \int \square \leftarrow Y \square \wedge \downarrow \int \heartsuit \leq \odot Y α \square \int \square Σ Y \square
 \square \square \square \int \int \leftarrow \square \square \wedge \int \diamond \Leftrightarrow α

(Ve innî mürsiletün ileyhim bihediyetin fenâzira-tün bime yarcığul mürselûn.)

(27/35) "Ben onlara bir hediye gönderip, elçilerin ne haber ile döneceklerine bakacağım."

\leftarrow β \square \diamond \square \notin 9 \clubsuit 4 β \square \diamond Y2 Y Σ \square \odot \int \leq \square Y \diamond μ \square α \square 4 β \square \odot \square
 Σ \diamond \diamond \int \square \leftarrow \square \square \int \leftarrow β \square \cup β \square \leq \diamond \square \leftarrow \square \notin \square Σ ζ \square

\int \int \neg Y v \square \leq $\{$ Y \square \square \langle Y2 \langle \int v \odot \square α / β \square 2 \int \int \neg \int \diamond μ \diamond α \leftarrow β \square
 \leq \diamond Y \downarrow ∞ \int \int \square \int \int \diamond \leq \leftarrow \Leftrightarrow α \square \int Y Σ \int \diamond μ \diamond α

\square \square \int \int ψ \square \square \int μ

(Felemmâ câe süleymâne kâle etümeddûnenî bimâlin femâ âtâniyallâhü hayrun mimmâ âtâküm bel entüm bihediyetiküm tefrahûn.)

(27/36) "Elçilerin sözcüsü, süleymanın huzuruna gelince Süleyman ona şöyle dedi. Siz beni mal-hediye ile etkilemek (desteklemek) mi istiyorsunuz? Oysa Allahın bana verdiği, size verdiğiinden daha hayırlıdır. Fakat hediyenizle ancak siz sevinirsiniz."

Konumuz olan **hediyeler** mevzûu ile alâkalı olması nedeniyle yukarıdaki âyeti kerîmeleri meal ve metinleri ile buraya aldık. Şimdi özet olarak bu kıssaya bakıp kendi vücût iklimimizde nasıl yaşandığına bakmaya çalışalım.

"Saba melikesi Belkıs Süleyman (a.s.) mın kendisine gönderdiği mektup üzerine Süleyman (a.s.) mın peygamber olup olmadığını anlamak için, elçiler ile hediyeler gön-

140

derip, hediyeleri alırsa peygamber olmadığını, hediyeleri almaz ise, peygamber olacağını söylemiştir. Elçilerin ellerine som altından iki kerpiç vererek hediye olarak göndermiştir. Elçiler Süleyman (a.s.) şehrine girince her tarafın som altından kaplı olduğunu ellerindeki hediyelerin hiçbir kıymeti olmadığını anlarlar. Süleyman (a.s.) elçilere, sizi hediye getiresiniz diye çağırmadım. Sizler hediye mazhar olasanız diye çağırdım demiştir."

Sadece konumuz ile bağlantılı olduğu için mâlum kissanın mevzumuz ile bağlantılı kısmını buraya aldık. Peki bizler kendi vücûd ÷lkemizde bu âyetleri nasıl düşünebiliriz?. Bu âyetler bize hangi mesajları vermektedir.? Süleyman (a.s.) gibi Terzi Babamın da hazinesinde Allahın ilhamlarıyla her tarafı som altın (zat ilmi-ledün ilmi) olan insan binasının yapılması için kerpiçler çoktur. Bütün çağırıldığı, davet ettiği kişiler, ondaki som altın gibi olan zat ilminin hediyelerine mazhar olsunlar diye çağırılmaktadırlar.

Ayrıca, fiili olarakta medine-i münevvere de eshabı suffa makamında eğer yer yoksa arkasında kılınan (20) rekâtlık hakikati muhammedi namazı. Hediyesi

Merak edenler için tarifini de verelim.

Mescid-i Nebevide kılınacak (6) rükünlü (20) rek'atli Hakikat-i Muhammed-î namazının îzâhı.

Mevkii= Eshab-ı Suffanın yeri veya onun arkası eğer kalabalıktan mümkün olmuyor ise mescid'in her hangi bir yeri olabilir.

Genel niyyet-i= Niyyet ettim Hakikat-i Muhammediye nin toplu olarak (20) rek'atlık namazını kılmaya. Denir, daha sonra aşağıdaki niyyetlerle devam edilir.

141

(1) Niyyet ettim hakikat-i Muhammed-î namazının **(2)** rek'atlık Âdemiyet mertebesinin namazına. (Kılınması sabah namazının **(2)** rek'at farzı gibi)

(2) Niyyet ettim hakikat-i Muhammed-î namazının **(4)** rek'atlık İbrâhîmiyyet mertebesinin namazına. (Kılınması öğlen namazının **(4)** rek'at farzı gibi)

(3) Niyyet ettim hakikat-i Muhammed-î namazının **(4)** rek'atlık Mûseviyyet mertebesinin namazına. (Kılınması ikindi namazının **(4)** rek'at farzı gibi)

(4) Niyyet ettim hakikat-i Muhammed-î namazının **(3)** rek'atlık İseviyyet mertebesinin namazına. (Kılınması akşam namazının **(3)** rek'at farzı gibi)

(5) Niyyet ettim hakikat-i Muhammed-î namazının **(4)** rek'atlık Muhammediyyet mertebesinin namazına. (Kılınması yatsı namazının **(4)** rek'at farzı gibi)

(6) Niyyet ettim hakikat-i Muhammed-î namazının **(3)** rek'atlık Vitriyyet mertebesinin namazına. (Kılınması Aynen **(3)** rek'at "vitr" namazı gibi kılınır.)

Tamamı **(20)** rek'at olup toplamı **(ferdiyettir)** tir. **(20-2=18)** Onsekiz bin âlem içindedir. Geriye kalan **(2)** ise bütün bunların zâhir ve bâtın, fenâ ve bakâ, idraki ile yaşanmasıdır diyebiliriz. Ve bu hakikatleri açtığı için Rabb-ı mıza şükrederiz. Kılabilenlerin ibadetlerini Cenâb-ı Hakk kabul etsin İnşallah. Eğer niyyetlerdeki sözler zor gelirse yukarıda belirtilen ilk niyyet yeterli olur.

(20) Rek'atli (Hakikat-i Muhammed-î) özel namazı kılınacak. Mevkii " Eshâb-ı suffa" mahalli, kalabalık ise daha arka tarafta da kılınır.

142

Mekke-i mükerreme de tavaftan sonra tavaf namazı ile başlayan ve kâ'be-i muazzama'nın bütün köşelerinde ayrı ayrı kılınan (19) rekâtlik insân-ı kâmil namazı, hediyesi.

Mekke-i Mükerreme- Kâ'be-Beytullah'ta kılınacak (19) rek'atli "İnsân-ı Kâmil namazı:"

(19) Rek'atli (İnsân-ı Kâmil) özel namazı kılınacak. Mevkileri aşağıdaki tarifinde vardır.

**(1)=Tavaftan sonra Mâkâm-ı İbrâhîm-in arkasında:
2= rek'ât namaz.**

**(2)= İbrâhimiyyet köşesi'nde-(mertebesinde)
4= rek'ât namaz. (Rükn-ü Iraki/kuzey köşesi şeriat)**

**(3) =Mûseviyyet köşesi'nde-(mertebesinde)
4= rek'ât namaz. (Rükn-ü Şami/batı köşesi tarikat)**

**(4) =İseviyyet köşesi'nde-(mertebesinde)
3=rek'ât namaz.(Rükn-ü Yemani/güney köşesi hakikat)**

**(5) =Muhammediyyet köşesi'inde-(mertebesinde)
4= rek'ât namaz. (Rüknü Hacerul esved/doğu köşesi, marifet)**

(6) = Mâkâm-ı İbrâhîm'in tam önünde, kapı yüzeyinin tam ortasında şeriat ve marifet mertebelerinin birleştiği yerde Kâfirûn ve İhlâs Sûreleri okunarak kılınan 2= rek'ât namaz seyridir.

Toplamda (2+4+4+3+4+2=19) rek'atli "İnsân-ı Kâmil namazı" dır.

147

Aynen farz namazı usulünde kılınır. Kaza namazı yerine de geçer. Sadece tavaftan sonra değil herhan

143

gi bir zamanda da kılınır efdal olması tavaftan sonradır. Bu halleri bilen çok azdır. Genel tavaf yapanlar içinde bu haller geçerlidir, ancak farkında olmazlar.

(Allah tecellisi Kâ'be-i Muazzama) (İçi Rahmân tecellisi) (Hatim Rahim tecellisi) Böylece orada (Bismillâhırrhmânırrahîm) (19) harfli Besmele-i şerifin de zuhuru vardır.

Ve üç tavaf şekli de getirdiği fiili hediyelerdendir.

Bu tavafların yapılması hakkındaki husûsları ve kendilerine âit okunması lâzım gelen duâları yukarıda, (2013 Umre dosyası) ayrı ayrı düzenleyip belirtmişim.

Ayrıca! Bunlar.

Makâm-ı İbrâhim Tavafı,

Makâm-ı Muhammedî Tavafı,

Ve makâm-ı Ulûhiyet Tavafı,

Diğer yönden bu tavaflar Besmele-i Şerîfe'nin de tavaflarıdır, üçünün tamamı ayrıca yine başka yönden bir tavaftır.

İbrâhimiyyet tavafı, *Rahîm*;

Muhammediyyet tavafı, *Rahmân*;

Ulûhiyyet tavafı ise *Allah* esmâ-i Zât'ının karşılığıdır.

148

Bu Umremizde bize verilen ikinci ikram da bu idi.
(2013 Umre dosyası sayfa (220/223) te bu hususta izahat vardır, dileyen internetten bakabilir. Ancak

144

bunlara ulaşamaz ise kişiler diğer tavaflar gibi aynen yaparlar ve bildiklerini okurlar sadece yukarıda bahsedilen niyetleri ederek tavaflarını yaparlar. (T. B.)

Ve kendinden tavsiye ve hediye ettiği selâm isminin hergün (100) adet çekilmesidir.

Not= Bu hediyelerin tatbiki için, fıkhi ve şer-i hiçbir hüküm yoktur vicdani ve zevkidir, alıp tatbik etmek irteyenlere de, mâni yoktur muhabbet ve irfaniyyet meselesidir. Tatbik etmek isteyen dostlarımıza ve evlâtlarımıza Umrelerden getirdiğimiz birer küçük hediyelerdir. Bu hediyeleri almak ve kabul etmek mecburiyeti hiçbir şekilde yoktur. T. B.

Yâ Rab! Hediye ettiğin rahmetten ve şefaatten bizi mahrum etme. Değerlerini bilenlerden eyle. (Ç.H.U.)

1,618 ALTIN ORAN ÜZERİNDE BİR DÜŞÜNCE.

İçinde bulunduğumuz yaşadığımız devir kemâl devridir. Bu güne kadar ma'nâ sı hep gizli kalan İnsân-ı kâmilin âşikâr ayan beyan olduğu dönemdir.

Yakın geçmişteki devir madde ilimlerinin daha çok önemli sayıldığı, bir dönem olmasına karşı, günümüz ise

Allah ın bize öğretmeyi dilediđi, ilimle tam olarak uyuşan kemâl devridir. Dolayısıyla İnsân-ı kâmil devridir.

Vakti/zamanı, oluşturan değerlendiren, (Hakikat-i Muhammediyye) üzere olan, İnsân-ı kâmil'in ilmidir.

145

Bizlere bu ilmi bahşeden kâmil (Baba) de o zamanın devrin sahibidir ki, buna sahibül-zaman da denilmektedir.

Sâlikler ise o kâmil insana tabi olmaları, onun yorumlayıcısı ve açıklayıcısı olmaları hasebiyle ise o devrin ve zamanın çocukları olurlar ki, buna "ibnül vakt" de denilmektedir.

Kâmil İnsân zamanı ve mekânıda temsil ettiği için "sahibüzzaman" sırrını kendinde tutarken, zamanın ve mekânın içinden geçen ma'nevi tecrübesiyle de "ebul vakt" yani zamanın babası sayılır.

Kâmil İnsân, ilmi her an yeni bir şeenle tecelli ettirip yeniler. Allah özde aynı olmakla birlikte, sonsuz vecihlerden tecelli ettiği için İnsân-ı kâmillerde sonsuz tecellilerin devamını yapan sultan olarak vakti oluştururlar.

O vakti idrak etmek üzere, bizler hazır hale geldiğimizde ise hayretten hayrete sürükleniriz. İşte o hayretlerden biriside altın oran konusu üzerinde, araştırma yaptığım esnada oldu.

Altın oran konusunda yaptığım bu acizane çalışmayı ramazan ayı içerisinde köyümüze yaptıkları bir ziyaretlerinde Terzi Babama notlar halinde aktarmayı düşünmüştüm ancak o geceki sohbete binaen bu mümkün olmadığı için şu anda mail olarak kendilerine arz etmek istedim.

MUHTEREM DOSTLARIM.

Başta fizikçiler olmak üzere dünyanın farklı yerlerindeki bilim adamları altın oran konusunda çeşitli çalışma ve araştırma yapmışlar böylece konuyu yüzey-sel olarak insanlığın bilgi ve idrakine sunmuşlardır.

Altın oran, dünyanın, insanların, bitkilerin, kısaca

146

mükevvenatın halkedilişinde Allah (c.c.) lühün kullandığı orandır.

Altın oran, (1,618) olarak hesaplanan üstün tasarım ve mükemmeliyyet sayısıdır.

Altın oran, insan aza ve organlarında kalp atışların da, (dna) sarmallarında bitkilerin yapraklarındaki diziliş-lerden sanat ve mimariye kadar bir çok alanda hep altın oran (1,618) üstün tasarım sayısına ulaşmıştır.

Bir şekli tanımlayan temel ölçülerin birbirine oranının (1,618) i vermesi onu altın orana yani kusursuz tasarım ve görünüme getirmektedir.

Mekke nin kuzey kutup noktası ile güney kutup noktasına olan uzaklığın birbirine olan oranı 1,618 yani Mekke ve kâ'be yapılan hesaplamalarla dünyanın altın oran noktasını vermektedir. Kâ'be bir doğrunun en mükemmel yerinden bölünmesi anlamına gelen 1,618 sayısı ile altın oran noktasında bulunuyor.

Kâ'benin dünyanın altın oran noktasında bulunuyor olması ne demektir?

İmamı Bâkır dan rivayet edilen kutsi hadiste şöyle buyuruluyor.

Hz. Âdem ile Allah (c.c.) lühü arasında geçen konuşmada, Allahü Teâlâ hazretleri.

“Ben kâ'benin yerini, o mevkiyi kendi nefsimen güzel gelen yere koydum,” buyurmuştur.

O zaman hemen şu soruyu sorabiliriz, insana en güzel gelen yer neresidir? Altın oranı (1,618) in en uygun

olanıdır. Dünya üzerinde bu oran konulmuşsa demekki (1,618) sayısı İlâh-î bir konumlandırmadır.

İnsân'ın İlâh-î nefesine, en güzel gelen, en seçkin olan en estetik görünen her şeyde altın oran bulunuyor demektir.

147

Arzın kalbi sayılan kâbe-i muazzama altın oran noktasında bulunmakta, kâ'be'nin ma'nevi vücûdu olan İnsân-ı kâmil, hazreti peygamberimiz, bu oran noktasın da dünyaya teşrif etmişler, vahyi İlâh-i yeryüzüne dalga, dalga bu noktadan yayılmış, efendimize peygamberlik bu altın oran nokta beldesinde verilmiş, daha sayabileceğimiz bir çok husus vardır.

Şimdi ana konumuza dönecek olursak acaba en mükemmeli ve kemâlâtı içeren ve (1,618) sayıları ile ifade edilen bu oranı Terzi Babamda nasıl ve ne şekilde izah edebiliriz

Önce bu oranı hissiyatımızla, yani Terzi Babamı görerek ona yakınlaşarak, onun görünen vücûdunda bulabiliriz. Zira kâ'be-i muazzamayı, ve daha sayısız nesneyi kuşatan, bu oran en belirgin ve yaygın olarak da kâmil İnsân vücûdunda sergilenmektedir.

O en mükemmel bir tertip, ve güzel sûret üzeredir. Organlarının birbirine uyumunda bir mükemmellik görülmektedir. Ten letâfeti, kibarlık, sevimlilik, güler yüzlülük, güzel seslilik, toprak rengini andıran beyaz tenlilik, hoş kokulu olması, açık ifadeli olarak hoş konuşması, diğer tutum ve davranışlarında güzel muamele sahibi olması, orta boyluluk, güçlü ve kudretli duruşu (v.b.) gibi özelliklerle vücûdunun dengeli ve ahenkli bir tasarımla, yani altın oran kuralı ile, zuhur ettiğini göreceksinizdir.

Az yukarıda Terzi Babama atfen sıraladığım bu görüntü, sadece zâhiri olarak dahi fark edilebilir. Peki

acaba altın oranın simgesi ve anlatımı olan (1,618) e nasıl ulaşabiliriz.

Kur'ân-ı Kerîm de "Mutaffifîn sûresinde" (20) nci âyette geçen (kitabün merkum) yani o (rakamlanmış kitaptır) buyurularak, rakamların/sayıların, ne kadar çok bilgiyi ihtiva ettiği görülebilmektedir.

148

(1,618) olarak karşımızda duran sayıyı inceleysek.

Önce 16 sayısını görürüz ki o sayı ebced hesabında Necdet olan 457, in kendi içindeki toplamı demek idi. Bu konuyu, terzi baba 1 kitabı ilgili bölümde bulacaksınız.

(1,618) sayısını yine kendi içinde topladığınız da (1+6+1+8+=16) Ettiğini onun da Arapça ve ebced yazılımı ile Necdet olan 457 sayısının kendi içindeki toplamı olan 16 sayısı olduğunu belirtelim.

Yine bir başka sayıda 61 Hatırlarsanız bu sayıda, Türkçe alfabedeki Necdet in yazılışı idi.

Yine (1,618) sayısına çok dikkatli bakarsak 618 sayısı görürüz. Bu sayının içine gizlenmiş olan (61-8= 53) olarak karşımızda Terzi Babanın özel şifresi olarak yer aldığını görmekteyiz.

"Yine 18 sayısının 18 bin âlem demek olduğunu görebiliyoruz." En baştaki 1 sayısı ise bütün meratibi İlâhiyyeyi kuşatan ehadiyyet i remzetmektedir.

Bir başka çalışmamız ise Kur'ân'ın baştan ilk sûresinden ilk âyetten itibaren âyetlerini sayarak ve toplayarak (1618) sayısına gelince durdum. Şöyle bir sonuç çıktı. Yusuf sûresi âyet 22 de (1,618) e ulaşıyordu.

Ulaştığım bu sûre ise yani Yûsuf sûresi nüzül yönünden Kur'ân'ın **53**, cü sûresi idi. (1618) altın oran sayısının kur'ânın nüzül yönünden **53**. cü sûre ve âyetine tekabül

ettiğini gördüğümde hayret etmedim çünkü eldeki tüm veriler buna işaret ediyordu.

Ancak, nüzül sırası **53** olan Yûsuf sûresinin 22, ci âyeti de mealen bütün bu ifadeleri adeta destekliyor. Yusuf 22. *(ona bir hüküm ve ilim bahsettik, işte Muhsinleri böyle mükafatlandırırız.)* Beyanıyla altın oranın isabet ettiği **53**. cü kendi şifresi ile kendi hali bizlere çok güzel ve lâtif

149

olarak ikram ediliyor.

Yine altın oran değerini anlatan (1,618) sayılarını kûr'ân alfabetini önümüze açarak değişik bir araştırma yapalım. Acaba bu sayılar hangi harflere denk gelmektedir, ve de ortaya başka hangi oluşumlar çıkmaktadır.

1.nci harfElif

6.ncı harfha (1,618)

1.harfyine Elif

8.nci harf.....dal

Sayıların tekabül ettiği harfleri yan yana okuduğumuz da **AHAD** ortaya çıkıyor. Ahad'a bir mim ilâvesi ilede, AHMED TECELLİ EDİYOR. Ahad ise (1, 6, 8,) nci harflerden yani **elif ha** ve **dal** dan oluşuyor. Sayısal olarak ise 13 ediyor. 13, Hakikatül Ahadiyyetül Ahmediyye dir. Kısaca bütün mertebelerin kaynağı ve zuhur mahallidir. Ahad a 13 e bir taayyün mim i ilâve edildiğinde, Ahmed oluşur ki, oda **53** sayısının ma'nâsı'nda gizlidir. O halde bu taayyün âleminde ahad (**13**) Ahmed dir. onunda sayısal değeri **53** tür (*terzi baba özel şifresi*). Ahad (**13**) Ahmed in (**53**) taayyün mim inde zâhir olmuştur. Cihanın bütün varlıkları da taayyün mim i ile Ahmed (**53**) te müstağraktır.

Altın oran ifadesinde karşımıza çıkan bir başka husus ise **B** harfi oldu. (1,618) in üzerinde çalışırken **B** Arapça kur'ân alfabetinin 2, ci harfinin ebced sayı tablosundaki

154

tüm değerlerinin **618** sayısını verdiğini tesbit ettik. Şöyle ki, küçük ebced, en küçük ebced, büyük ebced, en büyük ebced, şeklinde malûm tabloda harf değerleri vardır. **B**, harfinin bu tabloya göre (2+2+3+611=618) ettiğini görüyoruz. **1** baştaki elif harfinin ifadesi olup **618** de **B** harfinin değerinin sembolü olup böylece elif ve be harfleri ile **1,618** altın oran değerini yansıtmış olmaktadırlar.

150

B, harfi şekil bakımından incelendiğinde görülecektir ki, bütün âlemin yükünü tutan çeken kendinden sonraki harflere miktarınca aktaran bir harf tir. **B** harfinin ise altında bütün yükünü sırtlayan nokta vardır. O nokta ise kâmil insandır. Noktadan yayılan açılım ismi ALLAH olanın kuvveleridir isimleridir. Seyri sülûk yolunda salikte **B** harfi ve altındaki nokta keşfi açılmaz ise İnsân-ı kâmil'in ilminden istifade edememiş olur ki Kur'ân da zâten (ikra bismi) diye başlarken **B** sırrına atıf yapıyor.

Sonuç olarak mevzuyu daha fazla genişletmeden diyebiliriz ki, altın oran ifadesi hem sayısal hemde ma'nâsal olarak sizlere sunmaya çalıştığım vechiyle Terzi Babamda zuhurdadır. O nun ma'nevi yolunu sürdürenler öğrencileri talipleri, bu kâmil velinin ışığını ve nurunu hem Türkiyenin hemde dünyanın çeşitli illerine ve coğrafyalarına ulaştırmaya gayret etmektedirler.

İhvandan Ta..... arkadaşımız, Terzi Babamın doğum tarihlerini aşağıdaki sisteme göre yazarak bize göndediler. Bu konu üzerinde de çok kısa da olsa bir çalışma yapmayı uygun bulduk.

MİLÂDİ DOĞUM GÜNÜNÜZ. (15.12.1938)

15.12.1939 da 1 yaş bitiyor 2.yaşa giriyorsunuz,

155

15.12.1940 da 2 yaş bitiyor 3.yaşa giriyorsunuz,

“

“

15.12.2013 de Milâdi olarak 75 yaş bitecek 76. yaşa gireceksiniz.

151

Hicrî doğum gününüz: 22. Şevval. 1357

22.Şevval.1358 de 1 yaş bitiyor 2.yaşa giriyorsunuz,

22.Şevval.1359 da 2 yaş bitiyor 3.yaşa giriyorsunuz,

“

“

22.Şevval.1434 (Milâdi olarak 29.08.2013'e isâbet ediyor)
de **Hicrî olarak 77. yaş bitiyor 78 e giriyorsunuz.**

Ayrıca;

01.Muharrem.1435 Hicri yılbaşı, 4.11.2013

Milâdi tarihine isâbet ediyor,

**15.Aralık.2013 Mil'âdi doğum gününüz de
11.Safer.1435 tarihine isâbet ediyor.**

**Ayrıca araştırma yaparken dikkatimi çekti
15.12.1938 Doğum gününüz Jülyen takvimi denilen
sistemde 2429248. günmüş (toplamı 31 oluyor).**

Sağlıcakla Kalın , Ta.... Ka.....

Değerli Kardeşlerim

Hatırlanacağı üzere, Terzi Baba 1 adlı çalışma ile "*sayıların dilinden*" adlı bölüm ile O nu sayıların-rakkamların dilinden tanıtmaya gayret etmiş idik. Ancak Terzi Babam ile ilgili tecelliler sayılar yönü ile de devam ettiğinden, bu küçük çalışmamızı da buraya ilâve ediyoruz.

Doğum tarihi (15-12 -1938)

Terzi Babamın bedensel olarak dünyaya teşrif ettikleri, Annesi Melek/Meliha hanımdan, dünya hayatına başladıkları tarihin adıdır. Acaba bir doğumun tarihi olan 15-12-1938 de onun için ne gibi hususiyetler mevcuttur.?

15-12-1938- ilk bakışta **1** sayısını görmekteyiz.

152

1 olan bütün meratibi İlâhiyye ye kaynak ve asıl olan sayı diye düşünebiliriz.

Ardından gelen sayılar ise **5-12** gelir ki onun aslı ise (**51+2=53**) sayısı gelmektedir. Dikkat edilirse **53** şifre sayısı onun doğum tarihine atılmış bir imza gibi rakkamların arasında gizlenmiştir. **5-12** sayısının taşıdığı önemli hususlardan birisi de **Beşir müjdelemek**

demektir. Beşîr Arapça □ ل٥2 Be, şın, ye, rı, harflerin den bir terkip olup **Be-2 Şın-300, Ye-10 ,Rı-200 toplam 512. (51+2=53)** kendi şifresi doğum tarihine yazılmıştır. Konu ile ilgili olarak bazı âyetlerde Beşir –müjde bir çok âyet de ifade edilmektedir. Yine bu kitabımızın içinde yer alan "**Onun bazı vasıfları**" adlı bölümümüzde **Beşir ve nezir-Müjdeleyen-korkutan** diye belirttiğimiz bir vasfı da mevcuttur

Daha önce ele aldığımız "**Bazı vasıfları**" bölümünde Beşir-müjde nin (512) sayı değeri çıktığını bulmuş idik. Ancak şimdi, bunun onun doğum tarihinde de, yazılı olduğunu görmüş olduk.

Onun doğum tarihine nakşolunan bu sayıların arasındaki (**512**) sayısı ile anlatılan **Beşir** oluşu, "Zat âleminden ef'âl âlemine kadar bütün sahalara Ulûhiyyetin-Allah tecellilerinin, **Terzi Baba** ismiyle "Beşir" (mübeşşir) olarak müjdelenmesidir." **Hakikat-i Muhammed-i nokta zuhur mahalli "Terzi Baba ismiyle müjdelenmiştir."**

Ardından gelen **12** sayısı da malûm olunduğu üzere, onun seyri sülûk yolundaki mertebeleridir. Bu bakımdan da, seyri sülûk mi'râc yolunun merâtibleri **12** sayısı ile, onun doğum tarihine de yazılmıştır.

12 Hakikati Muhammedi mertebesidir. Kur'ân alfabe

sindeki **Sin** harfi □ yine 12. nci sırada yer alır.

123

Yani Doğum tarihine "**Eyİnsân**" mührü ezelde vurulmuştur. Sin harfi açık olarak Arapça haliyle yazmış olsak

dahi, şu şekilde, $\sum \square$ sin 60, ye 10, nun 50, toplam da **120** eder ki sıfırı kaldırdığımızda dahi, yine doğum tarihindeki **12** sayısı çıkar ki o da "**Ey İnsân-ı Kâmil**" demektir.

Terzi Babamın (**15/12/1938**) olan doğum tarihi üzerinde bu çalışmayı da yaptığımızda şu şekilde bir sonuca ulaşılabilirdiğini gördük. Fatiha sûresinden başlayarak, Fatiha 7 ayet+bakara 286++ şeklinde devam ederek doğum yılı ve ayının nereye isabet ettiği üzerinde ise şu sonuca ulaştık.

Kur'ân'ın 16 ncı sûresi 49 ncu âyetine geldiğimizde **12+1938** e isabet ettiğini gördük. İlk başta "secde" âyeti çıkacağı yönünde gönlüme geleni daha sonra sayım yaptığımızda gözümle de görmüş oldum. İşte o âyet-i kerîme.

$\Upsilon \square / \square \} \alpha \{ \Upsilon \notin \beta \square \Downarrow \square \sqcup \Upsilon \pi \alpha \square \{ \diamond \diamond \square \leq \square \Leftrightarrow \alpha \{ \Upsilon \notin \beta \square \Downarrow$
'□ 'ω□ □ { Υ | ♦ ≤ ← Υ ↔ □ ⊂ □ TΨ□

□ %□ □ (⊂'□ Υφ↔□ v□ □ { } \ /'□ ⊂ 'f□ →Υ | ←♦ ←□ ◇↔
α□ ⊂ ♣f□ ≤2←α□ □ ∑Υ↓

(Ve lillâhi yescüdü mâfisse mâvâtî ve mâ fil ardî min dâbbetin vel melâiketü ve hüm yestekbirûne)

(16/49) "Ve Allah için, göklerde olanlar, ve yerdeki canlılar ve melekler, secde ederler ve kibirlenmezler"

Secde âyeti okunan, ya da, dinlenen durumlarda secde edilmesi bir zorunluluktur. Yani Allah için secde ediniz. Ulûhiyet mertebesine yakışan bir secde ediniz deniliyor. Burada fiili olarak secdemizi yapar iken, ilmi ve

154

tefekkür yönümüz ile de yapmamız istenmektedir.

Doğum tarihlerindeki oluşum ve tecellilerin **secde** hakikatini bildirmesi, ilmi bakımdan Terzi Bbamdaki bu hakikatlerin tasdiki hükmündedir. Fenâ fillâh mertebesi gereği, yokluğu hiçliği aciziyeti yaşayan bir sâlikin bu durumdaki secdesi **ubudet** secdesi olmaktadır. Bu ise hakkın kendinden kendine olan secdesi şeklinde düşünülebilir.

1938 milâdi senesine gelir isek, ilk başta **19** vardır. **19** sayısı ise 19 harften oluşan besmele-i şerifin ve onun taşıyıcısı olan insân-ı kâmil in özel sayısıdır. Bu bakımdan da 19 sayısı hakikati ile Terzi Babamın doğum tarihine Besmele-i şerifin hakikati nakşolunmuştur. Onun **İnsân-ı Kâmil** oluşuna 19 sayısı şahitlik yaparak bize haber vermektedir.

Dikkat edilirse **19,38** de **19** iki adettir. Çünkü ardından gelen **38** sayısında ise, 2 adet **19+19=38** bulunmaktadır. Baştaki **19** onun hakikatini dile getirip, bâtın ismi kapsamında tutar iken, diğer **19** ile de kendisini âşikâr etmektedir. Böylece doğum tarihinde üç (19) vardır.

Yine **1938** sayısı kendi bünyesinde bir ve üçüncü sayılar ile **1938 13** sayısının hakikatlerini de içinde tutmaktadır. **13** bilindiği üzere çok özel bir sayı olup, Hakikati Muhammedi sırlarının özel sayısıdır. Hal böyle olunca, **1938** de dünyaya teşrif eden Terzi Babamın

bedensel yönü, **13** olan hakikati Muhammediyye'ye zuhur mahalli için olmaktadır. Bu yüzden de **13** onun doğum tarihine imza gibi atılmıştır.

Baştaki **1938 1 ve 8 i** ele aldığımız da ise **18** bin âlemin esrarını **19** İnsân-ı Kâmil rumuzu ile taşıyan, bütün âlemlerin kendisinde var olduğu, ve bütün âlemlerde var olan (**Ferdiyot**) özelliğini açıklamaktadır.

1938 sayısında bir başka önemli özelliği ise, **93** ebceci düzeninde **Necm-Yıldız-İlâhiyyat yıldızı** demektir.

155

Sayıların dilinden de bu konu hakkında da bahsetmiş idik. **Necm 53.** sûre olup ebceci sayılarındaki karşılığı ise **Nun 50, Cim 3, mim 40, ve toplar isek 93,** çıkar ki, bu sayı doğum tarihindeki yazılı olan **93** tür. Buradan özetle şu bilgiye ulaşmaktayız; Terzi Babamın doğum tarihine **Necm-yıldızı** nın hakikatleri yazılmıştır. Efendimiz (s.a.v.) "*Benim ashabım yıldızlar gibidir. Onlara tâbi olanlar kurtuluşa ereceklerdir*" şeklindeki beyanları da bize bunu açıklamaktadır.

Doğum tarihini gün ve ay olarak anlatan baştaki **15-12** nin bir başka anlamı ise, her iki sayıyı kendi içinde topladığımızda **6-3** olarak, yani **63** olarak da yazıldığını görmekteyiz. Bu sayı ise Yüce peygamberimizin dünya hayatını bedensel olarak geçirdikleri süreyi-yaşını belirtmektedir.

Buradan da şunu anlayabilmekteyiz ki, Terzi Babamın bedensel vücûtları, Peygamber efendimizin İlâh-î hayatlarına ev sahipliği yapıp, enfüsi yolla taliplilere o rasûlü getirip bildirmektedir. Rasûl-risâlet ile ilgili mevzua Yâ sîn bölümünde değinilmiştir. Oradan da konu hakkında malûmat alınabilir.

Terzi Babamın (15/12/2013) tarihinde **76** yaşına gireceğini arkadaşımız Ta.... Ka.... yukarıdaki mailinde açıklamaktadır.

(15/12/2013) Tarihinde **(76) yaşında olan.** Yani hem senenin kendisi **13** hem de yaşın kendisi **76** **7+6=13** olarak belirlenmiştir. Burada öne çıkan bir başka husus ise şu olmaktadır. **76** Kur'ân-ı Kerîmin **İnsan sûresidir.** İlâh-î sistem o kadar ahenk içinde, hiç boşluk ve tesadüfe yer vermeden çalışıyor ki hayran kalmamak mümkün değildir.

76 yı tıpkı Arapça okuyuş gibi sağdan sola doğru okuduğumuzda ise çok önemli bir sır ile âşikâre olarak tanışıyoruz. **67** olarak okunur ki, o da **Allah (c.c.)** hünün

156

ebcet sayı karşılı olduğu gibi, **Terzi** ve **secde** isimlerinin de karşılığı olan sayıdır.

Onun 15 12 de **76** yaşında olmasını, Hazreti İnsânın, özel, sîne ve gönüllerce daha şumüllü-geniş olarak anlaşılacağını düşünebiliriz. Onun hakikatlerinin tasdik göreceği sonucuna da varabilmekteyiz.

Yine arkadaşımızdan gelen mail de Terzi Babamın **hicri doğum tarihi 22 şevval 1357** olarak belirtilmiştir. Şevval hicri aylardan 10 nuncusu olup "*yukarı kalkmak-yükselmek-kaldırmak anlamındaki, şevi kökünden türemiştir*" Ramazan bayramının günleri bu aydadır. Efendimiz (s.a.v.) bu ayda 6 gün peş peşe oruç tutmayı tavsiye etmişler. Hz Ayşe validemiz ile de bu ayda nikahlanmışlardır.

22 10 1357 (10 onuncu ay şevval demektir) **22 10** gün ay olan sayılarda sıfırı yok hükmünde görür isek **(2+2=4) 4 ve 1** yan yana geldiklerinde ise **41** çıkmaktadır. O sayı da bilindiği üzere, Arapça harfler yönünden **Necdet** yazılımına eşit idi.

1357 olan doğun yılında ise ilk başta **13** açık görünmekle birlikte, gizli olarak **53** ise şu şekilde vardır. **13 57. (1+3=4) (4-57=53)** çıkmaktadır. Tıpkı milâdi doğum tarihinde olduğu gibi hicri doğum tarihinde de **13 ve 53** içten ve dıştan kuşatmış olarak mevcuttur. Bu iki

sayı doğum tarihlerine atılan imza gibidir. **1357** kendi içinde topladığımızda ise $1+3+5+7=16$ çıkar. O sayı ise ebced hesabında 457 demek olan **Necdet** in ($4+5+7=16$) kendi içindeki toplamıdır. Bu vecihle de bakıldığı zaman **1357** de **Necdet** yazıldığını görebilmekteyiz.

1357 de ortada **35** sayısı ise, risalet evi-hicret yurdu olan İzmir in adresini bizlere göstermektedir. Yani Hicri yılın içinde hicret yurdu **İzmir** de bulunmak-tadır. Son olarak bu doğum tarihinde karşılaştığımız bir başka sonuç ise şu oldu. $13\ 571+3=4\ 4+57=61$ çıkmak ta olup, Bu

157

sayı ise Türkçe alfabedeki **Necdet** yazılımı idi.

(15/12/2013) teki milâdi doğum günü, Hicri olarak (11 safer 1435)e denk geliyor (**11/02/1435**) **hicri olarak Terzi Babamın 76. cı yaş günü tarihidir.** (2-iki safer ayının sayısı)

(**11/02/1435**)tarihini incelediğimizde ($11+2=13$) eder iken, **1435** ise $1+4+35=40$ etmektedir. Çok dikkatli incelediğimizde gün ve ayların toplamı **13** yılın toplamı **40** olup, her ikisinin toplamında ise ($13+40=53$) yani kendilerinin şifre sayısı zuhura çıkmaktadır.

76 ncı yaş gününe isabet eden bu sayılar sistemine daha dikkatli bakacak olursak, **3** adet **13** ün mevcudiyetini aynı anda görebilmekteyiz. Birinci **13** 76 yaşın ($7+6=13$) ü, ikincisi gün ay tarihindeki $11+2=13$ üçüncüsü ise 1435 ($1+4+3+5$) **13** dür. Görüldüğü gibi hakikati Muhammedi tecellileri onun varlığında Terzi Baba isminden sahnelenmektedir.

Yine arkadaşımızın yaptığı araştırmada, jülyen takvimine göre (15/12/1938) olan doğum tarihi (2,429,248) gün ettiği tespit edilmiş, ($2429248=31$) o ise yine 31 sayısını, 13 sayısının tersten okunuşunu bildirmektedir.

Bu çalışmada unutulmuş bir hususu belirterek bu mevzuu sonlandırmak istiyorum. O da Terzi Babam'ın rumi takvime göre **1353** tarihinde doğduğudur. Bu konu Terzi Baba 1 kitabında ele alınmıştı. Bilgi açısından hatırlatmakta yarar gördük.

**TERZİ BABA' mın 59 dv 133 nolu aracı hakkında
bir yorum.**

Muhterem Dostlarım

158

Sizlere belkide biraz ilginç gelebilecek bir mevzuuda anlatmak istiyorum. O mevzumuzun konusu ise **Terzi Babam'ın (59 DV 133)** plâka nolu harflerden ve sayılardan oluşan bir bakıma da kendisinin **makam** ını izhar eden arabasının bilinmeyen bazı yönlerini sizlerle paylaşmak istiyorum.

Malûm, plâka harf ve sayılardan oluşuyor. Daha önce defaatle belirtildiği gibi **harfler ve sayılar sırdır**, aslolan bunların bizi ma'nâya götüren birer işaret olmalarıdır. Herhangi bir harfin veya sayının esrarını öğrenmek için de kelimelerin ormanındaki **harflerin** peşine düşmemiz gerekmektedir.

Allah (c.c.) lühünün sadece peygamberleri ile onların varisleri olan bazı kâmil insan (**veli**) lere ihsan ettiği özelliklerden birisi de **makam** dır.

Arapça bir kelime olan, ismi mekâna işaret eden, makam velilerin hatıralarının geçtiği, yada mezarlarının bulunduğu yerlere denmektedir. İslâm tasavvuf tarihini incelediğimizde de birçok velinin makamları olmuştur.

Peygamber (s.a.v.) atfen **makamı mahmud-u** Hz. İbrâhîmin, **makamı İbrahim-i** bilinen olmakla birlikte başta hazreti mevlânâ olmak üzere seçilmiş bir çok makam sahibi veliler bulunmaktadır.

Hazreti Mevlânânın türbe girişindeki şu beyit konuyu daha iyi anlamamıza yardımcı olacaktır.

Kâ'betül uşşâk Bâşed in makâm

Her ki nâkis amed inca şâd tamam.

"Bu makam âşıkların makamıdır"

"Buraya noksan gelen tamam olur"

Yine bir başka tanıma göre makam, kulun tekrar etmek sûretiyle kazandığı ve kendisinde özellik haline getirdiği, **mücahede ve riyazatla** ulaştığı dereceye denir.

159

Haller **vehbi** iken makamlar **kesbi** yani kulun çalışması ile elde edilir. Haller geçici olduğu gibi makamlar ise kalıcıdır.

Burada bilinmesi lâzım gelen bir başka husus ta şudur. Makam sahipleri, değer ve kıymetini makâmına bağlı olan mekândan ve eşyadan almadığı gibi bilâkis mekânıda eşyayıda şereflendirip ziyetlendiren birer müzeyyendirler.

Konumuza yardımcı olacak bu giriş faslından sonra esas mevzumuz artık dönebiliriz. **Terzi baba**'nın **(59 DV 133)** no ve harf değerlerine sahip olan bu araçındaki bazı hikmet ve bilgilere ulaşmaya çalışalım. Gerek harfler gerek sayılar irfaniyet diline tercüme edildiğinde bizlere çok önemli sırları ifşa etmektedirler. Ayrıca **efendi baba** yada **efendim** deken de 4. cü harf yine **dal [D] harfidir.**

(59 DV 133) önce harflerini ele alıp inceleyecek olursak, DV türkçe olan iki harf bunların arapçadaki asli harf karşılıkları ise **D (DAL) V (VAV)** dır. Dal arapça alfabedeki 8. ci harf olup ebced sayı değeride 4 tür. **Terzi baba** mın beşeriyet yönlü olarak kullanılan **necdet** ismindede 3. cü harftir. Yine **efendim ya da efendi baba** derken de 4. cü harftir.

DAL delili İlâhî'dir ki kâmil insan Terzi Baba hakkın varlığına en büyük delil ve müşahittir. *"Ben insanın*

sırrıym insan da benim sırrımdır,” ifadesini ifşâ eyleyendir.

Terzi Baba çok asıl olan bilgiyi getiren bir **damar** dır. Ve bütün damarları da beslemektedir. Hz. **Rasûlüllahtan** ma’nevi olarak alınmış, nebinin ağzından alınmış nuru silsile ile intikal ettiren manevi bir **damardır**. Günümüzde tıp bilimi dahi hastalıkların genetik silsilesini damarını araştırıyor. **Acizane rabbim bizi de nebinin ağzından alınmış o nur’a, yani Terzi Babam’a talebe olanlardan eylesin.**

Dal in (D) onun hakkında bizlere söylediği başka

160

hususlar da vardır. O (**TERZİ BABA**) **görünen beden de görünmeyen kudrettir. Her din, her mezhep, her tarikat onundur. Yani her yoldan insanı kemâle götürmeyi bilir. O, varlık hazinesinin bilgisine ârif olan bir insandır. Bütünsel olarak her şeyi yansıtan bir aynadır. Salih (a.s) in taştan bir deve çıkarması gibi, o taşlaşmış olan kalplerden tevhid aşkını ve irfaniyetini çıkarması onun delillerindendir.**

DEĞERLİ KARDEŞLERİM.

Terzi Baba mın yüzüne doğru baktığınızda size Allah (c.c.) lühü hatırlatır. Sohbetten iken mıknaş gibi çekici bir özelliği vardır. Dinleyenlerde, anlatsa da biraz daha dinlese diye hoşlanma ve her türlü üzüntü ile kederin izale olduğuna tanıklık edersiniz.

D yada orjinal haliyle, **dal** harfinin tezahürlerinin en yoğun olarak yaşandığı mekân ise hiç kuşkusuz Terzi Baba’mın sohbet meclisleridir. Konuşmaya başladığında “sivale-i elektirik” de denen o ma’nevi ihtişam sâlik yada müridin gönlünde, bir titreşim ve haşyetullah meydana getirir. Bu İlâh-i titreşim ve haşyetullaha cezbe de

diyebiliriz. O, konuştuğça yaydığı o titreşim kendisini dinleyen sâlik yada müridin vücûdundaki milyarlarca hücreyi uyarır, uyandırır.

O konuşurken vücût ikliminizdeki hücrelerinize adeta seslenerek, kalkın-uyanın demektir. Bakışları sizde bir cezbe meydana getirir. Cezbe ile ilgili olarak peygamber efendimiz (s.a.v) "*Rahmâni cezbeler titreşimler, yanırlar çok büyük sevaplara muvazidir.*" Buyurmuşlardır. burada ki cezbe klâsik tarikat meclislerindeki cezbe hali değildir. Terzi Baba'mın meclisindeki cezbe halinde kişinin mahviyeti vardır. Kendini ifnayı vücût etmesi vardır. Bu cezbede İlâh-î titreşimle hakkı isbat vardır. "*Velba'suba'del*

161

mevt" yani öldükten sonra dirilme halini, sizdeki uyuyan hücrelerin, kalkıp dirilmesi ile, adeta yaşarsınız. Bu Allahın lutfu İlâhisidir. Diyebilirim ki, o nun her meclisinde bahsettiğim bu cezbe hali yaşanmaktadır.

Terzi Baba'mın huzuruna gelmiş olanlar, kendisinden hiç söz kelâm çıkmasa bile sadece onun yüzünü görmeye feyiz alılar. O nu görmek bile ayrı bir âlemdir, o görünmeyen âlemin çekim alanına girmektir. Zâten onun konuşması, görünmeyen âlemin, sırayla harf, hece, kelime, cümle ve konu haline gelmesi demektir.

Dal (D) harfinin ihtiva ettiği ma'nâlardan birisi de şudur. İdris ismi "idris" (a.s.) ders kökünden if'îl kalıbından bir kelime olup, öğretti, eğitti, alıstırdı gibi anlamları vardır. İdris (a.s.) insanlık tarihinde bir çok ilkin sahibidir. Kalem ile yazmayı ilk icad eden, tabiblik ve tıp ilmindeki buluşları. Astronomiyle uğraşıp yıldızların hareketlerini keşfetmesi, kumaşı keşfedip terzilik mesleğinin günümüze kadar gelen mucidi ve pîri olması gibi belli özellikleri sayabiliriz. Çok ders verdiği ve eğittiği için kendisine idris denmiştir.

166

Dal harfiyle başlayan (D) ders kökünden gelen İdris (a.s.) İle konumuza bağlantılı olan kısmına gelince, İdris ders tedrisat eğitim demektir. Terzi Baba' mın arabasındaki ma'lûm D (harfi) de O nun tevhid ve irfaniyat eğitimini anlatmakla birlikte, kurucusu ve piri İdris (a.s.) Olan terzilik mesleğinin de günümüzdeki taşıyıcısı konumundadır.

Denilebilirki, daha henüz 12 yaşında iken terzihane dükkânı'nın kapısından içeri giren ve bu mesleğe yönelen Terzi Babam gönül ehli olan müntesiplerini, ilim ve irfaniyet elbiseleri ile ziynetlendirirken bir ömür boyu sürdürdüğü İdris (a.s.) mın sanatı ile beşeri en güzel

162

sûrette giydirip bununla da kendisini perdelemiştir.

Bu hususta şöyle bir hatırasını da anlatırdı. 12 yaşında girdiğim ilk terzihane dükkânının bir duvarında.

"Her seherde besmele ile açılır dükkânımız,

Hız. İdris (a.s.) dır pirimiz üstadımız."

Diye yazdığını söylerdi.

Burada netice olarak şunu söyleyebiliriz, ma'lûm olan harf ile kendisinin zâhiren ihtiyaç sahiplerini giydiren, bâtinen de irfan ehlini Hakk libasıyla giydiren yönü yani Terzi Baba ismi anlatılmış olmaktadır. Bu konuda ilgili bölüm olan Onun isimleri kısmında daha geniş bir açıklamamız oldu. Arzu edenler oradan da bu konuyu araştırabilirler.

Az yukarıda sözü edilen harf dal (Türkçe D) ebced sisteminde sayı değeri 4 tür. Bu şu anlama gelebilmektedir. İslâmın kemâl sayısı olan 4 ü şeriat, tarikat, hakikat, ve marifet mertebelerinin tümünde de Hakk üzere kemâle erdirmek için ilim irfaniyet tedrisat eğitimi verendir.

Aynı dal harfi dervişliğin de ilk harfi olması hasebiyle seyrü sülûk sisteminin de bütün oluşumlarını hakikati

167

Muhammedi üzere sergilendiđi vücûda şahitlik etmektedir.

Dal harfi din gününün de ilk harfidir. Din günü Hakk ın varlığının aşikâre olarak idrak edildiđi zamanın adıdır.

MUHTEREM KARDEŞLERİM.

Dal harfiyle ilgili daha çok şey söylenebilir. Konuyu daha fazla uzatmadan 2. ci harf olan vav (V) a geçmek istiyorum. Vav harfi Arapça alfabenin 26. ci harfidir.

163

Türkçe alfabenin aynı harfi olan V de 27. ci sırasındadır.

Efendi babamın arabasının plâkasını oluşturan iki harften birisi olan vav— ile Türkçe alfabe-de ki karşılığı V harfinin sıralamaları toplandıđında **(26+27 = 53) (şifre sayısı) ettiđini görüyoruz.**

Vav, yada V harfi ebced hesabında 6 sayıdır ki, buda imânın 6 şartını bildirir. Aynı zamanda Allahın zâti sıfatlarının sayısıdır.

Vav, kasem (yemin) harfidir. Vennecmi, vettini, veşşemsi de olduđu gibi, vav harfi kendisi ile anılan isme, bir tekit dikkat çekme ve yemin oluşturmaktadır. Dolayısıyla vav harfi ile kâmil insana (Terzi Baba) kasem edilmiştir.

Vav harfi aynı zamanda bağlaçtır. Buna birleştirici koordinatörde denebilir.

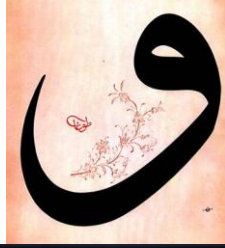

164

Not= vav harfi resimlerini buraya yapıştırmayı uygun gördüm.

Ma'nâ ile madde, ruh ile cisim, Hakk ile halk bu harfin hakikatiyle bağlanır. Terzi Babamı dikkatli incelediğimizde bu kemalleri sergilediğine tanık oluyoruz.

Vav ile başlayan VELÎ, onun velâyetini tastikleyen. VALÎ, VEKÎL, VAHÎD, VESÎLE, VÂSÎ, VEDÛD, gibi özellik ve sıfatlarda hep vav harfiyle onu bildirici ve tanıtıcı mahiyettedir.

Vav harfine gizlenmiş başka ne gibi İlâh-î sırlar var, onları bulmaya çalışalım.

Az yukarıdaki vav harfinin şeklinin incelendiğinde anne karnındaki cenin e (**bebek**) "*resimde görüldüğü gibi*" çok benzediğini görüyoruz. Vav harfi aşk anlamına gelen **vedüd** isminin de ilk harfi olması hasebiyle ruh cisim

169

ilşkisini temsil edip bunun neticesinde ortaya çıkan Âdemiyyeti de bize anlatmaktadır.

Vav (V) harfi hakkında araştırma yaparken şöyle bir hadisi şerife rastladım. Bunun kelâmı kibar olduğunu söyleyenlerde bulunmaktadır. Hadis, "**Yedi vav dan sakınınız, ihtiyaç olmadığı halde vavların işaret ettiği işlere (mesleklere) yönelmeyiniz..**"

İttakul vavat. Vavlardan sakının, ifadesi ile zâhiri anlamda vav ile başlayan ve büyük sorumluluğu olan veli, vali, vekîl, vasi , vaad, vesile, gibi vav ile başlayan ve büyük sorumluluk gerektiren işlerden sakınınızdır.

Aynı hadisi batini anlamda düşünmeye çalışırsak kemâl üzere bu isim ve sıfatları üzerinde taşıyan (vav ın taşıyıcısı olan) kâmil insana ittika ile yaklaşınız sakınınızdır denilebilir. Buradaki sakınma, ve ittika ise, Allahın sevgi ve merhametinin Cemâlûllahın odak noktası olan, vav ın da taşıyıcısı olan, kâmil İnsân-ı unutmaktan onunla olan

165

Îlâh-î seyrimizde nefsimizin eline düşmekten sakınmaktır ki, bu aynı zamanda Îlâh-î bir ikazdır.

Muhterem Kardeşlerim

Buraya kadar olan izahatlarımızda D, V, nin dal ile vav ın, ayrı ayrı izahatlarını yapmaya çalıştık. Şimdi de her ikisinin birlikte okunuşuna bakalım.

59 D (DAL) V (VAV) 133 olan harfleri Arapça orijinal şekliyle sağdan sola okuduğumuzda vedüd (aşk) ortaya çıkmaktadır. **Vedüd**, vav, dal, harflerinin peş peşe 2 şer kez yazılımindan oluşur. Şöyle ki önce vav sonra dal sonra vav en son yine dal yazarsak **vedüd** demiş oluruz. Yani vav ve dal zâhir ve bâtın olmak üzere ikişer defa aynı kelimedede bulunarak **vedüd** ismini oluşturur ki, buda Terzi

170

Baba'mın arabasındaki ma'lûm harflerin bize verdiği sırrı açıklamaktadır.

Vedüd, ismi ile konumuzun ana fikri olan Terzi Baba mı biraz daha yakından keşfetmeye çalışalım.

Vedüd, seven sevilen, sevgiye lâyük olandır. Vedüd, İlâh-î güzelliklerin seyridir. Vedüd, aşk tecellisidir.

Vedüd aşk tecellisidir ki aşk ise 5 nokta ve 3 harften ibarettir. Ayın, şın, kaf, harflerinde 5 nokta vardır (şın 3+kaf 2) evet 5 nokta ve 3 harfin aynı andaki görünümüne bakarsak **53** ü (Terzi Baba) daha işin başında görebiliriz.

*İnsân-ı Kâmil...Vedüd tür yani seven ve sevilendir.
sonsuz aşk kaynağıdır*

Sevginin şiddetli haline aşk denmiştir. Bu kelime kur'ânda geçmez. Ancak yerine geçen kelime şiddetli sevgi (**hubben şedid**) veya vedüd olarak geçmektedir.

166

Bir kutsi hadiste, "*Ben bilinmez gizli bir hazine idim. Bilinmeye muhabbet ettim. Mahlûkatı halkettim*" buyuruluyor. Buradaki muhabbet aşk, kâinatın sebebi vücûdudur. **Aşk-Vedüd**, Varlık bu sırla doğmuş, bu sırla sahneye çıkmıştır. Varlık sahasına inen her şey aşk sırrının tecellisiyle dopdoludur. Cenâb-ı hakkın **VEDÜD** adıyla bahsettiği aşk ve iştıyakı varlığın mayası, özüdür. O Vedüd adıyla sever ve sevdirebilir.

Kur'ân-ı Kerîm'de konu ile ilgili olarak (19/96) âyette, "*İman edip Sâlih amel işleyenler var ya, rahmân onları sevdirecektir*" âyette geçen vüdden kelimesi vedüd e işaret etmektedir. Burada sevdiren Vedüd sıfatının sahibi olan İnsân-ı kâmilidir.

NOT=Özellikle Terzi Baba'mın sohbet meclislerinde bulunduğumuz anlarda, onun nefhayı İlâhisinden çıkan, söz kelime yada cümleler karşısındaki kişilerin, yada

sâliklerin beynindeki sevgi ve muhabbet nöronlarını güçlendirip, kişiyi gerçek sevgi ve muhabbeti yaşamasına vesile olup, bütün dünyasını baştan aşağı sevgi muhabbet haline getiriyor. Bu aşk ve muhabbet kişinin idrakini harekete geçirip bilgiyle ilhamla buluşmasını temin ediyor. Bu ise vedüd aşk sıfatından kaynaklanabilmektedir.

Netice olarak, Aşkın ve muhabbetin mekânı bildiğim, irfan vâdisinin yıldızı olarak tanıyıp, varlığında Allahın tecelli ettiği sevgili, diye tarif ettiğim Terzi Babam-ı ma'lûm olan bu 2 harf üzerinden biraz konuşmak istedik.

Son olarak da (59 DV 133.) İlk önce 13 ün varlığını görüyoruz ki 13, elftir, 13 hakikat-ül Ahadiyyet-ül Ahmediyye dir. 13 bütün meratibi İlâhının sahibi ve zuhur yeridir. Buradaki 3 ise ilmîl aynel hakkal yakîn olarak idraktır. Bir başka husus ise 133 sayısı kur'ândaki harf dağılımında mim ile nun arasındaki sayıdır. Yani mim ile nun yakınlığını bize bildirir. (59) ise (5+9=14) tür buda

167

zâten bellidir. Bu konuda çok şey söylenilebilir. Ancak yeriolmadığı için bu kadarıyla yetiniyoruz. Arzu edenle 13 ve Terzi baba 1 den sayıların dili bölümünden yararlanabilirler.

KEVKEB DOSYASININ DÜŞÜNDÜRDÜKLERİ.

Kevkeb (kayan yıldız) dosyası olarak bilinen ve Terzi Babamın 2008 yılında kaleme alıp, dosya/kitap haline getirdiği, içinde bir çok hikmeti barındıran bir dosyanın adıdır kevkeb dosyası.

Kevkeb dosyasını elinize alıp, okuyup, tahlil ederek düşündüğünüzde, baştan sona eğitici, öğretici, düşündürücü, sakındırıcı ve koruyucu özellikleriyle ibretlik bir dosya ile karşılaşmış olursunuz.

172

Kevkeb bahsi özellikle İlâh-î yolculuk dediğimiz seyri sülûk yolunu, bu yoldaki nefsin muhtemel hile ve tuzaklarının neler olduğunu, yaşanmış ve yaşanabilmesi muhtemel olabilecek bir hadise olarak bizlere sunulmaktadır.

Kevkeb, (kayan yıldız) dosyası, Terzi Baba dergâhına yüzler sürerek şereflendiğimiz bizler için ilk okunması gereken kitap, ilk alınması gereken dersler den birisi niteliğindedir.

Kevkeb hadisesi, tasavvuf alanında bilhassa, derinleşip, tevhid hakikatlerini idrak etmek isteyenlere, ve bu sahada ihtisas ve uzmanlık çalışması içerisinde olanlara yol gösterip ilham verebilecek bir kitaptır.

Özetle kevkeb bahsi, içerisinde bir çok bahsi barındırdığı, bir çok hikmet ve ibretin yanında, Terzi Babam ve eşi Nüket Annemi ve de onları sevenleri derin bir üzüntüye sevk eden bir konudur.

168

Kevkeb dosyasını, Terzi Babam bütün ayrıntılarıyla kitaplaştırarak internet ortamında yayınlamışlardır. Bu dosyanın kısa bir özetine girmeden önce acizane biz fakîri, bu konuda araştırma ve çalışma yapmaya sevk eden, neden ise, kendilerinin böyle bir istekte bulunmuş olmaları ile, konu hakkın da gördüğüm bir zuhurattır.

Bu dosyanın metni yaklaşık olarak 150 sayfadır. Adım adım, tüm yazışma konuşmalar, söz ve fiiller sırasıyla beyan edilmiştir. Ancak biz bir ana fikir vermesi açısından, bu dosyanın çok kısa bir özetini sizlere hatırlatmak istiyoruz.

NOT= İsimlerde karışıklık olmasın, okuyanlar ona göre değerlendirsınler diye, aynı dosyadan isimlerle ilgili tarif kısmınıda buraya aldım.

173

Bu hikâyedeki isimler deđişecek demiřtik. Yer isimleri, olarak tasavvuf lüğatında geçen (CABULKA) "En uzak dođu'da bin kapısı olan efsanevi bir şehir. (CABULSA) ise en uzak batı'da bulunan bin kapısı olan efsanevi bir şehir imiş.

Yer isimleri bunlar olacak.

Kiři isimlerine gelince: (cabulka) Şehrinde en dođu'da yařayan, (Nakışçı Baba) ve (Nakışçı anne) dir.

Diđerlerine gelince (Cabulsa) Şehrinde en batı da yařayan (Kevkeb-yıldız) ve (yolcu)dur. Kiři isimleri de bunlar olacaktır. (T.B.)

169

Özet, 1998 senesinin başlarında Terzi Baba'mın bazı kitaplarını okumak süretiyle, kendisi hakkında fikir sahibi olan izmirden tasavvufla ilgili olan bazı kimseler, kendilerine sohbette bulunmak üzere Terzi Babamı izmire davet ederler. Bu ilk davete icabet edip izmirdeki sohbetten memnun kalan bu kardeşlerimiz, gün geçtikçe terzi babamı daha yakından tanıyıp, ona intisab etmeye başlamışlardır. Bu tarihten sonra kendilerinin izmirde de müntesip ve cemaatleri olmuştur.

Zaman ilerledikçe Terzi Baba'mın (Cabulsa) ve çevresindeki gönül cemaati de sayıca sürekli artmıştır. İşte o gönül cemaatine katılan şahıslardan birisi de bahsimize konu olan Yo..ha... ve eři dir. (Yo.. ha... kevkeb ismi-kayan yıldız olarak belirtiliyor)

Emekli bir eğitimci olan ve isminin anlamı yıldız/kevkeb demek olan Yo..ha.., kısa sürede seyir yolunda mesafe almaya başlamış, gayreti muhabbeti, Terzi Babam ve eři

174

Nüket annemize karşı olan saygı, edeb, gibi halleriyle dikkat çekmeye başlamıştır.

Terzi Babam kendileri Tekirdağ da ikamet ettikleri için, görülen zuhurat, ya da sorular mektup yolu ile soruluyor, aynı yolla da kendilerine cevaplar veriliyor idi. Aylar ve yıllar bu şekilde geçerken, Terzi Babamlar, sık, sık (Cabulsa) gitmeye çalışıyorlar, burada bir müddet kalıp, ihvana sohbet ve irşad faaliyetinde bulunuyorlardı.

Yo...ha... bu zaman zarfında mürşidine son derece bağlı olup, mektup yoluyla zuhuratlarını ve halini yazar iken, her defasında, çok büyük bir nezaket saygı, muhabbet, ve taltif sergilemektedir. 2004 yılına geldiğinde de seyri sülûk yolun da tekmil tarik ederek "vekil halife" sıfatı kazandıktan sonraki yaşamında ise tamamen farklı bir tavır ve kişilik sergilemiştir.

Esasen bu dosyanın konusu, Yo...ha... seyrinin başı ile vekil hilâfet haline eriştikten sonraki toplamda 10 yıl süren

170

dönemlerdeki aynı kişinin farklı iki halinin yaşantısı kendi dili ile anlatılmaktadır.

Yo...ha... 2004 yılında yapılan merasim ile tacı şerifi giydikten sonra (diğer iki kişi ile birlikte) kendi çevresinde bulunan ihvana yönelik olarak, kısmi belirli konular da sohbet etme yetkisi verilmiştir.

Ancak, gerek dosyadan okuduğumuz, gerekse dinlediklerimizden ve bazı müşâhitlerin beyanlarından anladığımız diğer husus ise, Yo...ha.., yavaş yavaş halini ve tavırlarını değiştiren bir sürece girmiş, gerek Terzi Babama, gerek eşi Nüket Annemize, gerekse çevresindeki Terzi Baba cemaati gönül evlâtlarına karşı, önceki bağlılık ve sadakatinin tersini göstermesi, emre muhalefet sergileme, kendisini sürekli haklı gösterme, Nüket Annemizi Terzi Babama şikâyet etme, ve çevresindeki cemaati Terzi Babadan yavaş, yavaş uzaklaştırıp kendisine yönlendirme gibi hususları görmekteyiz.

175

Hatta, görülecektir ki dosyadaki mail ve mektuplar iyi incelendiğinde, Terzi Babama bile akıl verme, yol gösterme davranışına kalkışmıştır. Özetle belirtmeye çalıştığımız dosyadan geriye kalan bir yığın üzüntü ve ibret alınacak çok sayıda dersler vardır

MUHTEREM DOSTLARIM.

Bu mesele en fazla konunun yakın muhatabları olan Terzi Babam ve eşi Nüket Hanım validemizi üzmüştür. Konunun akışını bozmamak için aşağı da Nüket Annem için ayrı bir bölüm açacağım.

Bahsedilen dosyada çıkarılabilecek bazı önemli hususlar da vardır. Buların başında da "ittika-sakinma" gelmektedir.

171

□ □ 7←<←↔α □ Elif-Lâam -Mîim İnsân-ı Kâmil.

□□ =□ ∑|♥™□ ≤v'0/←Y↔ |f□ 'l 8Yf(0# κ'□ □)
'λβ□ vY→/↔α □ ^Y↔♦□ □ P□

(zâlikel kitâbü lâ raybe fihi. Hüden lil müttekîn)

(2/1-2) "İşte bu kitap,ki bunda hiçbir şüphe yoktur, müttakiler için sakınanlar için bir yol gös-tericidir."

O kendinden hiçbir şüpheye yer olmayan İnsânı Kâmil-Terzi Baba, ancak ittika eden sakınanlar için hâdi üzere hidayete erdirendir. Dosyaya bakıldığında ittika/sakinma konusunda hata edildiğini söyleyebilmekteyiz.

176

İttikâ, sakınmak korunmak, kuvvetli bir himayeye girerek kendini muhafaza altına almaktır. İttikanın isim şekline de takva denir.

İttika şeriat mertebesinde, günah olan fiillerden sakınmak, tarikat mertebesinde, Hak sevgisini ve muhabbetini kaybetmekten sakınmak, Hakikat mertebesinde, kendi varlığını hakkın varlığı olduğunu unutmaktan, gaflet ve nefsaniyete yenik düşmekten sakınmak şeklinde düşünülebilir.

Tekrar âyete dönersek."*ey..Terzi Baba yolunda olan sâlikler, hidâyete ermeniz kendinizi ve hakkı en geniş ma'nâda tanımamız müttaki olmamıza bağlıdır.*"

Seyrinin belli dönemlerinde Terzi Babama ihtiram edeb ve saygısını gösteren Yo.. ha..., ittikadan uzaklaşarak, hâdi üzere olan yolunu tersine çevirmiştir.

Bu dosyanın ana konusu "**edeb**" tir. Edeb dinin temeli, insanın ma'nâsının özü, gönlünün aydınlattığı ma'nâdır. İnsân'ın edebten ibaret olması lâzımdır.

"Edeb" kendi aklını ve nefsini ortaya koymadan, hiçbir

172

sûrette kendine vücûd vermemek, kendinde varlık görmemektir. İnsân-ı Kâmile giden bütün yolların ma'nâsı edebdir. Tasavvufu 3 merhalede özetlemek gerekirse, aşk-irfan ve edeb diye sıralayabiliriz. Edeb olmayan bir tasavvuf çalışmasında irfan oluşmaz.

Yo...ha...mın var olan dosya içindeki Terzi Babama verdiği cevabi mail ve yazılarını okuduğumuzda, kendisini hep haklı göstermeye çalışması, kendisine yapılan ikaz uyarı ve telkinlere aldırış etmeyip, kendisine vücûd vermeye kalkması, edeb dışılığa en güzel örnektir. Oysa edebin sonucu kulluk ve tevazudur.

Kendilerine mürşidi tarafından telkin edilen emirleri harfiyen yerine getirip, aklını ve nefsini onun yolunda kurban etmesi gerekirdi.

177

Şimdide hucurât sûresinin ilk âyetlerine bakacak olursak....

$\Upsilon | \square \square \square \{ \square \Sigma / \square 2 \alpha \{ \downarrow \Upsilon \leq \square \square \text{TM}'\mu \} \alpha \{ \text{TM}'\square \downarrow \blacklozenge \alpha \square \Sigma \}$
 $\heartsuit \square \square \leq \Leftrightarrow \alpha \beta \square \{ \leq \} \square \alpha \leftarrow \beta \square \{ \square \Theta \square$

$\square \square \infty \langle \heartsuit \leftarrow \square \cap \infty \supset \heartsuit \diamond \square \square \square \square \{ \blacklozenge \leq \Leftrightarrow \alpha \square \leq \{ \Upsilon \alpha 6 \square \{ \blacklozenge \}$
 $\leq \Leftrightarrow \alpha \alpha \{ \text{TM}'\square \leq \mu \alpha \square \{ \heartsuit \{ \Upsilon \leftarrow \{ \square \square \square \square \{ \Upsilon \{ \blacklozenge \leq \Leftrightarrow \alpha$

...

(Yâ eyyühellizîne âmenû lâ tükaddimû beyne yedeyillâhi ve rasûlihi vettekullâhe innallâhe semîun alîm)

(49/1) "Ey iman edenler, Allah ve rasûlünün önüne geçmeyiniz, ve Allah'tan korkunuz. Şüphe yokki Allah Teâlâ hakkıyla işiticidir, bilendir."

$\{ \{ \neg \square \mu \alpha \square \{ \{ \square \square \alpha \alpha \leftarrow \{ \cup \square \notin \square \square \mu \} \alpha \{ \text{TM}'\square \downarrow \blacklozenge \alpha \square \Sigma \}$
 $\heartsuit \square \square \leq \Leftrightarrow \alpha \beta \square \{ \leq \} \square \alpha \leftarrow \beta \square \{ \square P \square$

$\{ \{ \neg \Upsilon \square \cup \square 2 \Upsilon \square \lambda \square \varpi \square \cdot \Upsilon 4 \{ \square \text{TM}' \Leftrightarrow \beta \Upsilon 2 \{ \square \Leftrightarrow \alpha \{ \{ \square \square \vee$
 $\varpi \square \mu \} \square \{ \Upsilon \leq \{ \Upsilon \varphi \square \leq \text{TM}' \Leftrightarrow \alpha \Upsilon \pi \{ \square \square \square \square \sqrt{\} \square \notin$

$\square \square \square \{ \{ \{ \square \{ \cup \} \square \mu \} \{ \{ \vee \} \square \alpha \square \{ \{ \{ \neg \} \Leftrightarrow \beta \square \diamond \cap \square \alpha \square \Im \square$
 $\varphi \zeta \square \mu \{ \square \alpha \clubsuit \square \cup \square \varphi \Upsilon \Leftrightarrow$

(Ya eyyühellzine âmenû lâ terfeu esvateküm fevka savtinnebi ve lâ techeru lehü bilkavli ke cehri ba'di-küm li ba'din en tahbeta e'mâlüküm lâ teş'urune.)

(49/2) **"Ey imân etmiş olan zâtlar!. Seslerinizi Peygamberin sesinin üstüne yükseltmeyin, ve O' na sözü bağırcasına söylemeyin, bâzınızın bâzı-nıza bağırması gibi ki, -sonra- siz farkında olmadı-ğınız halde amelleriniz boşa gidiverir."**

Her iki âyette de var olan husus konumuz ile yakından ilgilidir. Ey imân edenler, yani Ey Terzi Baba yoluna imân eden sâlikler, Allah ve Rasûlünün önüne geçmeyiniz. Sizlere risâlette bulunan rasûllük hakikatiyle irşad eden makamın önüne, beşeri düşünce ve değerlendirmelerinizle geçmeyiniz. Önüne geçmeyiniz-kendinize vücût ve varlık vermeyiniz, sesinizi yükseltmeyin—gizli ya da aşikar itirazda bulunmayınız. Terzi Baba'nın bildirdiklerinin üzerine karşı söz ve davranışta bulunmayınız. Şayet böyle yapar iseniz seyri sülûkunuz-amelleriniz boşa çıkar. Yani yok olur gider, diye yorum yapabiliriz.

Meseleye bir başka yönden daha bakacak olursak. Âdem mevzûunda olduğu gibi bir yaşanmış senaryo görmekteyiz. Cenâb-ı Hakkın zaat mertebesinin zuhuru olan "hilâfet" makamının mazharı, Âdemi hakiki olan, gönül evine secde emri verilmiştir.

Yo....ha... da var olan aziz-cebbar-mütekebbir-esmâ-larının tesiriyle, hayır, ben azizim, üstünüm, daha hayırlıyım anlayışı hâkim olmuştur. Gerçi bu esmâların özelliğiyle "secde" etmesi söz konusu olamayacaktı.

Daha evvelce seyri sülûk dönemlerinde gizli olan "ene" sini ortaya çıkaracak, hareketlendirecek bir olay yoktu. Ne zaman ki Terzi Babam tarafından kendisine "secde" emri

174

gönderildi o andan itibaren kuvvede mevcut esmâlar (aziz-cebbar-mütekebbir) kendi oluşumlarını ortaya çıkardılar. Bu yüzden de secde olamazdı.

Ancak meselenin böyle oluşu Yo...ha... mâzur- suçsuz, durumuna getirmemektedir. Çünkü Terzi Baba-irfan mektebinde alınan eğitim neticesinde her birerlerimizde var olan bu esmâ terkibi, (iblislik hakikat-leri) alınmış olan irfan eğitimi neticesinde Âdeme-Hilâfet makamına, secde ve biat hakikatleri öğretilmiş olmaktadır. İşte bu husus kişinin mes'ûliyetini ortadan kaldırmamaktadır.

Bir başka açıdan ise şu şekilde bir değerlendirme yapabilmemiz mümkün olabilmektedir. Özet olarak, Peygamber efendimizin doğumundan (52) gün önce yaşandığı rivayet olunan, kur'ân da özel bir sûre ile anlatılan, fil vak'ası ilede mevzuu misallendirebiliriz.

"Yemen kıralı ebrahe, hacıların hac mevsiminde kâ'beye gittiklerini görünce, onları bu yoldan uzaklaştırmak kastıyla altından kaplı bir kilise yaptırır. Ancak halk buna itibar etmeyince kâbeyi yıkmak üzere fillerden oluşan bir ordu ile kâ'beye saldıramadan, ehabil-kırlangıç kuşlarının ayaklarına ve gagalarına alıp attıkları nohut büyüklüğündeki taşlar ile bozguna uğrayıp helâk olmuştur."

Söz konusu ebrahe ordusu "*nefsi emmare*" dir. Nefs ebrahesi, önce kendi yaptırdığı nefis kilisesine, Terzi Baba gönül kâ'besinin hac yolcuları olan sâlikleri buradan uzaklaştırıp, kendi kilisesine çağırıyor. Daha sonra ise gönül kâ'besini yıkmak için yola çıkıyor. Fakat akıl ve diğer ruhani kuvvetler ve de Kâmil insanın yaydığı irfaniyet ile, kendi vücûd kilisesini yakmış oluyor. İnsân-ı Kâmilin tevhid taşları ile de helâk oluyor.

Efendimiz (s.a.v.) min zâhiren görmediği halde kur'ân da özel bir sûre ile anlatılması, her an bu hadisenin olmakta olduğunu bildirmektedir. Çıkarılabilecek sonuçlar

175

dan birisi ise, kendi vücûd kilisemizi yıkmadan, gönül kâ'besine ulaşamayacağımızdır. Sûrenin 5 âyet oluşu (105-fil sûresi) ise, Beş İlâh-i mertebe-hazarat-ı hamse,

kendi bünyemizde faaliyete geçebilmesi için, bu vücût tapınağından kurtulmamız gerektiği düşünülebilir.

Necm (53) İlâh-i seyrin anlatıldığı sûrede olduğu gibi, şayet kişi, necm-ilâhiyat yıldızının yerine, heva yıldızına tabi olduğunda böyle bir sonuçla karşılaşılması kaçınılmaz olmaktadır.

Kısaca kevkeb bahsinde düşülen en büyük yanlışlardan birisi, Yo...ha... ısı ve ışığını (muhabbet ve marifetini) Necm İlâhiyat yıldızından aldığını unutup, kendisinden olduğunu zan etmesidir. Bu da yörüngeden kayılmasına sebep olmuş olabilir.

Bu konu ile ilgili olan 2007 yılı hac mevsiminde Mekke'de görmüş olduğum bir zuhuratı da buraya almayı uygun gördük. Terzi Babam. Biz fakîre yukarıda bahsedilen bu konuyu hac dönüşümde anlatmışlar idi.

"Bir odanın içinde 10, 12 kadar kişi var. Terzi Babam ve Nüket Annem de odanın içindeler. Oda da herkes çok üzüntülü. Ben ise bu büyük üzüntünün sebebini düşünüyorum. Nüket annemi ise üzgün ve ağlar halde seyrediyorum. Bu üzüntünün sebebi nedir acaba, diye düşünürken, ve de acaba, ben bir suç mu işledim, diye de tefekkür ediyorum. Ayrılma zamanı geldi ayağa kalktım, Nüket annemin elini öptüm. O da bana muhabbetle sarıldı. Sıkıntının sebebini başka bir şey olduğunu düşünerek oradan ayrıldım"

Hac dönüşümde Terzi Babamdan bu mevzuyu dinlediğimde hemen bu zuhurat hatırıma gelmiş idi

Dönüşümde bu rüyayı Terzi Babama anlattığımda o da

176

evet açık olarak bu halin sana olan yansıması olmuş dediler. Rabbimden niyazım şudur ki, böyle hadiselerden ibret alır iken, böyle hatalara düşmekten muhafaza

buyurmasıdır. Bunun için de rabb'ıma her bir dua edişim akıl fikir, nefis temizliği gönül temizliği ihsan etmesi içindir.

NÜKET ANNEMİZ.

Bu sebep ile bizim gözümüz ve gönlümüzdeki Nüket Annemizden bir miktar bahsetmek istiyorum.

NÜKET ANNEMİZ. "O, Velâyet evinin eşi, gönül evlâtlarının annesi, ilim evinin kapı sıdır.

O merziyedir, Terzi Baba'mın rızasıdır.

O betüldür, seçkin ve benzersizdir.

Güzellik ve zerafet onda değer bulmuştur.

Terzi Baba'mın yol arkadaşı, o fedakârlık ve cefakârlığın zirvesidir.

Sadakatin, sevginin, güvenin taşıyıcısı olan bir kadındır o. Peygamber efendimizin "sizin dünyanızdan bana 3 şey sevdirdi.

Namaz, güzel koku ve kadın" buyurduğu üzere, Bu dünyadan Terzi Babama sevdiren kadındır o.

"NÜKET" ebcet sayı değeriyle 470 tir o da "ışk" değerine eşittir.

İşk ise , Π∩ 5 nokta dan ve 3 harften (53) diye oluşuyor.

177

Yani bir aynada kendini seyreder gibi ışıktan (53 ten) seyreder kendini.

İz'ân ve akıl sahibi olan bir insan olma, geniş yürekli, merhamet sahibi, geniş elli, yufka yürekli hayır sahibi tertemiz bir Annemiz.

Terzi Babam ile izdivaçlarının 50 yılına girer iken bizim gözümüzden görülen Nüket Annemi şu şiirle tarif etmek istiyorum.

NÜKET ANNEMİZ'e. (şiirler)

Allahın Velîsine gönlünü verdin,
Varlığını, onun yoluna serdin,
Herkesten önce, sen kemâle erdin,
Uşşâkın Anası, Nâdide bir eşsin.

Nâdide varlığınla, kutsî Anamız oldun,
Işk olan isminle, kalplerimize doldun,
Ruhumuzu aydınlatan nurlu yol oldun,
Velâyet beytine, kutlu bir Ana oldun.

Senin evini hep ziyarete geldik,
Her duamızda selâm, niyaz gönderdik,
Ebû cehillere bile hep göğüs gerdin,
Hak tan bizlere eşsiz hediye geldin.

Terzi Baba dergâhının sultan Anası,
Yücelikte Haktan verildi Tâc-ı,
Rabbimin rızası, oldun tecelligâhı,
Özündeki asâlet, tam bir vefâ kapısı.

Terzi Babamın nûru, muhabbet ağacı,
Semâların incisi, bir velâyet zevcesi,

178

Fedakarlık-hizmet-gayret ve iffeti,
Sayılarla sayılmaz, çoktur marifeti.

Kadınlığın iftihar, edep, haya, timsali,
Pîrimizin örtüsü, bir dünya sevinci,
Ehl-i beyt'in serveri, İzzet ve Cem in neşesi,
Annelerin Ana sı Nâdide Nüket kişi.

Her dervişte var onun izleri,
Ağlar bırakmış hicranlı gözleri,
Kıvrılır âşıkların, huzurunda dizleri,
Nice kandil gecelerinin Nüket Annesi.

Güzellikte binbir gülü açansın
Gece gündüz ışık olan saçansın
Tevâzu ile yaşar, zoru seçensin
Haktan bize hediye, Nüket Annemsin.

(Ç.H.U.) 31-08 2012

Nüket anneme atfen, ona duyduğum sevgi ve muhabbet, ve onun Terzi Babam indindeki yerinin ne olduğunu bu şiir ile dile getirmek istedim.

Bu vesile ile, şimdi de kendisine diğer evlâtlarından gelen muhabbet şiirlerini aktaralım.

Nüket Annem'e

Dilimde tek hece kalbimde siz,
Uğrunuza ölürüm sizi nasıl sevdim bir bilerseniz,
Adınız dilimde sevdanız gönlümde,
Mevlâdan tek duam sizi yazsın kaderime,
Sevmek sevilme rabbimden bizlere hediye,

179

Isındım sizinle dünyama güneş gibi doğdunuz,
Nazar değmesin bu sevgimize sevelim ölesiye.

Ni.... Er....

Nüket Annem'e.

Evveliyet Efendi babamsa,
Ahirlik Nüket annem oldu,
Annemin bâtını babam,
Babamın zâhiri güzel anam,

Bu bilmeceyi çözdüğünde,
Anladın ki, Ne Terzi babam, Nüket annemin aynı,
Ne Nüket annem Terzi babamdan gayrı...
Nu.. Ni.... Ar....

Annem.

Güneş olur ısıtırsın içimi,
An içinde dindirirsin derdimi,
Sözüm olur anlatırsın dilimi
Annem derim gönülden, lâfta değil.
Gonca gülsün, açarsın bahar gelir,
Toprağımsın köklerim senden gelir,
Yüzünü görsem gönül dile gelir,
Annem derim gönülden, lâfta değil.

As.....

Nüket Annem'e.

Ne mutlu bizeki evlât olmuşuz size,
Ürkek halimizden kavuştuk kimliğimize,
Kendini o kadar çok sevdirdin ki bize,
Ellerimi açıp dua ediyorum rabbimize,

180

Ta ki kavuştursun bizi cennetinde de.
Anneliğinizle bize örneksiniz her an,

185

Nasıl anlatsın ki bunu lisan,
Ne kadar çok sevdiğimi söylesemde an be an,
En güzel günleri sizinle yaşadım her an.

Ne kadar bakımlı güzelsin Annem,
Üzerine ne giysen yakışır hemen,
Karşılık beklemeden insanları,
Seven en güzel örnektir Annemdir annem.

Anlatılmaz seninle hayat yaşanır,
Nasihatlarını dinleyen zoru başarır,
Ne zaman özleşem gözlerim yaşarır,
En kısa zamanda gel artık Annem.

Se..... to.....

Nüket Annem'e.

Ne zaman hasrete düşse gönül,
Üzülme dersin üzülme sakın,
Kalbim çırpırsa da kuş misali,
Ey güzel kızım sözüme bakın,
Terzi Babamız la duamız yakın,
Annem sen ışık oldun içime,
Nur oldun inan şu yanan gönlüme,
Ne zaman aynaya baksam şimdi,
Elbet yüzün gülümser yüzüme.

Bu.... bu... Çı.....

181

Canım Annem.
Nasıl anlatayım seni,

186

Birkaç satırla olacak işmi ki,
Zâhirin ayrı güzel batının ayrı güzel,
Annemsin benim ebed ezel.

Zâhiri doğuşum on yıllar olsada,
Bâtini doğuşum daha çok yeni,
Doğduğum günden beri,
Senin üzerinde gözlerim,

Her halini ayrı ayrı gözlerim,
Oturuşun kalkışın her halin,
Benim en önemli rehberim.
Canım dedim ya Annem,
İnan canımdanda ötesin.

Ze.... De....

ANNEM.

Nur'un ile rahmatinle sardın beni annem,
Üstümdeki nefis kalıntılarını kaldırdın annem,
Kalbimizi düşüncelerimizi arındırdın annem,
Engelleri kaldıran yolumuzu açan annem,
Temiz kalpli annem, gönlümüz sevginle doludur,
Annem herşeyin başı, babama giden yoludur,
Nadide bir çiçek annem, hayat doludur,
Nice günler yaşadık, seninle annem,
Ecir ve sabır veren annem, cananı can eden annem.

Nu.... A....

CAN ANNEM.

Varlığın varlığıma renk kattı,

182

Beni benden aldın sen ettin,
Halimiz hal değilken hallettin,

187

İşin çok zor can Annem.

Yıllarca koşturup kul oldun,
Yalınış doğruyu sen bildin,
Bizlerin üzerinde de görmek istedin,
İşin çok zor can Annem.

Göremediklerimizi gösterdin bize,
Oyunlar oynandı üzerimizde,
Hakkı bilmek varmış kaderimizde,
İşin çok zor can Annem.

Senden kaçan beni kaybeder,
Seni bilmeyen kendini kaybeder,
Allah'ın yolu senden geçer,
İşin çok zor can Annem.

Kalemi aldım elime,
Muhabbetin doğdu içime,
Çırpınışın geldi gözlerimin önüne,
İşin çok zor can Annem.

Nemrut nefsimi görmez oldum,
Seni Babamın yanında bilmez oldum,
Sendeki cevheri görmez oldum,
İşin çok zor can Annem.

Bizlere hep ışık tuttun,
Yolumuza yoldaş oldun,
Mekan üstüne mekan kurdun,
İşin çok zor can Annem.

Ben söyledim kalem yazdı,
İçimden geçenleri anlattı,

183

Suskun gönlümü biraz konuştu,

İşin çok zor can Annem.

Ya..... At.....

ANNEM.

Nur-u İlâh-i esintileri vechinde,
Ümm ile ünsiyet olunur,
Kimliği gerçeğinden buldurur,
Evimizi gönlümüzü aydınlatır,
Tatlı sözün, hoş tebessümün.

Aşkı İlâh-i, Uşşaki,
Neşvü nema buldurur,
Nefahtü fihi min ruhi ile,
Elif-lam-mim olunur.

Ay.... İl....

NÜKET ANNECİĞİM.

Babü's selâma giden yolun başı,
Başına giymiş uşşâki tâcı,
Öğrettin bize doğru ile yanlışı,
Sultânım, cânânım NÜKET ANNECİĞİM.

Kapı oldun bize aldın haremine,
Terzi kızı dedin benim ismime,
Muhabbetimiz destân oldu dillere,
Herkes muhabbetli NÜKET ANNECİĞİM.

Durmadan bize dua edersin,
Gönülden seveni gönülden seversin,
Yeter ki yapmacık olmayın dersin,

184

Her halinle doğaldır NÜKET ANNECİĞİM.

Elli yıldır hizmet etmiş bu yola,
Şimdi sıra bizde, canımız fedâdır "O"na,
Kıyamam ben onun bir damla göz yaşına,
Ömrünü vermiş NÜKET ANNECİĞİM.

Sırdaşı, yoldaşı ve hayat arkadaşı,
Terzi Baba'mın gönlünün sultanı,
Örnek oldu bize giyim-kuşamı ve tavrı,
Her haliyle kibardır NÜKET ANNECİĞİM.

Zamânımızın helva-i bacısı,
Terzi kızının gönlünün sultanı,
Bir gün olurum inşallah, ben de aynısı,
Herkesten gayrıdır NÜKET ANNECİĞİM,
Efendi Baba'mın "ayn"ıdır NÜKET ANNECİĞİM.

Te... Kı... El... Ca... Ar...

(Anneciğim seni çok seviyorum.)

ANNEM.

İlk gördüm sevgin aktı içime,
Güler yüzün çekti beni sohbetin içine,
Nüket anne gitti gerçek çocuklarının içine,
Tez gel annem özledim seni.

Göç eylemiş izmirden yurdundan,
Kimseler bilemez derdimden,
Yakın olsada nüket annem gelsem ardından,
Tez gel annem özledim seni.

Şe..... Ta....

185

ANNEM.

190

Ne kadar bakımlı güzelsin annem,
Üzerine ne giysen yakışır hemen,
Karşılık beklemeden insanları seven,
En güzel örnek annemdir annem,
Takip eder seni gerçekten seven.

Anlatılmaz seninle hayat yaşanır,
Nasihatlarını dinleyen zoru başarır,
Ne zaman özleşem gözlerim yaşarır,
En kısa zamanda gel artık annem.

Se.... To.....

ANNEM.

Biliyorum sohbet var bu gün,
Sohbete gelenlere sanki düğün,
Benim içimde ise büyük bir hüzün,
Dualarınızda bizleri de görün.

Se.... To.....

Nüket Annem

Kemâli aşka sürükler âhu gözlerin,
Öğretir beni bana inci sözlerin,
Kayıptım, tutar elimden pâk ellerin,
Aşığınım! sevmeyi bırakma Dilrûba Annem.

Bir hazinesin saklı, perdeler içinde,
Her sözün bir başka mânâ eşiğinde,
Yüklenirsin bizi ateş-i aşk yüreğinde,
Kurbanınım! üflemeyi bırakma Neyzen Annem.

Ay.... Em.....

186

Anneme.

Nice gönüllere merhem oldun,
Üzüntümüzle üzüldün derdimizle dertlendin,
Kapımız oldun ümit şehrimizin,
Edebin ne olduğunu bizlere öğretensin,
Tek beklentin saf samimi sevgidir senin,
Aldın bizi yüreğine, nasip etti Allah evlât olduk size,
Nezaketi zerafeti letafeti öğrettin bize,
Emeklerini nasıl öderim anne.

Gü..... Ay.....

Annem.

Gök gürültülü, rüzgârlı bir gecede,
Savrulurken buldum seni Annem,
Rüzgâr bir oraya, bir buraya, savuruyordu,
Korkuyorum Allah'ım ben ne yapacağım diye,
Bir ışık, bir rahmet, diledim Rabb'imden,
Meş'alem ışığım sen oldun,
Rahmet deryasına, seninle girdim Annem,
Ürkek bir çocuğun,
Annesinin kollarında ki, güveni, huzuru, sende,
Senin gönül deryanda buldum Annem,
Emin beldenin sakinleri arasına,
Seninle girdim, Annem,
Bizi saran şevkatin, hiç bitmeyen sevginle,
Selâmete erdim Annem.

Şa.... Öz.....

Nüket Ananeme.

Öncesinde ibarettim bir düşünceden,
Sonra bir dua geldi gittim peşinden,
Dediler "Dünyada yaşa bakalım,"

Üzıldüm, ağlamak geldi içimden.

Sonra Nüket annanem geldi yanıma,
Bakakaldım o an bu güzel insana,
Onu görünce içim sevinçle doldu,
Dedim çok şanslıyım "Hamd olsun Allah'a."

Kimi yalan içinde yaşar bu âlemde,
Kimi doğru sanıp yürür eğrilerde,
Benimse bahtım sizinle yazılmış,
Çok huzurluyum seyr-i sülûk içinde.

Sanmıştım ki Allah'tan düştüm ayrı,
Bir daha bulamam, kayboldum gayrı,
Nereye baksam meğer Onun yüzüymüş,
Bilemezmişim burada şerri ve hayrı.

Küçük Derviş sorar nerde uşşakiler,
Onlar ki aşk denizinde seyirdeler,
Bana torunum dediniz pek mes'udum,
Nüket annanemle güller sevinçteler.

"Küçük Derviş Es....."

Güzel Annem.

Ne zaman bir sıkıntı içinde kalınsa,
Üzülme ! Allah'ı (cc)anan bir topluluk var,
Kararmış yüreklerimiz nurlandı, selâmıyla,
Enis, dost, nur yüzlü, engin gönüllü,
Tac-ı Muhabbeti başında Annem.

188

Arşın sahibi yolunu güllerle bezesin,

Nasip etsin Allah'ım (c.c.) yüreğine, yüreği ile geleni,
Nurlar saçılınsın, etsin peygambere komşu,
Ey güzel Allah'ım (c.c.) göster bize Cemâlini.

Hi..... Iş.....

Canım Anneme.

Nurla dolu yüzün kalbin,
Ulaşır senden bize de bir gün,
Kalbimiz yanık bağrımız süzgün,
Eksik etmezsin bize duanı annem,
Terzi babamla her gün.

Annem sen bizim sevgi dolu yolumuz sun,
Nasıl seversin hepimizi,
Narin dolu yüreğinde büyütürsün bizleri,
Ellerimizi bırakma sakın annem.

Ay..... Ök.....

Annem'e.
Hakikate ulaşmamın anahtarı,
Karanlığıma yol gösteren ışıksın annem,
Nur-ul aynım, başımın tâcı,
Gönlümün sultanısın annem.

Bizi toplayıp bir eden,
Gönüllerimize muhabbeti zerk eden,
Bulunduğu yere huzur veren,
Canım,cananım,sultanım annem,

Fü..... Al.....

Annem'e.

Nuru deryada gezdirip,
Zahir batını birleyip,
Hakkı halkla sevdiren,
Muhabbet yüklü ANAM.

Gelin iki cihanı gezin NÜKET le,
Sarıp sarmalasin sizide şevkatle,
Cennet ayaklarının altında,
Kalbim kalbine emanet ANAM.

Nu..... Al.....

NÜKET ANNEM.

İki satırla nasıl anlatılır bu büyük sevda,
Ama emir bu boynumuz kıldan ince,
Sana annem demek bir ömre bedel,
Bu ömür seni severek çok güzel.

Örttün hep kendini anlayan girsin diye,
Girdin sultanım girdin gönlümün ta içine,
Ruhum çıksın sen çıkma gönlümün güzeli,
Canım, cananım,herşeyim NÜKET ANNEM.

Canım Babacım Annecim şimdiden bayramınızı kutlar
mübarek ellerinizden öperim.

Za.... Ak.....

Terzi Babam'ın evliliklerinin kırkinci yılı münasebetiyle
Nüket anneme yazdığı şiirini de, buraya ilâve etmeyi
uygun bulduk. (Ç.H.U.)

190

Not= Terzi Baba (1) den aktarmadır.

NÜKET ANNE.

Doğmuşsun bin dokuzyüz kırkdokuz da,
Ne güzel sayılar var zuhurunda,
Yaşıyorsun Allah'ın huzurunda,
Sen de küçüktün **Nüket anne.**

Ondokuz İnsân-ı Kâmil'in rumûzu,
Kırkdokuz onüçtür verir huzuru,
Muhammed Rasûllûllah'ın rumûzu,
Bunlarla doğmuşsun **Nüket anne.**

Annen Fatıma idi baban Mehmet,
Dünyaya gelmen annene olmuş zahmet,
Bunda da var imiş mutlaka hikmet,
Anasız büyümüşsün **Nüket anne.**

Küçüktün seneler geçti büyüdün,
Nişanlandın benimle çok güzel birgün,
Aklımdan geçiyor sanki olmuş dün,
Hoş günlerimizdi onlar **Nüket anne.**

Nihâyet evlendik birgün hayâl misâli,
Pek anlamadı çevremiz bu hâli,
Çünkü gelmiş idi emr-i ilâhi,
O zaman eş olduk **Nüket anne.**

Kucağına İzzet geldi bir çocuk,
Sen de küçüktün o da bir yavrucuk,
Emekledi yürüdü oldu kuzucuk,
Tertemiz büyüttün **Nüket anne.**

Seneler geip gitti geldi Cemâl Cem,
Küçüktü iki buçuk kiloydu hem,
Zuhurat tamam olmuştu o dem,
Bunları birlikte yaşadık **Nüket anne.**

İşler çoğaldı meşguliyet arttı,
Böylece yüklerimiz çok ağırlaştı,
Dünya ahiret bir birine karıştı,
Gayret ettin yılmadın **Nüket anne.**

Başladın benimle seyahatlere,
Mânâ'dan aldığımız emirlere,
Neler verildi neler gayrilere
Lûtfun eksilmedi hiç **Nüket anne.**

Haremeyn'e gittik hem de beş def'a,
Tavaf ettik hep yedişer def'a,
Rabb'im çok eyledi bizlere vefa,
Gayret ettin yollarda **Nüket anne.**

Sevdirdin kendini hep canlara,
Muhabbet verdin cümle yaranlara,

Merhem oldun Hakk'ı arayanlara,
Hep hizmette idin **Nüket anne.**

Kandil geceleri gülen yüzünle,
Memnun gider hep gelen hüznle,
Tat verirsin geceye tatlı sözünle,
Halva-i bacı oldun **Nüket anne.**

Yaptığın hizmet halkadır amma,
Ancak oradan ulaşır Hakk'a,
Boşa gitmez hiçbirisi geçer kayda,
Gayret et dayan **Nüket anne.**

Seneler geçti durmadan sür'atle,
Nasıl geldik bu günlere hayretle,
Sonuna ulaşırsız belki gayretle,
Mahcub etmesin Hakk **Nüket anne.**

Yürüttü bu yolda senelerce Hakk,
Kırk'ıncı yılımız olmuş bile bak,
Muhabbet tacını başına tak,
Nice kırk senelere **Nüket anne.**

Dağıtmaktır işimiz hep muhabbet,
Geçen günleri sevgi ile yadet,
Sonuna kadar gayret eyle gayret,
Sevdiğim, nar tanem, nûr tanem,
Bir tanemsin **Nüket anne.**

*Bu vesile ile evliliğimizin (50) nci yılı dolayısıyla da bir
şiiir yazmak istedim oda devamındadır. (T.B.)*

Nadide Nüket Anne.

Geçmiş bir on yıl daha, ne çabuk,
Hayret ettim, şöyle bir geriye bakıp,
Seneler gitmiş sel gibi, akıp,
Ama hepsi güzeldi, **Nadide Nüket Anne.**

Türlü zorluklar çıktı karşımıza,
Neler ulaştı pazar çarşımıza,
Girdik birlikte gönül arşımıza,
hepsi güzeldi, **Nadide Nüket Anne.**

Bazen kıştı, çok eserdi, yeller,
Bazen uzaktı, bitmezdi yollar,

Bazen gülerdi, bilmezdi eller,
hepsi güzeldi, **Nadide Nüket Anne.**

Bazen sıcaktan, her yer yanardı,
Düşerdik yollara, köşeydi kenardı,
Çünkü, çok bekleyenlerimiz vardı,
Ulaşırdık onlara, hepsi güzeldi **Nadide Nüket Anne.**

Gülen yüzünle, sevdirdin kendini,
Yıktın onların, nefis bendini,
Harcadın onlar için, hep vaktini,
Onlarda hepsi güzeldi, **Nadide Nüket Anne.**

İzmirli de, olduk sonunda,
Çok evlâtların oldu, yanında,
Dolaşırlar hep, sağında solunda,
Onlarında hepsi güzeldi, **Nadide Nüket Anne.**

Torun ceylin de, geldi bu arada,
Üç kız torun, ölüm yok karada,
Kalmasın isteklerin yarıda,
Onlarda tamam oldu, **Nadide Nüket Anne.**

Telefon çalar, hemen bakarsın,
Dertli ise, ona çare ararsın,
Gönlünü muhabbetinle sararsın,
Onlara merhem olursun, **Nadide Nüket Anne.**

Büyük küçük demez, kanat açınca,
Herkesi uyarsın, kendi yaşınca,
Muhabbetin çevresine taşınca,
Hepsi ne güzeldi, **Nadide Nüket Anne.**

Yorulduk sanki, biraz derinden,
Sıkı bastın, ayrılmadın yerinden,

Tuttun hep, kızlarının elinden,
Onların da hepsi güzeldi, **Nadide Nüket Anne.**

Kızları alır, götürür pazara,
Satıcılardan, gelecek nazara,
Haydi yürüyün, kemer altına,
Bunlarda güzeldi, **Nadide Nüket Anne.**

Çevresi memnun, kalıyor ondan.
Konuşur gönlünde, şundan bundan,
Gayret eder iş görmeye bir yandan,
Hepsi de güzeldi, **Nadide Nüket Anne.**

Böylece geçti, bir on sene daha.
Çok geniş, çok geniş, sonsuz bir saha,
Bu alanda bulduk bir sürü vaha,
Onlarında hepsi güzeldi, **Nadide Nüket Anne.**

Daha nice nice on senelere,
Çıkılırmı acep yadellere,
Biz gene gidelim gönüllere,
Onlarında hepsi güzeldi, **Nadide Nüket Anne.**

Cenâb-ı Hakk hep yüzünü güldürsün,
Hizmetini daima sürdürsün,
Sağlık ile selâmet buldursun,
Sevdiğim, nar tanem, nûr tanem,
Bir tanemsin **Nadide Nüket anne.**
Hepsi de ne güzeldi, **Nadide Nüket Anne.**

(T. B.)

O HİCRET YURDU. (İZMİR)

$\Upsilon \langle \text{mmmmmmmm} \rangle \lrcorner \psi \square \leq \square \Leftrightarrow \alpha \Upsilon \Sigma \blacklozenge \psi \square \leq \square \Leftrightarrow \alpha \Upsilon \Gamma \blacklozenge \leq$
 $\Leftrightarrow \alpha \Upsilon \langle \text{mmmmmmmm} \rangle \square \Upsilon 2$

Bu gün 1 muharrem 1434, hicri yılbaşı, hicretin yıldönümü. Her peygamberin, her velinin, hatta her insanın, hayatında hicret vardır. Biz de Terzi Babamın hicretini bu bölümde anlatmaya çalışacağız.

 $\square / \square \square \mid \alpha \Upsilon \notin \square \Upsilon \omega \square \{ \Upsilon \Gamma \blacklozenge \leq \Leftrightarrow \alpha \blacklozenge \beta \square \square \mid \blacklozenge \notin$
 $\square \Upsilon \cup \beta \square \{ \Sigma \square \downarrow \square \oplus \Pi \Pi \square$
 $\alpha f \square \Upsilon \cup \beta \square \{ \downarrow \blacklozenge \Upsilon \nu / \square 2 / \Sigma \Upsilon \downarrow / \xi \square \square \square \{ \Sigma \square \downarrow \square \mid 6 f \square$
 $\cup \square \square \square \mid \alpha f \square \mid \blacklozenge \rho \square \cdot \beta f \diamond \square \not\subset \alpha \square \square \mid \downarrow$
 $\Upsilon \mid \square \cup \square \alpha \square \supset \square \odot \square \mid / \square \square \text{TM} \square \notin \pi \mid \square \diamond \Leftrightarrow \alpha \Upsilon / \cdot \Upsilon \square \square \mid \{ \square$
 $\leq \langle \theta \blacklozenge \Upsilon \Leftrightarrow \Upsilon \square \square \square \square \mid \Upsilon \Gamma \blacklozenge \leq \Leftrightarrow \alpha \mid \square \Leftrightarrow \Upsilon \alpha$
 $\square \square \beta ; f \diamond \lrcorner \psi \square \square \alpha f \square \mid '1 \square \not\subset \Upsilon \blacklozenge \leq \Leftrightarrow \alpha \square \mid \beta \square \cdot \square \mid 6 \Upsilon \Gamma$
 $\blacklozenge \leq \Leftrightarrow \alpha \mid \square \leftarrow \square \cap$

(Vemen yühacir fî sebilillâhi yecid fil ardı müragamen kesiran ve seaten ve men yehruc min beytihi muhaciren ilellahi ve Rasûlihi sümme yüdrikhül mevtü fekad vekaa ecruhu alellahi ve kânellahu gafuran rahimâ.)

(4/100) "Ve her kim Allah Teâlâ yolunda hicret ederse yeryüzünde birçok hayırlı barınacak yer ve genişlik bulur. Ve her kim hanesinden Allah Teâlâ'ya ve resûlüne muhacir olarak çıkarsa, sonra da kendisine ölüm yetişirse muhakkak onun mükâfatını

vermek Cenab'ı Hak'ka aittir. Ve Allah Teâlâ çok bağışlayıcı, pek esirgeyicidir."

196

Hicret: Bir şeyi veya bir yeri terk edip oradan ayrılmak anlamına gelen "hecr" veya "hicran" kökünden türetilmiştir. Hecr kökü, Kuranda, 10 sûre, 30' dan fazla âyette geçmektedir.

Az yukarıda 4 /100 olarak verdiğimiz sûre ve âyet numaralı metin ve mealde "hicret" anlatılmaktadır. (4/100) sıfırları ortadan kaldırıncı **41** kalır ki, o da ma-lûmunuz olduğu üzere Arapça alfabede **Necd** idi.

Hicret, bilindiği gibi efendimiz, (s.a.v.) min **53** yaşında iken şehirlerin anası Mekke-i Mükerrmeden, Medine-i Münevvereye yaptığı göç hadisesinin anlatımıdır.

Az yukarıdaki âyeti celileye döner isek, özel olarak bizim de hicretimiz anlatılmaktadır. "*Allah yolunda hicret eden çok bereketli yer ve genişlik bulur.*" Kendi özel seyri sülûk yolunda-yanı Terzi Babamın irfan yolunda hicret edenler, hem arz üzerinde (dünyevi yaşamların da), hem de gönül âleminde genişlik ve bereket bulurlar.

Âyetin ikinci kısmında ise, "*Allaha ve rasulüne hicret etmek için evinden çıkan kimseye ölüm gelirse, onun ecrini vermek Allaha aittir*"

Allah'a ve rasûlüne hicret etmek ifadesini, Rasûl olanın yani irsal edicinin özel ma'nâda da, Terzi Babamın, duyurduğu hakikate kim muhacir olarak katılır ise, ve sonra ölümün hakikati (*ölmeden evvel ölünüz sırrı*) kendisine bildirildiğinde, onun mükâfatı Allah üzerinedir. O gafur ve rahîm'dir, şeklinde düşünö-lebilinir.

Rasûl ifadesi peygamberân hazeratının bir sıfatıdır. Kelime karşılığı, haber veren, ulaştırıcı anlamını taşıdığından, Kâmil İnsân da aynı usül ile haber verip, irsal

ederek rasûllük yapmaktadır. Rasûllük "Halifetullah" ın gereğidir.

Bu giriş bölümünden sonra konumuz olan "Terzi Babamın hicreti" ve bu sürecin evrelerini inşallah elimiz

197

den geldiğince izah etmeye gayret edeceğiz.

Tasavvufi yaşamı bir hicret yolculuğu ise, bu yolun dervişlerini de hicret "er" leri şeklinde düşünebiliriz. Hicret gönül medinesine varmak için, yaşanılması gereken varılması istenen İlâh-i bir yolculuktur.

Burada hemen şu soru akıllara gelmektedir. "Terzi Baba", niçin ve neden hicret etmiştir? Onun hicreti bir yerden bir yere kaçış değil, yüce hedefleri gerçekleştirebilme gayreti, istiklâline kavuşabilme arzusu, halifetullah olmanın gereğini yapma bilincidir.

Onun hicreti, Zât-ı İlâhî'nin beşer elbisesi içinde, mertebe-i risâlet ile ilân ve izahı içindir.

Onun hicreti, Haktan halka doğru sesleniş içindir.

Onun hicreti, Gönül Medinesini kurup, risâlet bayrağının altında gönülleri mamur edecek bir aşk ve muhabbet pınarı akıtmak içindir.

Onun hicreti, Kendi silsile-i zehebini (altın silsile) oluşturup, kıyamet gününe kadar gönülden gönüle akmak içindir.

Onun hicreti, İçten dışa doğru bir çıkıştır. Kendi iç dünyasındaki hakikat sarayının, dışarıya doğru açılıp genişlemesi, bir gök kubbenin-risâlet evinin inşası içindir.

Onun hicreti, Gittiği hicret yurdunda kurulacak risâ-let evinde ensar ile muhaciri kardeş yapabilmek içindir.

Onun hicreti, Küçük âlem olan Hz İnsanın, büyük âlem ile buluşup sahnelendiği, kelâmullahın irfan lisaniyla öğretildiği sekinet yurdunu kumak içindir.

MUHTEREM GÖNÜL DOSTLARIM.

Az yukarıda belirtmeye çalıştığımız hususlar istika-

198

metinde, Terzi Babamın hicret maksadını böylece anlamış bulunmaktayız. Bilindiği gibi kendileri Tekirdağ şehrinde doğup büyümüşler, meslek hayatları aile hayatları burada devam etmiş, dini tedrisatının bir bölümünü de bu şehirde tamamlamışlar, tebliğ ve irşad görevine de buradan başlamışlardır.

İslâm tarihini araştırıp incelediğimizde görmekteyiz ki, peygamberler ve vârisleri olan veliler de doğup büyüdükleri, yaşadıkları beldelerde hakikati itibarıyla değer ve kıymetleri bilinmemiş, gereken sevgi ve muhabbet gösterilmemiş, çeşitli nedenlerle de hicrete zorlanmışlardır.

İlâh-i emâneti, mürşidi "Nusret Tura" hz. lerinden aldığı günden bu yana, ömrünü bu Hak yola vakfeden Terzi Babam, irşad ve tebliğ faaliyetlerini sadece Tekirdağ da değil, Hz. Pir Hasan Hüsameddin Uşşaki hazretlerinin kabrinin de içinde olduğu dergaha zaman zaman sohbetlere de gitmekte idi.

Bu dönemde (1998) yılında, İzmirde Uşşaki meşrepli bir cemaat, çeşitli vesilelerle "Terzi Babam" hakkında bilgi sahibi olmaya başlamışlardır.

İstanbul Kasımpaşa Uşşaki dergahında o tarihler de türbedar olan merhum Ni... bey ve eşi Se... hanım da bu gurup ile yakından ilgili olduklarından, onların vasıtası ile de Terzi Babam hakkında bilgi sahibi olmaya başlamışlardır.

İzmirdeki cemaatin bir bölümü ile de tanışık olan Ni... bey, eşi Se.. hanıma şu tavsiyede bulunmuştur. *"Hayatımda çok şeyh efendiler tanıdım. Ne avrupası, ne*

Mısırı, ne Türkiyesi kaldı. Ancak bu şeyhin eli öpülür. Terzi Babanın elini öp ve hemen ders al.” Diye tavsiyede bulunması bundan sonraki süreç için çok önemlidir.

İzmir deki uşşaki cemaatinin mürşide annesi “Ze... anne” vefat etmeden önce evlâtlarına “Terzi Baba” ya

199

iltihak edebileceklerini, ma'nâ âleminde onun isminin “Necât” olarak kendisine bildirildiğini söylemiştir. Bu bilgiler ise, o dönemde kendi gönül evlâdı olan “Se....” hanımın kaleme aldığı mektup ile tarafımıza ulaşmış bir bilgidir.

İzmir deki kardeşlerimizden, Ni.... bey'in hanımı Se... hanımdan sonra yaşanan süreç içinde, “Ar..... hanım, Na.... hanım Fe.... hanım Jâ.... hanım” ve bir çok kişi sonradan bu halkaya katılarak Terzi Babamın yolunu adeta veda tepelerinden gözlemeye başlamışlardır.

Hatırlayacak olur isek, Hz. Peygamberimiz (s.a.v.), Medineye hicret etmeden önce iki yıl üst üste, hac dolayısıyla Mekke ye gelen bazı sahabelerle görüşmüş, her şey olgunlaşınca hicret için yola çıkmışlardır.

Bu dönemde çeşitli haberleşme ve telefon görüşmeleri, kitaplardan elde ettikleri bilgiler ile kendilerini daha yakından tanıyarak muhabbet duyan bazı kardeşlerimiz ile “Terzi Babam” arasındaki bu görüşmelere “Akabe biatları” adını veriyoruz.

“**Akabe**” Hz Peygamber (s.a.v.) efendimizin, Medine den gelen ilk Müslüman olanlarla, (621-622) yıllarında Mekkenin Minâ bölgesindeki “akabe” mevkiinde yaptıkları iki anlaşma ve ahidleşmedir.

Akabe biadı üzerinde bir miktar durmamız gerekmektedir. Zira hicret için ilk düşünceler, ilk adımlar burada atılmış, ilk davet Terzi Babama burada yapılmış idi.

"Akabe" sarp yokuş anlamına gelmektedir. Kur'ânda "Beled" sûresinde "akabe" den bahsedilmektedir. Beled, adını Mekkeyi anlatan şehir, belde anlamından almaktadır.

□□ =Υ□ □ ←□ φ↔α α□ □ ◆(Υ2 '⟨Υ□ /©'α ←) □ ⊕□

(Lâ uksimu bi hezel beledi)

200

(90/1) **"Yemin ederim bu beldeye..."**

Cenâb-ı Hak, Kâ'be yi şerif-i içinde barındıran bu mükerrem şehre kaseş ediyor. Akabe'de bu şehrin içinde bir yerin adıdır. Buna mukabilen yine Kur'ânda İsrâ sûresi 17/70 de şöyle buyurulmaktadır.

□®□ □ ◆α ← (♥™□ 2 β□ ™/↓□ ≤□ □ ./□ □ ™□ ↔□ L □ Ω

Π□

(Ve lekad kerremnâ beni Âdeme)

(17/70) **"And olsun ki biz Adem oğlunu mükerrem kıldık."**

Buyuruluyor. Mekkeye olan kaseş ile İnsana olan kaseş arasında bütünlük vardır. Şehirlerin anası durumun da bulunan ve zâtı İlâhiyi içinde barındıran bu mükerrem şehre yemin edilirken, diğér yandan gönül kâ'besini sinesinde barındıran, zâtı İlâhinin zuhur mahalli olan zamanın İnsân-ı kâmillerinden biri olan Terzi Baba içinde aynı kaseş söz konusu olmuştur. Zira burada sûre ve âyet numaraları dahi bu gerçeđi anlatmaktadır. **17/70 70-17=53** çıkmaktadır ki o da onun şifresidir.

Burada bir sırrı da sizlerle paylaşalım. Mescidi Nebevi de selâmlama kapısı olan "**Babüsselâm**" kapısından içeriye girildiğinde, selâmlama koridoru diye ifade ettiğimiz bölümde, ön sırada 13 adet sütûn direk vardır. Onlardan birisi de manen Terzi Babamı sembolize eden direktir. Daha önce kroki ile Terzi Babamın bazı kitaplarında da gösterilen bu direk erkeklerin ziyaret sahasında kalmaktadır.

2012 yılı ramazan ayı umresine gidişimizde bu direği yakından incelemek istedim. Ön sıradaki bütün direklerde

201

biraz yukarıda olmak üzere birer numara verildiğini fark ettim. Manen 53. ncü direkte ise, az yukarıda geçen sûre ve âyet numaralarına denk gelen (17/70) (**177**) yazdığını gördük. Bunu yanımda olan bazı arkadaşlarımla da paylaştım. Özetle direğin üzerindeki sayının ma'nâsı "**And olsun ki biz onu (Ademoğlunu) mükerrem kıldık**" şeklinde idi. Tıpkı Mekke nasıl mükerrem kılındı ise, İnsân-ı Kâmil de o cihetle mükerrem kılınmıştır. âyeti celilede, mükerrem insan hitabının mazharı olanlardan biride yine odur.

"Yaşadığım bir hatıramı yeri gelmesi hasebiyle, sizlerle paylaşmak istedim. Yıl 2008...Yaz dönemi umre programı vesilesi ile kabilemle birlikte Mekke-i Mükerremede idik. Haziran ayının ortalarında eda etmeye çalıştığımız bu umre programımızda, boş zamanlarımda Kâ'benin karşısında "İnsân-ı Kâmil" düşüncesi üzerinde geçirmeye ve notlar almaya çalışıyordum. Gurubumla birlikte bir ikinci vakti, namazın eda edilmesinin ardında tavaf için yerimizi aldık. İnsân-ı Kâmil düşüncesinin çok yoğun olarak gönlüme aksettiği bu zaman diliminde tavafa başladık. Tavafımızın birinci şavtında dualar ile yolumuza ilerler iken, yürür halde yüzümü kâbeye doğru çevirdim Hacerül evsedin olduğu köşe ile kâbe kapısı hizasından,

207

Terzi Babamın sûreti yürüyerek ve oval bir daire çizerek önümüze doğru geçti.

Bu esnada biz ise, tam makamı ibrâhîmin yandan hizası ve arkasında idik. Bu halde bir miktar yürüdük daha sonra sûret kayboldu. Aynı dönem de farklı günlerde aynı sahnenin benzerini 3 ayrı tavafımızda yaşadım. Gözümün gördüğünü gönlümde yalanlamadı. Bu tecelli, İnsân-ı Kâmil'in zât'ın zuhuru olarak ef'âl mertebesinde görülmesi idi. Bu sahneyi lütfettiği için rabbime şükrettim.

202

Tekrar mevzumuzla dönecek olur isek, gönül kâ'besini de sinesinde barındıran İnsân-ı Kâmil ile akabe arasındaki bağlantıya şu şekilde yaklaşabilmemiz mümkün olabilecektir.

Akabe nin, çıkılan sarp yokuş anlamına geldiğini belirtmiş idik. Aynı Beled sûresinin 11 ve 12. nci âyetlerin de akabe şöyle anlatılıyor.

□ □ 9 □ ∫ □ φ □ ™ □ ∪ / ⇔ α □ < □ ζ □ √ / © α 5 □ ≠ □ ⊕ ⊕ □

(Felâktehamel akabate)

"Fakat o sarp yokuşa atılmadı"

□ □ 6' ∫ □ φ □ ™ □ ∪ / ⇔ α β □ ↓ □ ∧ } ♦ □ / □ □ α ← β □ ↓ □ L □ ⊕

P □

(Vemâ edrake mel akabe)

"Sarp yokuşun ne olduğunu sen ne bileceksin"

Sûrenin tefsirini ve tevilini yapmak haddimiz değil. Ancak geçen bazı kavramlar üzerinde durulduğunda çok

208

önemli bilgilere ulaşıldığına tanık olmaktadır. Sarp yokuş: İnsana çıkması çok zor ve ağır gelen, aynı zamanda tehlikeli olan bir yokuş. Yaşadığımız dünyada bu sarp yokuşun taliplileri daima az olmuş, insan oğlu hep kolay olan sarp olmayan yolları (tarikât) tercih etmiştir.

Sarp yokuş Terzi Baba yolunun ta kendisidir. Her devirde bu akabe'ye, sarp yokuşa çıkmak isteyenler hakikatle tanışmak isteyenler çok az olmuştur.

"Sarp yokuşun ne olduğunu nereden bileceksin"

(Sarp yokuş), Kişinin nefsiyle egosuyla, beşeriyet

203

perde ve prangalarıyla, savaşa hazır hale getirilmesidir.

Terzi Baba Hakk yolunun seyr sistemi için önce **akabe** den geçilmesi gerektiği için, bu yolun sarp yokuşu, zorlukları, bu yolda can alınıp can satıldığı, biat etmek için buraya gelen sâliklere, kendisi tarafından bizzat bildirilmektedir. Bundan dolayı da, bizim yolumuzun taliplisi az olur ifadesini sık sık kullanmışlardır.

Akabe كTM⊖ ayn kaf be harflerinden oluşuyor. Alfabadeki sıralama sistemine göre (18+21+2=41) çıkar ki o da, "Necdet" yazılımı idi. Netice olarak, Terzi Babam, kendisine biat etmek üzere, akabe'de buluşmaya ve söz vermeye gelen, İzmirli kardeşleri-mize, irfan yolunun sarp yokuşları, zorluklarını ve tehlikelerini de bildirdiler. Onlar da bunu görüp bilip biat ettiler. Buna da kendi yolumuzun "akabe" si denilmiş oldu. Sadece İzmirli kardeşlerimiz değil, ona biad eden, tüm kardeşlerimizin yolu akabeden geçmiştir.

Kamil bir zât olan, Terzi Babamın elini tutup, gönül verdiğinizde ise, sarp yokuşların aşılıp zirvelere çıkıldığına şahit olmaktadır.

Kendileriyle yaptığı ön görüşme ve konuşmalarda, onlardaki samimiyet, ihlâs, muhabbet, ilim ve irfan

209

öğrenme kararlılığını yakından görmüş idi. Bundan sonra ise hicret başlayacaktı. Çok geçmeden İzmir'e gitmeye karar verdiler.

HİCRET'i harf ve sayılar olarak incelediğimizde ise,

He (ﷀ) Cim (ﷁ) Rı (ﷂ) Te (ﷃ) harfleri ile yazılmaktadır. Bu harflerin sayı değerleri ise, He-5 Cim -3 Rı-200 Te-400 dür.

204

Sayılar bir bütün olarak **5, 3, 200, 400**, sizlerinde hemen fark edebileceğiniz gibi, onun bütün özelliklerinin toplu olarak anlatıldığı **53** sayısı ile başladığı görülmektedir. Ayrıca Efendimiz (s.a.v.) **53** yaşında hicret etmişlerdir. Burada tesadüfiliğin oluşabilmesi söz konusu değildir. İlâh-i kurgu böyle işliyor.

Tekrar "*Hicret*"in sayılarına farklı yönlerden baktığımızda, 5'in İslâmın ana esasları olduğunu, 3'ün yakın mertebelerinin kemâli olduğunu, 2'nin ise, zâhir bâtın âlemlerin izahatı olduğunu, 4'ün ise, İlâh-i mertebeler bütünü, şariat, tarikat, hakikat, ve marifeti bizlere hatırlattığını düşünebilmekteyiz.

Hicret'i oluşturan harfleri bu defa ma'nâ itibarıyla değerlendirdiğimizde, şu ifadelere yer veriyoruz.

ﷀ hüviyeti mutlaka

ﷁ Cemâlûllah-Necdet-Necat- isminin de bir harfi

ﷂ Risâlet mertebesini açan

ﷃ Tevhid mertebeleri –aynı zamanda Necdet -necat ın son harfidir.

Hicret: Gizli hazine olan İnsân-ı kâmil'in (Terzi Baba) risâlet bayrağı altında hakikat sarayını inşa edip kendini seyretmesidir.

1998 yılının ilk aylarında Tekirdağ dan İzmir'e doğru yola çıkılarak bu kutsî yolculuk başlamış oldu. Yol arkadaşları ise M...B.. ve eşi Nüket Annemiz olmuş idiler.

Bilindiği gibi efendimiz (s.a.v.) ile Ebubekir efendimiz, hicret yolculuğunda "sevr" de 3 gün 3 gece kaldılar.

205

Nüket Annem hayatı boyunca onun yanından hiç ayrılmamış, hayat ve yol arkadaşı olmasından dolayı sıddık, yani güvenilir bir dost ve yol arkadaşı olmuştur.

Diğer yol arkadaşı M... Babadostu ise, isminden de anlaşılacağı üzere dost ve sıddıktır.

Sevr-gönül mağarasında bir müddet gizlenmeleri, bu İlâhi yolculuğun, her türlü tehlikeden tuzaklardan arındırılıp emniyete kavuşmaları, ve de gönülleri mamur edecek bir gönül medeniyetinin tefekkür edilmesi içindir.

Hicret yolcuları ki onlara aynı zamanda muhacir de diyebiliriz; Gönül medinesi olan İzmir'e geldiklerinde ilk konakladıkları yer, Ha... semti Gü... Ya...'da Fe... hanımın evi olmuştur. Kendilerini gönül medinesi sâkinleri olan davetçiler burada karşılayıp ağırlamışlardır.

Bu davetçiler aynı zamanda **ensar** dır. Burada ensar ve muhacir birlikte "**Kûba Mescidi**" ni inşa ettiler. Burada Terzi Babam ve kendisini bekleyerek karşılayan kardeşlerimizin ilk icraata dökülen işleri "Kûba" mescidi olmuştur. Böylece ilk seyir buradan başlamıştır

Hicret yurdunun sakinleri ensar dan olan kardeşlerimiz, burada biatsız, sözleşmeden, el tutmadan, çilesiz olarak hicret olmayacağını burada idrak ettiler. Bu istikametteki ilk çalışmalar da bu mescid'te yapılmış oldu. Yani gönül medinesinin-medeniyetinin düşünce ve fikir plânları burada Kûba' da, atılmış oldu.

Hz Ömer (r.a.) döneminde hicret milât-dönüm noktası başlangıç olarak kabul edilip senenin başı, hicri yılbaşı ile yani hicret hadisesi ile başlatılmış, halen de bu böyle devam etmektedir.

Terzi Baba hicreti ile de, bu gönül şehrinde yaşayabilenler için hicret, bir milât, bir dönüm noktası, bir doğum ve başlangıç sayılabilir.

Daha önce cahiliye hayatı devam eden bir sâlik bu

206

sayede İlâh-î hayatın kendi bireysel varlığına gelmesi ile birlikte yeniden doğuyor, diriliyor, medeni bir hayata başlıyor. İlim ve irfan dolu yaşama başlıyor. Bu ise o kişinin milâd-ı dönüm noktası oluyor.

Anlatmaya çalıştığımız hicret hadisesi İzmir de geçmekle birlikte, bu anlattıklarımız sadece mekâna bağlı olan bir yaşam değildir. Gönül âleminin İzmir’inde gönül ehli tarafından yaşanmaktadır.

Hicret hadisesi ile birlikte özellikle Tekirdağ ve diğer bazı yerlerdeki ihvan da zihinsel olarak, ma’nâ olarak, onun yurduna ona doğru bir göç başlamış oldu. Daha önce ondaki hakikati fark edemeyenler de ellerindeki mülkün ne olduğunu idrak ederek gönül medinesine, risalet yurduna hicret etmeye başlayıp muhacirlerden oldular.

Tezi Babamızın gönül medinesi olan İzmir’e hicretiyle ilgili olarak, bir mektup eşliğinde, o süreçte ma’nâ âleminde görülen bazı zuhuratlarında burada belirtmek istedik

"Se... hanım ın ifadeieri...

Fe... hanım kardeşimizin evinin karşı Tarafında, tepede, beyaz 20 katlı gibi bir gökdelen, denize bakan duvarı bembeyaz ışık içinde, güneş vurmuş gökdelen ışıl ışıl parlıyor. O duvarın boydan boya tamamını Efendi Babamızın (Terzi- Baba) belinden yukarısı canlı resim

olarak kaplamış. Elini çenesine koymuş, heybetli bir duruş ile ışık huzmesi gibi, İzmir in ma'nevi kurtarıcısı ve kumandanların dan olup aynı zamanda sorumlu imiş. Herkesi oradan gözetliyormuş bir ses duyuyorum, durmak yok ileri 40 ilâ 50 yaş arasında kendisini görüyorum.

Yorum yapmaya bile gerek kalmayacak çok açık ve delil ile sabit olan hicret olayına da açıklık getiren

207

bir zuhurat olduğunu düşündük.

"Se..... hanım yine aynı dönemde gördüğü ikinci zuhuratını ise şöyle anlatmaktadır.

"Efendi Babamlar ve Sultan Annemler ile seyahatteyiz" (Sultan Anne-Nüket Anne dir). Mescidi aksada oteldeyiz. Yakaza hali "tayyi mekân" gibi bir hali yaşıyorum. Gökyüzün de en yüksek bir yerde bir meridyen içindeyiz. Hava da boşluk fe... hanımla birlikteyiz. Gökyüzünün en yüksek meridyeninden tabakasından, sanki **asrın imamı**, olarak Necdet Babamız indiler üzerinde siyah uzun cübbe, başında beyaz sarık, sarığın altın da bordo renkli fes. Kotluğunun altında saklı duran büyük bir dosya. Sağ koltuğunun altındaki bu dosya da bütün uşşakilerin hepsi kayıtlı imiş. Dosyanın kalınlığı en az 25 cm. kadar var. Heybetli bir imam diyorum."

Se..... hanımın bu zuhuratı üzerinde de çok geniş yorum yapılabilir. Hatta başlı başına bir kitap olabilecek zuhuratlardır. Ancak konumuz çok genişliyeceği için yorumları sizler yaparsınız inşallah....

İlk çalışmaların, ilk tahsilin yapıldığı kûba mescidinden sonra ise sıra Bu gönül şehrinde Risalet mescidini, Mescidi nebeviyi inşa ya gelmişti. Artık bu gönül şehri, bir kardeşlik yurdu olmuş idi. Terzi Baba gönül

dünyasında hicreti gerçekleştirebilen o mübarek yolcular-sâlikler, ensar ile Muhacir burada kardeşliği yaşadı. Kendi vücûd ikliminde sulh yapıp kardeş oldular.

Belli bir zaman sonra ise Risâlet Mescidi ma'nâ olarak inşa edildi. Mekân olarak ise, Bu.., Şi... de pre... evlerinde **(4/13)** olan ve daire ensar ve muhacirin birlikte çalışması ile Nebevi Mescid (Velâyet evi) olarak risâlet bayrağının dalgalandığı yer olmuştur. Bu mekân Terzi Babamın hem

208

evi, hem de risaletinin icra edildiği mescidi iç içe birlikte bulunmaktadır.

Bu risâlet evinde, Terzi Babamın nurlu nazarı altında oturan, kendisiyle aynı meclisi paylaşan, ona sevgi ve muhabbetle gönlünü açan, gönlünü İlâh-i nurlarla dolduran, kıymetli sohbetlerine katılan sâliklere de "sahabe" demekteyiz.

Sahabe dediğimiz bu kardeşlerimiz, akıl ve gönül gözüyle Terzi Babamızın nurlu yüzüne bakmış, İlâh-i feyzi çekmiş, Cemâlullahı o aynada gören göz olmuş, Kelâmullahı duyan kulaklar olmuşlardır. Yani onun gönlü sahabe olan kardeşlerimizin gönlüne aksetmiştir.

Kendisiyle bir arada olan ilgi ve alâkayı kesmeyen kardeşlerimiz, o derece ona benzemeye başlamışlardır.

Şunu da belirtelim ki, Terzi Babamı gözle görmek çok mühimdir. Her ne kadar kitaplardan v.s bilgi sahibi olursa da gözle görmek akla ve kalbe daha fazla etki yapmaktadır. "Bin haber, bir nazar kadar etki etmez denmiştir". Aradan uzun bir zaman geçtikten sonra, onun kıymeti ve değeri daha da artacağı için, ondan haber almak için sahabe olanlar, yani onu görenler aranır olacaktır.

"Terzi Baba" gönül ülkesindeki Medineye, Mescidi nebeviye ulaşmak istiyorsak, Hz. Peygamberimizin

düşmanların arasından sıyrılıp kâ'beyi tavaf ettiği gibi, Bizde aynı yolda yürüyen sâlikler olarak onun gönlünü ziyaret edip, emin adımlarla hedefimize doğru yürüme- liyiz. Gerekirse Hz. Ali gibi olup gayretten kaçınmayıp, bizden istenen yatağa girip, örtüsüne bürünebilmeliyiz.

209

MUHTEREM KARDEŞLERİM.

Terzi Babam İzmir de zaman zaman, çeşitli evlere davet edilerek misafir edilmişlerdir. Sohbet öncesi yada sonrası yemek ikramından sonra kendisinden dua isten- diğinde şu duayı oralarda yapmışlardır.

YEMEK DUÂSI.

Eûzü billâhi mineşşeytanirracîm.

Bismillâhirrahmanirrahîm.

(Ve külü veşrabu ve lâ tûsrifu, innehu lâ yühibbul müsrifin.) (7/31)

"Yeyiniz içiniz, sakın hâ israf etmeyiniz, Allah müs- rifleri sevmez.

Elhamdülillâh, Elhamdülillâh, Elhamdülillâhillezi et'amenâ, ve sakanâ, ve cealenâ, minel müslimîn.

Allah Allah zade Allah, bu gitti ganisi gele, erenlerin namu nimeti müzdad ola, nimeti celilullah, berakatu halilullah, şefeat ya Rasûlullah, üçler, beşler, yediler, kırklar,

215

binbirler, on iki pirlar, artsın eksilmesin, taşsın dökülmesin, gülbangi nebi keremi ali demi Seyyid Cemâleddin, Pirimiz Hasan Hüsameddin Uşşaki kaddesallahu bisirrihül baki, cümle pirân hazaratının demine devranına diyelim ya Allah Hu.....

Salli ve sellim ve bârik alâ eşrefi nur-u cemî il enbiyayı vel mürselin velhamdü lillâh-i Rabbil âlemîn.

Cümle geçmişlerimizin ruhu için, Allah rızası için, dertlerimize deva borçlarımıza eda hastalıklarımıza şifa

210

olması için, her türlü muradlarımızın hasıl olması için.

Her iki dünyada saadet ve selâmet içersinde olmamız için. Aşkullah şevkullah, muhabbetullah muhabbeti Rasûlullah, muhabbeti Piran ve marifetullah'ın gönülllerimizde ebediyen parlaması için. Çocuklarımızın, kızlarımızın, torunlarımızın, evvelâ okullarında sonra hayatların da, sonra işlerinde, eşlerinde, aşlarında, hayırlı, uğurlu ve berketli olmaları için. Karşılarna çıkacak her türlü zorluklarının asân olması için, karşılarna, hayırlı ve iyi kimselerin çıkmaları için,

Bilhassa evinde misafir olarak bulunduğumuz kardeşlerimizin, sofralarından bereketlerinin kalkmaması, büyük ve küçükleri ile birlikte aile saadetlerinin devamı için. Vatanımızın memleketimizin, milletimizin, kötülüklerden muhafaza edilmesi için. Vatanımıza memleketimize düşmanlık yapmak isteyenlere fırsat verilmemesi için. Başımızdaki idarecilerimiz akli selim kimseler ve Hakk'tan yana olan kimseler olması için. Ve her birerlerimizin özünde olan istek ve arzularımızın kabulü için, bi hörmeti sırrı sûret-ül Fatihatü meassalâvat. Allahümme sali alâ seyyidinâ Muhammed, ve alâ âli seyyidinâ Muhammed.

(T. B.)

MAKAMI VELÂYET. (Velâyet Sancağı)

Muhterem Gönül Dostlarım.

Epey zamandır bu bölümün oluşabilmesi için bir tefekkür çalışması içinde idim. Nihayet son şeklini alan bu tecellinin de artık yazıya dökülme zamanı gelmiş oldu. Bu bölümde ise, İnsân-ı Kâmil'in (Terzi Baba) makamlarından birisi olan "Velâyet" i ele almaya çalışacağız.

211

"Veli" Allahın isimlerinden bir isimdir. *"Benim ümmetimin velileri beni isrâil peygamberleri gibidir"* buyuran sevgili Peygamberimiz (s.a.v.), velâyet mertebesinin önemine işaret buyurmuşlardır. Veli yaptığı çalışmalar neticesinde elde ettiği kemâlât ve İlâh-i ihsan ile bu makama ulaşabilmektedir.

"Veli"nin ihtiva ettiği makama velâyet denir. Sözlükte, idare etmek. Düzenlemek, işini üzerine almak, yardım etmek, sevmek, selâhiyet gibi anlamlara gelen "velâyet", tasavvufta ise, hakkın kulunu, kulun da mevlâsını dost edinmesi, Allah ile kulu arasındaki karşılıklı dostluk, sevgi, Allahın kulun, kulun da Allahın velisi (vekili) olması demektir. Veli-Vâli-Mevlâ kelimeleri aynı anlama işaret etmektedirler.

Zât-ı İlâh-î, **Velî** ismi mazharından, ef'âl âleminde Terzi Baba isminden faaliyet gösterip velâyet hakikatlerini bildirmektedir. Velâyet, el Velî ismiyle işaret olunan kemâlâtları bildirmektedir. **Terzi Babam da**, bu kemâlâtlarla müşerref olmuş zat'tır. Kaleme almaya çalıştığımız bu satırlar da onun velâyet sırrının gözlere inmesidir.

Velâyet risâletin bätını'dır. Peygamberimizin vefatından sonra, nübüvvetin bätını olan "velâyetin" devam ettiği ve bu mertebenin hakikati Muhammediye

217

mişkatinden gelen feyz ile kıyamete kadar ışık tutacağı ifade edilmektedir.

|↔| Veli,

| (vav) Velâyeti

4 (lâm) Uluhiyet-lâhut âlemi

| (ye) Yakiyn-ikan hali

212

Ebcad sayı değerleri ile "veli" ismine bakılınca, vav-6, lâm-30, ye-10 dur. **6 30 10** sayıları dikkatlice bakıldığında, ortadaki sıfırı kaldırdığımız zaman, 63- 10 = **53 (Hakikati Muhammedi üzere Terzi Babamın özel şifre sayıdır).**

Sayıların diline bakılınca onun velâyetinin ifşa edildiğini görmekteyiz. Velâyet hususunda, ehli tasavvuf, "velilik" makamını çeşitli derece ve mertebelere ayırmışlardır. Bu hususta daha sağlıklı bilgilere Hz Pirimizin Sûre-i Fetih isimli eserinin ilgili kısmından ulaşabilmekteyiz.

Günümüzün tasavvuf anlayış ve yaşamlarına bakıldığında, "velâyetin" kendi özünden çok uzak anlayışlar içerisin de değerlendirildiğini görebilmekteyiz. Halk nezdinde zahiri ibadet ve fiillerin çokluğuna bakılarak, bazı kimse- lere müntesiplerince veli ismi verildiğini görebilmekteyiz.

Υπβ □ ◊'←'≤⊗↔α □ ΣΥ↓↔'∪Υ □ /' =α'™ □ ↓♦α

□ Σ' ♥ □ □ ≤↔α' ≤'Υ↔ □ |' |♦≤↔↔ □ α □ PYΩ □

□ □ 6Υ □ |'≤™↔α |' □ ↔Υα

(Allahü veliyyülleziyne âmenû yuhricuhum minezzulûmâti ilennûri)

(2/257) **"Allah Teâlâ imân edenlerin velisidir. Onları zulmetlerden nura çıkarır."**

Allah isminin mazharı olan "İnsân-ı Kâmil" kendisine imân edenlerin velisidir. Onları karanlıklardan, yani hakikat bilgisizliğinden ve cehâletinden, ilminin nuruyla aydınlığa, hakikati görmeye çıkartır. (2/257) olan sûre ve âyet numaralarına dikkat eder isek, (2+2=4) ve (57-4= **53**) oluşu Terzi Babamın velâyetine delâlet eden bir âyettir. yine devamla (2+2+57=**61**) aynı âyetin bu defa ortaya çıkardığı sayı ise, Türkçe alfabe "Necdet" yazılımı

213

karşılığı idi.

Bir başka âyeti celilede ise,

$\beta f 2 \alpha \square \{ \square \theta \infty \square \wedge \square \square \square \{ \} \mid 6 \Upsilon \leq \Pi \square \zeta \Leftrightarrow \alpha \Upsilon \mid \blacklozenge \leq \leftarrow \Upsilon \Leftrightarrow ' \int \square \} \square \{ \Leftrightarrow \alpha \square \wedge \Upsilon \Leftrightarrow \beta \square \text{TM}' \mid \square \text{TT} \square \square \square ; \beta f \varphi \text{TM}' \cap \infty \square \wedge \square \square \square \sqsubset$

(Hünâlikel velâyetü lillâhil hakkı hüve hayrun sevâben ve hayrun ukbâ)

818/44) **"Böyle bir vaziyette velâyet, ancak Hak olan Allâha mahsustur. O sevapça en hayırlıdır ve akıbetçe de en hayırlıdır."**

Bu âyet-i celilede de "makamı velâyet" izah edilmektedir. Makamı velâyet ve onun ismi olan el veli, Hakk sûretinde ve Allah isminin taşıyıcısı olan İnsân-ı kâmil'e aittir. Yani size velâyet yaşamını bildiren, gösteren ve yaşatan Terzi Baba ismi ile odur. Onun bu velâyet hakikatlerini bildirmesi mükâfat gibidir. O kendisi hayır olduğu gibi, verdikleride neticede hep hayır

olmaktadır, şeklinde bir yorum yapabiliriz. Burada yine bir zorlama olmadan sûre ve âyet numaraları **(18 /44)** **(1+8+44=53)** olarak onun şifresi beyan edil-mektedir.

Yine bir başka âyette ise,

□ □ □ Σ } ♥ □ Υ □ β □ ≤TM ↔ α ' □ / □ □ □ □ ' | □ L 7 // ' - l ♦ ↔ /
□ ↓ ' | ♦ ≤ ↔ α Υ 3 □ 2 □ Θ Υ Π □

(Be lillâhü mevlâküm ve hüve hayrun nâsırîn)

(3/150) **"Hayır: sizin veliniz (mevlânız) Allah'tır. O yardımcılarının en hayırlısıdır."**

Sayıları topladığımızda yine (3+150=) **(153)** yine

214

onun şifresi çıkmaktadır. Bütün bu oluşumların **(53)** "Terzi Baba" sayısı ile buluşması bir tesadüf olamaz. Veli-Velâyet hakkında çok sayıda âyeti celile vardır. Biz şimdilik bu kadari ile yetinerek yolumuza devam edelim.

Kur'ândaki âyetlerin ışığında onun, velâyetini izaha çalışmaktayız. Bizim müşahedemiz, onun Muhammed-î meşreb üzere "zatiyyun" velisi olduğudur. Onun velâyetinde "Allah" ismi yönünden tecelliler olmaktadır.

Peygamber efendimize veliler hakkında sorulduğun da "Onlar görüldüğünde, yüzleri size Allah'ı hatırlatır" buyurmuşlardır. Bizim de anlatmaya çalıştığımız husus budur. Muhammed-î meşreb üzere olan hakkın velisinden zât-î isim olan Allah ismi ile tecelli olunmaktadır.

Değerli Gönül Dostlarım

Terzi Babam ile dost olduğunuzda onun "*Dikkat edin. Allahın velileri için ne bir korku vardır ne de onlar üzürlürler*" Yunus-62. Âyetini yeniden keşfedeceksinizdir.

Sadece onu görmeniz değil, düşünmeniz bile huzur ve itminan verecektir. O hep manevi bir cazibe sahasıdır. Onunla birlikte olunduğunda, her türlü dünyevi ve uhrevi korkulardan uzaklaşıldığını, rahmetin celbine, belâların da define vesile olduğuna tanık olacaksınız. İndi İlahide makbul olunan insan olduğu için de, ona düşmanlık edenler dünyevi ve uhrevi belâlara maruz kalırlar. Onun velâyeti risâletine de delil olmaktadır.

Hız. Ali efendimiz kerramallahü veche, "velâyet" makamının şâhı başı olarak kabul edilmektedir. Siyer kaynaklarına göre, Hayber'in fethi sırasında Peygamber efendimiz (s.a.v.) sancağı Hz Ali efendimize teslim etmiştir. Bu sancak ise velâyet sancağıdır.

Hicri 7 nci yılda **(629 da 62-9=53)** Rasûlüllah

215

(s.a.v.) 1600 kişilik bir ordu ile hayberin fethi maksadıyla yola çıkıldı. Hayber Müslümanların fethettiği ilk yerdir. Feth politikası hayber ile başlamıştır. Kısaca özetler isek, Hayber, Şam yolu üzerinde bulunan Medineye, 170 km mesafede olan, Yahudiliğin merkezi haline gelen, yedi kaleden oluşan bir Yahudi yerleşim yeri idi. Peygamberimiz ve İslâmiyet aleyhinde sürekli kışkırtma ve propaganda yapıyorlar idi. Hayber kalesinin kuşatılması ve muharebe esnasında efendimiz, rahatsızlandılar. Efendimiz rahatsızlığı esnasında sancağı önce Hz Ebubekir'e teslim etti ancak, feth gerçekleşmedi. Daha sonra efendimiz sancağı Hz Ömer'e verdiler, ancak feth bir türlü gerçekleşmedi. Bu arada şehitler veriliyordu.

Efendimiz (s.a.v.) şöyle buyurdular *"Yarın sancağı öyle birisine vereceğim ki, Allah onu sever, o da Allah ve rasûlünü sever. Allah onun eliyle fethi gerçekleştirecektir"* buyurdular. Herkes, aynı heyecan ve ulvi duygular içerisinde sancağın kime teslim edileceğini beklerken, ertesi gün efendimiz Hz. Ali nerede? Diye sorar, onun rahatsızlandığını sahabe kendisine söylediğinde, efendimiz siz yine de onu çağırın der, Ali geldiğinde gözlerinden

rahatsızdır. Efendimizin duası ile şifa bulmuştur. Peygamberimiz sancağını Hz Ali'ye teslim ederek kalenin fethini istemiştir. Bilindiği gibi bundan sonraki süreçte kale Hz Ali'nin civangerliği ile Hayber kalesi fetholmuştur.

Amacımız siyer kitaplarında yer alan bu hâdiseyi sizlere tekrar etmek değildir. Çok kısa olarak özetini vermeye çalıştığımız bu hâdisenin önemli bir noktası sancağın Hz Ali'ye verilmesi, fethin de onun eliyle gerçekleşmesidir. Bu sancak "**Şahı velâyet**" sancağıdır. Sancak, istiklâl, hürriyet, muhtariyet, bağımsızlık demektir. Bu sancak elden ele gönülden gönüle akarak Terzi Babamıza tevdi olunmuştur.

Hz Ali efendimiz Necef' te medfun bulunmaktadır.

216

Necef ∇ω© Nun cim fe harfleri yazılmaktadır.

Nun Nuri İlâhiye, Necdet-Necat'ın ilk harfi.

Cim Cemâli ilahi, Necdet-Necât'ın ikinci harfi.

Fe Fe yekün, velâyetin oluşmasıdır.

Aynı harf değerleri yani Necef ebced değerinde Nun (50+Cim3+Fe80=**133'tür.**)

Necef: Velâyet bayrağının dalgalandığı yerin adı ve sayı değeride **133'** tür. **13** Hakikati Ahadiyyetül Ahmediyye, **3** ise Yakîn mertebeleri ilm-el-aynel-hakkal yakîn halini remzetmektedir.

Velâyeti remzeden **133** sayısı ile ilgili ilk tespitimiz şu olmuştur. Terzi Babamın ikâmet ettiği evi, Tekirdağ (Yüzüncü yıl Mahallesi Atakent A blok daire **13** kat **3'tür.**) **133** yani bu sayı velâyeti remzetmektedir. Şöyle ki, Hz Ali efendimizin şahı velâyet bayrağının dalgalandığı "Necef" in sayı değeri ile kendisinin evinin aynı sayılar da buluşması bir tesadüf değildir.

222

Velâyet sayısının **133** olarak kendisinin evini (beytini) simgelemesi, ehli beyt'in de hakikatının nasıl oluşup devam ettiğini bizlere müjdelemektedir. (**Ev- Beyt- Beytullah**) *Daire 13 kat 3= 133*

Ehli Beyt, Hz Rasûlüllahın zahirdeki nesli sülbü olduğu kadar, bâtinî anlamda ise "Verâseti Muhammediyeyi" devam ettiren **ehlullah'** tır. Terzi Babamın evinin – beytinin bu sırları taşıması, kendilerinin Bâtini ma'nâda ev halkından yani "**ehli beyt**" ten olduğunu ifşa etmektedir. Çünkü kendisi ehli beytin genetik soyundan olduğu içindir ki, velâyetinde yüksek kemâlâtlar sergilenmektedir. Ehli Beyt'i, kendilerine hakikat bilgisi, marifetullah ilmi verilenler şeklinde de düşünebiliriz. Ehli Beyt, nurunu hakikati muhammediden aldığı için seçkin kılınmıştır.

217

Günümüzde ise, ehli beyt'in şerefli soyu târikât-ı Âliyyenin "Terzi Baba" damarları ile, çok farklı bölgelerde kol salmış durumdadır.

Bir hadisi şerifte "*Size nimetlerinden yedirip içirdiği için Allahı seviniz. Beni Allahın muhabbeti sebebiyle seviniz. Ehli Beytimi de benim onlara sevgim için seviniz.*" Tirmizi

Rasûlüllah (s.a.v.) min kendileri âli ve münevver olduğu için ehli beyti de böyledir.

Onun velâyetini bizlere âşikar eden çok önemli bir husus da şudur. Hz. Pirimizin satın alarak kullandığı arabası onun aynı zamanda makam aracıdır. Şöyle ki, arabasının (**makâm'ının**) plâka numarası (**59 DV 133**) tûr. Bu sayı az yukarıda izahına çalıştığımız, hem Necef'in hem de evinin (beyt-ehli beyt) sayıları ile aynı olmaktadır. Zâhir gözü ile sıradan bir şey gibi gözükken bu durum, bâtin gözlüğü olanlar için önemli sırlarını ifşâ etmektedir. Aynı plâka üzerinde **DV** harfleri ise, **D(dal)** delil **V(vav)** Velâyeti duyurmak içindir.

Hal böyle olunca bu arabası kendisinin "**makamı velâyetine**" şâhitlik etmekte, ve ayrıca onları Hacc'a

götürmekte **(DV) "DeVe"** si olmakta, velâyet sancağının dalgalanışını, irfan meşreplilere ulaştırmış ve duyurmuş olmaktadır. **(133)** ün sonunda bulunan 3 sayısı da 3 mertebenin oluşumunu **velâyet-risâlet-abdiyyet'in** oluşumunu anlatmaktadır.

Ayrıca bu husus yukarıda bölünümde izah edilmişti.

Efendi Babamdan dinlemiş olduğum, mevzu ile ilgili bir hatıramı da ilâve etmeyi uygun buldum.

Daha evvelce Terzi Babamın oturduğu şehrin içindeki evinde iken o günkü kapı numarası (35) dairesi (5) idi,

218

şimdi aynı binada daire (4) yazıhanesi/dergâh vardır.

Şu an numarası o caddenin (Hüseyin pehlivan) alt taraflarında yıkılan bazı binalar olduğu için şu anki bina numarası (29) dur.

Orada oturuyor iken dervişlerinden biri gelip heyecanla size bir zuhurat anlatabilirmiyim dediğinde Terzi Babam buyur anlat deyince, şimdi rahmetlik olan o kardeşimiz.

"Bulduğum yerden çıkıp Efendi Babamı ziyarete gitmek istiyordum yola çıktım, oturduğu binaya doğru yaklaştığım da binanın tepesinde dalgalanan büyük bir bayrak vardı, içimden bak işte şüphelendiğin kimsenin Velâyet bayrağı açılmış, bundan daha büyük bir işaret olurmu? diye kendi kendime düşünerek içimdeki bütün şüphelerim gitti" diyerek zuhuratını anlatmıştır. Bunun üzerinede Terzi Babam, gören sensin değerlendirmeni sen yap diye cevap vermiştir.

2007 yılı hac dönemi idi. Zamanımızın çoğunu haremde geçirmeye gayret ediyor, zaman zaman ise eşim Gü..... hanım ile birlikte Kâbeyi tavaf ediyorduk.

Tavaflarımızda her bir şavtta, günlük olarak okuduğumuz zikirlerle tavaflarımızı yapıyor, dualarımda ise Allahım Terzi Babam ile ilgili İlâh-î sırları lütfeyle şeklinde de niyazda bulunuyordum. Yine bir öğle namazının eda edilmesinden sonra tavaf yapmaya karar verdik. Tavafımızın 6 ncı şavtına geldiğimizde rüknü yemânî köşesine doğru yol aldığımız esnada bir anda dilimdeki zikir istem dışı olarak "Lâilâhe illallah Necdet Veliyyullah" "Lâilâhe illallah Necdet Veliyyullah" şeklinde oldu.

Bu zikir ile ve de hafif yükses bir ses ile tavafımıza devam ediyor, bir taraftan da sağ elim ile yaşadığım hali teyit edercesine bu zikir ile tavafımızı sonlandırdık. Bitiş ile beraber hacerül evsedin hizasına doğru selâmlayarak çıkmak için geldiğimizde o kalabalığın içerisinde yüzü bize

219

dönük şık beyaz giysili, parlak yüzlü, uzak mesafeden bile fark edilen birisi elini bize doğru açarak sevinçli bir şekilde sadaka, sadaka şeklinde gülümseyerek sözler sarfetti. Cebimden çıkardığım bir miktar riyalı bende kendisine verdim. O andaki haleti ruhiyem içerisinde onun baştan bir dilenci olabileceğini düşünmüştüm. Ancak bu kişinin görüntüsü itibarıyla fakir bir hali de yoktu. Daha sonra ise tavafta yaşadığımız "**Necdet Veliyyullah**" sözlerinin onun velâyetine gelen ilâhi bir tastik oluşunu, sadaka istenmesini de, onun velâyetinin gönülden gönüle aktarılması şeklinde düşünmüş idim. 2007 aralık. Hac dönemi...

"Velilerim kubbelerimin altında gizlenmiştir" kutsî hadisinde dile getirilen diğer bir husus ta, hakkın velilerinin gizliliğine işaret olunmaktadır. Gizli olmasının sırlarında çok değişik hikmetler olacağı kesindir. Bu konuda şöyle bir düşünce oluştu. Velilerin gizlenmesi halka rahmettir. Veli ismi ile faaliyette bulunan Allah'tır. Şayet velisini gizlemeyip aşikar etse idi, o zaman halkın veli olan zât'a saygı hürmet ve tazimi farz hükmünde

225

olacaktı. Tersine olan davranışlarda itaatsizlik ve saygısızlık halinde ise bunun bedelini ödemek zorunda kalacaklardı. Cenâb-ı Hak velisini gizlemekle halkı bu sorumluluktan da kurtarmış olmaktadır, bu da halk için bir rahmet olmuş olmaktadır şeklinde de bir düşüncemiz oluştu.

Bu bölümü kısaca özetlemek gerekirse, halkın velisi ile, hakkın gerçek velisi farklı şeylerdir. Halkın veli olarak takdim edip istifade ettiği mübarek şahıslar, her kes tarafından tanınıp kabul görünür iken, Hakkın gerçek velisine ulaşabilmek ve tanıyabilmek çok zordur.

Şeyh Muhyiddin Arabî Hz. İeri Hatmül evliya adlı eserinde "veli" hakkında "Allahu Teâlâ bütün muhteşemliğine rağmen onu halkın nazarından gizler" demektedir.

220

Bu sahada bizlere düşen görev "**Terzi Baba velâyet çeşmesinden**" kana kana içmek ve talipli olanlara da ikram edebilmeye çalışmaktır. Allah c.c lühü o kutlu velinin yolundan ayırmasın. Amin

MAKÂM-I RİSÂLET. (Muhammediyet Tecellisi)

Muhterem dostlarım.

Terzi Babamızdan olan seyrimize devam edelim. İki önemli tecelli **Risâlet ve Gavsîyet** makamları hakkında da bazı bilgiler vermek istiyoruz. Gayret bizden muvafakîyet Haktan dır.

Risâlet Tecellisi (makamı) Bilindiği gibi Kelime-i tevhidin bir bölümü, halka dönük yüzü, Kelime-i risâlettir.

Risâlet: sözlükte, "göndermek, elçilik, mektup, mesaj" gibi anlamlara gelmektedir. Fıkhi terim olarak ise, bir kimsenin kendi irade beyanını, tasarrufta dahil olmaksızın, diğer bir kimseye tebliğ etmeyi ifade eder.

226

Risâletle görevlendirilen, tebliğ edici kişiye **rasûl** (elçi), elçiyi gönderen ise **mürsil** dir.

Risâlet mertebesi ile rasul ismi arasında sıkı bir bağ vardır. Rasûllük tabiki peygamberlere ait aslî bir makamdır. İzahatlarımızdan, yeni bir peygamber geleceği yönünde bir anlatım söz konusu değildir.

Nübüvvet, Hz. peygamberimizle son bulmuştur. Ancak nübüvvetin bâtını olan "velâyet" ile irsal olunmaya devam etmektedir.

"Benim ümmetimin velileri benî isrâil peygamberleri gibidir" buyuran Hz. peygamberimiz, nübüvvet hakikatlerinin, kendisinden sonra gelecek olan bazı verâseti Muhammed-i velilerinde zuhur edeceğini de duyurmuş olmaktadır.

221

Rasûl- 4 (□ □ yazılımda da görüldüğü gibi 4 harften meydana geliyor.

- Risâlet makamı-Terzi isminin üçüncü harfi
- Hazreti İnsan (halifetullah)
- └ Velâyeti

4 Lâhut âlemi-zat âlemi

Rasûl ismine şimdide sayıları yönünden bakalım. **Rı 200. Sîn 60. Vav 6. Lâm 30. 296. (29+6= 35) (53)**

Rasûl-ismini oluşturan aynı harflerin sayılarını bu defa sıfırları kaldırarak toplar isek, **2 6 6 3 olarak yazılır ise de (26+6+3=35) (53)** yine **Terzi Baba isminin şifre sayısını bizlere vermektedir**

Yine Rasûl ismini oluşturan aynı harfleri Arapça alfabe düzenindeki sıraları itibarı ile incelediğimizde **Rı- 10. Sîn-**

227

12. Vav- 26. Lâm 23. tür. Yani 10 12 26 23 sayı düzeninde 1+1+2+26+23 =53 Yine Terzi Baba hakikati ile karşılaşıyoruz.

Risâlet mertebesini oluşturan **Rasûl** ile hem ma'nâ, hem de sayılar yönünden **53-Terzi Baba** arasında uyumlu bir birliktelik vardır. Rasûl olan yönü ile, onun risâlet mertebesi anlatılmaktadır.

Yukarıdaki sayıların ahenkli uyumunu gördüğümüzde bu hakikati firasetlerimiz ile keşfedebiliriz. Yine "*size kendi enfüsünüzden-içinizden bir rasûl geldi*" (9/128) âyeti celilesi de, bu beyanı açıklamaktadır.

Kur'ân da Risâlet ile ilgili çok sayıda âyet vardır.

222

Bunlardan bazıları ise şöyledir.

6Y □ β □ ≤TM ↔ α □ ΣY ↓ □ L 5' □ ' □ YJ □ →Y | ← ♦ ← □ ◇ ↔
α □ ΣY ↓ f ♥ 1 □ N □ □ { ' f ♦ ≤ ← ↔ □ α □ ΩY □
□ □ | ♥ □ □ 2 ∞ ⊃ (♥ ◇ □ □ □ f ♦ ≤ ← ↔ α □ ≤ (Y α

(Allahü yestafi minel melâiketi rusulen ve minenâsi innallahe semiyun alim.)

(22/75) "Allah insanlardan ve meleklerden rasûllerden seçer. Muhakkak ki Allah en iyi işitendir, en iyi görendir"

Allah insanlardan rasûller seçer, Yani Ulûhiyet hakikatlerini Veli isminden irsal edecek, tebliğ edecek insan-ı kâmilleri seçer. Zati bir âyet olduğu açık olarak görülüyor. Allah isminin taşıyıcısı Hz Rasûlüllah (s.a.v) efendimiz ve de onun varisleri hükmünde olan İnsân-ı kâmillerdir.

Âyette dikkat edilirse Allah seçer, kendi zatı için Allah ismine ayna olacak, risâlet mertebesini oluşturu-racak mahalli seçer buyurulmaktadır.

Âyet ve sûre numarasından da yola çıkarak (22/75) (22-75=53) Terzi Baba hakikatini bu âyeti kerîmede de müşahede edebilmekteyiz.

O halde ismi terzi, terzi baba ile, Allah isminde ki Ulûhiyyet hakikatleri, ilim ve ma'nâları, beşer âlemin de bilinir görünür ve yaşanır hale getirildi. Bu yönü ise kendisinin risâlet yönünü oluşturdu.

$\langle \Upsilon \downarrow \square \Leftarrow \square \cap \alpha \uparrow \Leftarrow \nu \square \{ \langle \Upsilon \uparrow \text{TM} \Upsilon \downarrow \} \uparrow \square \square \square \langle \Upsilon \downarrow \heartsuit \notin / \sigma$
 $\square \cup 2\alpha \square \downarrow \beta \square \text{TM} \square \leq 2 \square \square \square \Theta P \Psi \square$

223

$\square \wedge \square \leq \odot \Upsilon \alpha \text{ } \delta \langle \Upsilon \downarrow \heartsuit \leq \cdot \square \square \uparrow \square \downarrow \square \int \square \diamond \neg \Upsilon \zeta / \Leftrightarrow \alpha \square \downarrow \square \lambda \beta$
 $\square \nu \Upsilon \rightarrow \Leftrightarrow \alpha \uparrow \langle \Upsilon \downarrow \diamond \Upsilon \leq \Leftarrow \square \cup \uparrow \square \downarrow \square \wedge \Upsilon \mu \beta \square \uparrow \diamond \alpha$
 $\square \square ; \langle \Upsilon \downarrow \heartsuit \neg \square \zeta / \Leftrightarrow \alpha \uparrow \square \uparrow \Upsilon \square \square \cup \Leftrightarrow \alpha \square \circ \odot \square \alpha$

(Rabbenâ veb'as fihim rasûlen minhüm yetlû aleyhim âyetike ve yüallimühümül kitâbe vel hikmete ve yüzekkîhim inneke entel azîzül hakîm)

(2/129) "Ey rabbimiz, içlerinden onlara bir rasûl gönder. Onlara âyetlerini okusun, kitabı ve hikmeti öğretsin, ve onları her kötülükten arındırsın. Şüphesiz sen mutlak güç sahibisin. Hüküm ve hikmet sahibisin."

(2 / 129. 2 12 9) tüm sayılarının toplamı (2+1+2+9=14) Bütün âlemlerde yaygın olan nuru Muhammed-î'dir.

Bu âyette, Terzi Baba hakikati ise şu şekilde görülebilmektedir. (2-12) bu sayıları yan yana getirdiğimizde (212/PÎR) isminin karşılığı olduğu gibi, 4 adet (53) ün her bir mertebedeki kemâlât sayısıdır. O da Terzi Baba 1 kitabında anlatılmış idi.

"Şu şekilde bir yorum da yapabiliriz. Ey rabbimiz içlerinden-özlerinden -nefislerinden, onlara Terzi Baba yolunun hakikatlerini irsal edecek bildirecek bir rasul gönder. Onlara âyetlerini yani zâtının işaretlerini kelâm etsin. Kitabı ve hikmeti öğretsin. Zâtını ve sırlarını irfaniyyet ile talim ettirsin. Onları her türlü kötülükten arındırsın, onların nefislerini her türlü masivadan enâniyyetten temizlesin, arındırsın."....

Gerek sayıları itibarı ile gerekse diğer yönüyle, az yukarıda yer alan âyeti celile, genel olarak Hz Rasûlullah'ın risâlet görevini ifade ederken, özel ma'nâ da kendi yolumuz için kendi özümüzden, nefsimizden bize gelen "Terzi Baba" mın risâlet yolunu, risâleti ile neleri

224

yaptığını, bizlere enfüsümüzden bildirilmektedir.

$\alpha f \square \{ \heartsuit \square \square \odot \square \sqcup \alpha f \square \sqcup, \heartsuit \square \square 2 \Upsilon \square \beta \square \leq^{\text{TM}} \leftarrow \Upsilon \leftrightarrow f \square \leq \notin$
 $\leftarrow \beta \square \cdot \} \Upsilon \alpha \square \vee \beta \square \text{TM} \leftarrow \square \square / \square \square \alpha \leftarrow \beta \square \Downarrow \square \sqcup \text{PE} \square$
 $\square \square \square (\{ \diamond \square \leftarrow \cup \square \} \} \Upsilon \square \beta \square \alpha \leq^{\text{TM}} \square \square \rho \cdot \square \alpha \square \leq \Sigma \Upsilon \neg$
 $\diamond \leftrightarrow \square \sqcup$

(Ve mâ erselnâke illâ kâffeten linnâsi beşîran ve nezîran velâkinne ekserannâsi lâ ya'lemûn)

(34/28) "Ve seni göndermedik. Ancak, bütün insanlar için bir müjdeleyici, ve bir korkutucu olarak gönderdik. (irsal ettik) Fakat insanların çoğu bunu bilmezler."

230

Terzi Baba mın risâlet (rasûl) hakikatini bu âyeti celile de daha yakından tanık oluyoruz, Elhamdülillah.

34/28 sûre ve âyet numaralarını daha açık olarak gördüğümüzde şu şekilde. **(34-28) (3+42+8=53)**
Terzi Baba.

Hemen belirtmeliyim ki ilgili âyetler ile tespitlerimiz, uzun, titiz araştırmalar, ferâset ve keşif yönlü çalışmalar neticesinde, hakkın ihsânı ile oluşan bilgilerdir. Nefsime uymaktan, vehim ve hayelden Allah (c.c) lühüne sığınırım.

Tekrar yukarıdaki âyete bakar isek, Zât-i bir oluşumu, haber veriyor. Mertebe-i risâletin oluşumu, mahiyeti, ve hususları izah ediliyor.

"Ve seni göndermedik, irsal etmedik. Seni gönderdik, Allâhî olan hakikatleri Terzi Baba- isminden bildirir, müjdelemen, açman ve onları uyarman sakındırman için bir rahmet olarak gönderdik. İnsanların çoğu bunu bilmezler. Yani seni, senin getirdiklerini, insanların çoğunluğu bilmezler. Müjdelerken aynı zamanda korkutması ise, getirdiği

225

Îlâhî varidatların değerinin ve kıymetinin bilinip muhafaza edilmesi için sakındırma-ittika dır.

Bu âyet te 2 yön birlikte ele alınmıştır. Beşir-müjdelemek, Nezir-korkutmak şeklinde 2 zıt vasıf. Bir başka bölüm olan "*Bazı Vasıfları*" adlı bölümde bu konu ele alınmış olup, dileyen oraya da bakabilir.

$$\int \leftarrow \heartsuit^{\text{TM}} \square \odot \int \prime \curvearrowright \square \square \mu \square \lfloor \Upsilon \rangle \int \blacklozenge \wp \square \leq^{\text{TM}} \Leftrightarrow \alpha \int \square \Leftrightarrow \Upsilon \alpha \langle \prime .$$
$$\int \prime \curvearrowright \square \square \alpha \int \leftarrow \heartsuit \Leftrightarrow \beta \square \downarrow \Upsilon \otimes \int \square \odot \beta \square \{ \square \lfloor \square \text{T} \Theta \square$$
$$\square \# \square \text{6} \Upsilon \square \beta \square \leq^{\text{TM}} \Leftrightarrow \alpha \int \square \Leftrightarrow \Upsilon \alpha$$

(Ve yâ kavmi mâ lî ed'ûküm ilennecâti ve tedûnenî ilennâri)

231

(40/41) **"Ve ey kavmim!. Benim için ne var ki, ben sizi kurtuluşa dâvet ediyorum ve siz beni âteşe dâvet ediyorsunuz?"**

Bu âyeti celilede yine onun risâletini bize anlatmaktadır. Mertebe-i Ulûhiyet, risâleti aracılığıyla seslenip, şirkten, enaniyetten uzaklaştırıp, necât'a kurtuluşa, sırat-ı müstakîme davet etmektedir.

Konumuzun başında belirttiğimiz gibi, Hz. Peygamberimizin kemâlâtı ve zuhuru nübüvvetin bâtını olan "velâyet" kemâlâtı ile sürmektedir. Hucurat sûresi ,7.ci âyeti ile bu zuhur şöyle beyan olunmaktadır.

□ □ 6Y^Γ ♦ ≤ ⇐ ⇨ α □ 4 | ' □ □ 0 // ' - | ♥ ≠ □ ≤ (□ α α ← | ' ◊ □
⇐ / ∩ α □ □ : Ω □

(Va'lemû enne fikûm rasûlallah)

(49/7) **"Ve biliniz ki, aranızda muhakkak Allah'ın Peygamberi vardır"**

226

İyi biliniz ki, rasûlullah sizin içinizde, aranızdadır. Genel olarak o cemaatin-topluluğun içinde, birey olarak ise kişinin enfüsündedir. Hz. rasûlullah efendimiz "velâyet" kemâlâtının nokta zuhur mahallinden, o isim ile sûretlenerek zuhur edip zâhir olmuştur. Bu ifadelerimden maksadım ben fakîr, Peygamberimizi "Terzi Babam" sûretinden görmekteyim. Bu hususi, zevki, ve indi, bir haldir, kimseyi bağlamaz. Çünkü Hz Muhammed (s.a.v.) isminin müsemması olan ma'nâda müşahede edilebilir.

Şunu da söyleyebiliriz. "Hakikati Muhammedi," varisi Muhammedi ile risâlet olduğunda, Terzi Baba, ismi ile isimlendi. O da irsal ettiği kendindeki bu hakikate, icabet edip uyanlar da bu hali idrak edenler oldular.

□ □ = □ Σ (♥™Υ© (' ◊ ◁ Υ ⇔ ∞πβ □ { ♦ α Υ □ / □ □ } α (Υ
≠ □ L □ Π □

(Ve fil'ardı âyâtün lil mûkının.)

(51/20) **"Ve yerde, kesin olarak inananlar için deliller vard1r."**

Yakîn-ıkan ehline, yeryüzünde-arzda kesin olan deliller işâretler vardır. İnsân-ı Kâmil "**Terzi Baba**" arzında bedeninde de ikân sahipleri için kesin ve açık olan deliller vardır. Çünkü onun arzı aynı zamanda İlâh-î kemallerin sergilendiği bir yerdir. Âyette çok açık bir ifade "kesin" ibaresinin kullanılmasıdır. Rasûlluk-risâlet hakikati de bu delillerden biridir.

□ □ □ (L' □ Υ □ / φ' μ 5 □ ≠ □ α 6 (' → Υ □ ' 1 / © □ α (← ♥ ≠ □ L □
P ⊙ □

(Ve fi efüsiküm efelâ tübsirûn.)

(51/21) **" Ve sizin kendi nefislerinizde de -deliller vardır- hiç de görmez misiniz?"**

227

Hemen bir sonraki âyette ise bu deliller aynı zamanda sizin nefsinizde de var. Yani size kendi nefsinizden bir rasûl gelerek bu hakikati bildirdi. Bu hakikati gözler önüne serdikten sonra ise, "**efelâ tübsirûn**" Siz hâlâ ondaki bu vasıfları görmez misiniz? Ya da, hiç de görmez misiniz? Diye zâhir ehlinin neleri kaçırdığına vurgu yapılmaktadır.

Değerli Kardeşlerim. Sayıların dili ise bu iki âyet-i celileyi şu şekilde anlatmaktadır. 51 /20 (51+2=**53**) ve (51/21) (51+1=**513**) hem 13 hem de 53 zâhir olarak ben buradayım demektedir.

*Not: Bu bölümü yazar iken, Terzi Babamdan bir mail geldi. Mailede açıp okuduğumda, **risâlet** mevzuuna şu gönderdiğim yazıları da uygun yere değerlendirebilirsin diyordu. Hemen rabbime şükrettim. Sanki gönlüme sekine indi. Adeta ma'nen bir tastik hüviyetinde olmuştu. Şükrederiz..*

Hz. Mevlânâ, bu sırrı ne güzel ifşâ ediyor. "**Mustafa yine geldi**" buyurmaktadır. Kişiyi kendi özünden bir rasûl gelmeli ki ona, risâletiyle Kur'ân-ı kitabı getirsin, bildirsin. Bütün bu âyetlerin oluşumlarının tatbikatları her an üzerimizde tahakkuk etmektedir. Kişiyi Hz. Rasûlullahın hakikati gelmeden Kur'ânın-zâti bilgisine ulaşılabilmesi mümkün değildir. O kişi yine Kur'ân okur mealini çözer, zâhiren tefsirini yapar ancak özüne dokunamaz.

Bir velinin gönül çeşmesinden Velâyet suyu ile gusul abdesti alması lâzımdır.

Terzi Baba mın **Muhammediyet-Risâlet** –tecellisi ile ilgili olarak, tastik mahiyetinde oluşan, bir başka husus ise şudur.

228

*Abdül Kerim cîlî (**İnsânı-ı Kâmil**) isimli kitabının, "İnsân-ı Kâmil" bölümü sayfa (609) dan itibaren bu hususta özetle şöyle demektedir.*

İnsân-ı Kâmil. Çeşitli vasıflara bürünür, çeşitli yerlerde zuhur eder.

İnsân-ı Kâmil. Olarak kendisine verilen asıl isim, **(Muhammed)** dir.

İnsân-ı Kâmil için. Başka libaslarına itibarla nice nice isimleri vardır.

234

Ben onunla buluştum. Ona yüce Hakk'ın salâtını, selâmını dilerim.

Bu buluşmamızda o: Şeyhim, Şeyh Şerafeddin İsmâîl Ceberti'nin sûretinde idi.

Ben, Onun Rasûlüllah (s.a.v.) olduğunu bilmiyordum, Onu şeyhim biliyordum.

Böyle olması, Onun görüldüğü yerlerin cümlesinden biridir.

Bu işin sırrı onu gösterir ki: O, sûret olma yönü ile, her sûrette mekân tutabilir.

Ancak, sûretlerden herhangi biri gibi görürse. Onun Muhammed (s.a.v.) olduğunu bildiği halde, görüldüğü sûretin ismini verir. Bu böyle olsa dahi verilen isim **(Hakikat-i Muhamme diyye)** ye gider.

Hele **Şibli**'nin durumuna bir bak.

Rasûlüllah (s.a.v.) onun sûretinde gördüğü zaman, talebesine şöyle dedi:

Şahidim ki, ben: Rasûlüllah'ım..

Talebe keşif sahibi biri idi. Onu anladı ve şöyle dedi:

Bende şahidim: Sen Rasûlüllah'sın..

229

Bu öyle bir iştirki: İnkâr götürür yanı yoktur.

Keşfin en azından mertebesi: Uykuda olan bir şeyin, ayık halde olmasıdır.

(Hakikat-i Muhammediyye) sana keşf yolu ile, ayık halde geldiği zaman, Âdemoğlu sûretlerinden biri gibi gelir.

Zira keşif sana şu ihsân-ı yapar.

Muhammed (s.a.v.) o görülen sûrette görülmüştür.

Rasûlüllah-ın (s.a.v.) her sûrette bir sûret bulma makâmı vardır. Bu hali ile: O, sûretlerin tümünde tecelli eder.

Rasûlüllah-ın (s.a.v.) âdeti böyle olmuştur.

O, her zaman, zaman halkının en kâmilî sûretinde görülür.

Zira onlar: **Rasûlüllah-ın** (s.a.v.) zâhirde halifeleridir. Bâtında ise. onların hakikati kendisidir.

Mesnevî-i Şerîf' in (A.A.Konuk) şerhi "cilt 3 sayfa 230" da da şöyle bir kayıt vardır. **Hazret-i Mevlânâ**, Dîvân-ı Kebirlerinde ki, bir beyti şeriflerinde. "Hâmil-i sırrı Mustafavi" (s.a.v.) olduklarını "bu hakikat-i taşdıklarını" açıkça beyan buyurmuşlardır.

"Açtılar kenz-i füyûzu, hil'at pûş.

Mustafa geldi, cümleliz îmân ediniz.

(İnsân sûreti, sûretlerin en güzeli olmasaydı, "Risâlet" insân sûreti üzere, zuhur etmezdi.) T.B.

230

NOT= *Bilindiği gibi Allah (c.c.) tarafından gönderilen ve umumi olan "Risâlet ve Nübüvvet" Peygamberimiz Hz. Muhammed (s.a.v.) efendimiz ile sona ermiştir. Ancak herhangi bir Peygamberin arkasından belirli bir süre Rasûl ve Nebi gönderilmez ise o Rasûl ve Nebiye bağlı olan ümmetin içinde ehli kemâl olanlar bu süre içerisinde Nebi Veya Rasûlünün getirdiklerini çevresine yaymaya devam ederler. Bunlar Allah-ın değil, Rasûlün Rasûlleri'dir. Bu husus açık olarak bellidir. Yasîn-i Şerifte bu hususta*

236

(36/13-14) açık bilgi vardır. Gelenler İsa'nın (a.s.) Rasûl/habercileridir.

İşte Efendimizden sonra gelen onun ümmetinden bazıları da bu durumda olduklarından, Muhammed (s.a.v.) Efendimizin habercileridir. Bunlar Allah tarafından gönderilenlerden değildirler. Bu hususun anlaşılması lâzımdır ve bunlar/yukarıda bahsedilenler, birer iddia değildirler sadece bir araştırma neticesinde bulunmuş hususlardır. Ayrıca bizimde bu hususta böyle bir iddiamız da yoktur.

T.B.

MUHTEREM CAN DOSTLARIM. Bir zuhurat.

Bu konu üzerinde söylemek istediğim bir başka husus ise şu olacaktır. Bu yıl (2013) ramazan ayındaki umre ziyaretimizin son bölümünü Medine-i Münevvere de geçirdik. Daha önce gidip gördüğümüz, Medine müzesini kafilemiz ile birlikte gezmemiz için yetkililerden birkaç defa haber geldi. Bunun üzerine o günkü sabah namazının edasından sonra kafilece müzeye gittik. Burada ilk olarak müze görevlisi, size Mescidi Nebevînin, Peygamber Efendimizin eliyle çizilen ve kendilerinin de çalışması ile sahabeye birlikte inşa ettikleri mescidin ilk plânını

231

gösterip tanıtmak isteğini söylediğinde çok heyecanlanmış idim. Çünkü yıllarca kitaplarda arayıp bulamadığım bir hususu, özellikle de, Terzi Baba 2 kitabı **risâlet** mevzûna delil teşkil edecek bir hususun açıklanacağını düşünmüş idim.

Müzedeki görevli, adeta gözümün içine bakarak işte peygamber Efendimizin kendi eliyle çizdiği mescidin ilk plânı bu şekilde diyordu. Bunu izah ederken ise mescidin

237

Efendimiz eliyle çizilen ölçülerini veriyordu. Biz de bu plâni aşağıya ölçüleri ile çiziyoruz.

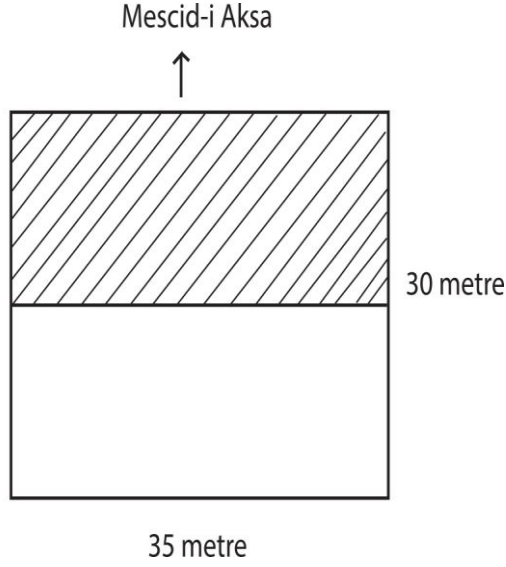

Medine müzesinde şu anda var olan ilk Mescidi Nebevi'nin Peygamber efendimiz eliyle çizilmiş olan krokisini yukarıda ona benzeterek çizmeye çalıştık. Taralı olan kısım o günkü hurma dalları ile kapatılan gölgelik, ya da çatı şeklinde olan kısımdır. İlk olarak kible ise şekilde olduğu gibi mescidi aksâ'dır. Daha sonra kible âyetinin nazil olması ile kible yönü tam tersine dönmüştür. Efendimiz plâni'nı çizdiği bu risâlet mescidinde bizâtihi

232

sahabe ile birlikte çalışmıştır.

Mescidi nebevinin ilk efendimiz eliyle çizilen plânın da, boy **35** en ise **30** metredir. Burada **35 30** sayıları makamı rasâlete damgasını vurmuştur. Bu sayılara iç içe bakıldığında ise **3530** ilk bakıldığında **53** ü gördüğümüz gibi diğer sayı ise 53 ün sağdan okunan hali **35** tir. O sayı ise kendisinin hicret yurdu olan İzmir in plâka

238

numarasıdır. Görüldüğü gibi hem kendi şifresi **53**, hem de hicret yurdu **35** olarak bu plânın içinde yer almıştır.

Sayıların dili ile, Makamı Muhammediyeden, Kelime-i risâlet bayrağının dalgalandığı medeniyet şehrinde, bize ikram olunan bu özellikler, risâlet makamı için bir İlâh-i tastik içermektedir.

Son olarak risâlet mevzumuzda iki ilâve yapmak istiyoruz. Bunlardan ilki Terzi Babamın müntesiplerinden E..... isimli arkadaşımız İstanbul Kavacıkta yapılan bir sohbet sonrası kendi iç âleminde oluşan düşüncelerini Terzi Babama bir mail ile bildirmişler, O da yine mail ile kendilerine yorumda bulunmuştur. Konumuza bir başka derinlik kazandıracığı için onu da buraya alıyoruz.

E.....isimli arkadaşımızın düşünceleri,,,,,

Efendim malûmunuz üzere pazar günü kavacıkta sohbet sırasında yüzüğümün taşı çıktı durumu size arz ettim. Dediğiniz şekilde yüzüğü hatıra olarak bir yüzük kutusuna koydum. Efendim o gece yattığım zaman bir türlü uyku tutmadı sanki beynim devamlı faaliyettedir. O yüzden fiziki olarak hiç rahat edemedim. Yalnız bir sıra uyku ile uyanıklık arasında Rasûlullah (s.a.v) aklıma geldi. O geldiği anda içime Yâsîn sûresi 3. âyeti diye söylendi. Efendim ben daha önce Yâsîn sûresinin 3. âyetini bilmiyordum. Bakınca çok şaşırdım. Efendim sizin elinizi

233

öptükten ve nazarınızı üzerimde hissettikten sonra oluşanbu hadiseleri "İnneke leminel murselin" âyetini ben acizane tamamen size yordum belli ki "muhakkak ki siz, rasûllerdensiniz."

Terzi Babamın yorumu.....

239

Bazen şaka yollu bazı kimselere takılırım, benim öyle sâkin, sâkin oturduğuma bakmayın ben adamı çok koştururum, bu koşuya dayanabilirmisin derim. O anda bu kişi tabî bir şey anlamaz, ama ne zamanki sistem üzerinde çalışmaya başlar ve önünde açılan yeni ufkun genişliğini görünce, biraz zorlanmaya başlar, yoluna devam ettikçe ufku genişler genişledikçe hedefi açılır, bu hedefe varmak için sür'atli bir yol almaya başlar, aslında bu yollar oturmakla ve yavaş, yavaş gitmekle bitmez, çok seri olunması lâzımdır. İşte şimdi sizde bunları anlamaya başladığınızdan "*beynim devamlı faaliyettedir*" anlayışı ve yaşantısı ortaya çıkar bir müddet sonra, sistem oturunca bu haller daha normale girer. Ancak kişi yaşantısının her halinde uyanık olması lâzımdır.

"*belli ki muhakkak ki siz, resullerdensiniz.*" Bu tür veya benzeri hükümler hakkında, ben kendimde bir vasıf görmediğimden bu hususta bir şey diyemeyeceğim, ancak her kişi hakkımda nasıl müşahede de bulunursa o onun değerlendirmesi olduğundan saygı duyarım. Bu mevzûu biraz açmak lâzım gelecektir. Şöyleki, Peygamber Efendimiz (s.a.v.) den sonra nebi ve rasûl gelmeyeceği açık ve net bir husustur. Ancak peygamberimizden sonrada risâlet devam edeceğinden bunun izahı gerekmektedir.

Gerçekten Efendimizden sonra risâlet-i ilâhiyye zâhirde sona ermiştir. Ancak risâlet-i bâtiniyye devam edecektir, yani başka bir deyimle Allah'ın rasûlleri sona ermiştir, ama Peygamber efendimizin risâleti yönünden yani, rasûlün

234

rasûlleri bâtını sistem içinde devam etmektedir. Nasılki yâsîn-i şerifte ikinci sayfa başında bildirilen (36/13) teki rasûller (Îsâ) (a.s.) ın rasûlleridir ancak yaşadığımız devir, devri Muhammed-î olunca, risâlette Muhammed-î olacaktır. Bu husta söz çoktur bu kadarla yetinelim. Bu hususun karşılığı ve idraki tasavvufta (*Fenâfirrasul*) mertebesinin gerçek anlayışıdır.

240

Tekrar E..... devam ederek.

Efendim haddim olmayan şeyler söylediysem siz kusuruma bakmayın. Gönlümdekileri paylaşmak istedim. Efendim sizin ve Nüket annemizin ellerinden öpüyorum. Eşim Ha.... Nu...'in de size çok selâmı var. Ellerinizden öpüyoruz. Fakr evladınız Er.....

Yine Terzi Babam.....devamla

Yazdıkların güzel yolunda yaşadığın halleri gösteriyor cenâb-ı Hakk daha nicelerini nasib eder inşallah. Sana Ha.... Nu... kızımıza da selâmlar, Nüket Annenizinde selâmları vardır. hayırlı günler hoşça kalın Efendi Babanız.

7 Haziran 2014 21:45 tarihinde Nu... Çe... yazdı.

Hayırlı akşamlar Nu..... kızım. Mail-ini aldım okudum gerçekten çok manidar ve aynı zamanda irfaniyyet ve edep yolu gösteren bir zuhurat cenâb-ı Hakk herkesin görüp idrak edemeyeceği değişik mertebeden bir zuhurat göstermiş, çok güzel. Allah (c.c.) hakikatini anlamaya yardım etsin. Daha nicelerini göstereyim İnşallah. (Merkez) dosyasının yazıları geldi sayfaları oldukça kabarık oldu ancak onları daha henüz düzenleyemedim ilk fırsatta düzenleyip diğerleri gibi dosya haline getireceğim İnşallah. Cenâb-ı Hakk dünya ahret işlerinde kolaylıklar başarılar nasib etsin.

235

Geldiğinizde Nu..... ile İnşallah bekleriz.

Sana Nu.....ya selâmlar Nüket anneninde selâmları vardır hoşça kal Efendi Baban.

NOT= Vakit bulduğunda hangi derste olduğunu bana bildirirsin.

28. nisan 2014

Hayırlı günler Efendi Baba.

Nasılsınız İnşallah, siz ve Nüket Annem iyisinizdir. Uzun zaman oldu sizinle görüşemedim, bazen biraz çekiniyorum sizi rahatsız etmekten, çünkü çok arayayınız var biliyorum. Ama her gün hayatımın içindediniz.

Efendi Baba, bize vermiş olduğunuz Merkez Efendi ile ilgili sorulara cevap veremedim, ama bu soruların cevabını aklımca, kendimce, cevaplamaya çalışmışım, ve bunun üzerinde annemlede burada biraz teffekkür ettik, son aylardaki sohbetlerinizde bu konuyu, yani Merkez Efendinin tezi, konu olarak işlendiğini, annem den duydum, ancak sohbetlere katılamadığımdan, eksiklerim olduğu için, tam emin olamadım, ve cevap vermekten çekindim, ama inşallah yazın geldiğimde sorularım olacak ve eksik bilgilerimi tamamlamaya çalışacağım.

Efendi Baba Cumayı Cumartesine bağlayan gece, bir rüya gördüm, müsadenezle size anlatmak istiyorum.

Rüyamda insanlar var etrafımda, bir evdeyim daha doğrusu bir dâire, ve yüksek tavanları var, eski zaman tipi evler gibi. Bu evde ev sahibimiyim, yoksa misafir mi bilmiyorum,? evin içinde çok büyük bir zat bulunuyor, sarıklı beyaz kıyafetli etrafında oturanlar var, koltukda oturuyorlar ben ayakdayım, birden kapıdan başka bir misafir giriyor odaya, buda önemli bir insan olduğunu anlıyorum. Oturan insanlar ayağa kalkıyor geleni selâmlamak için, o zat ta ayağa kalkıyor, o an

236

gelen şahısın oturan o büyük zatın elini öpmediğini görüyorum, ve benim aklım rüyamda ona takılıyor, diyorum ki burda bulunan zat okadar büyük ki, acaba gelen şahıs diğerinin elini niye öpmüyor, ve şahısa bakınca birden gelen şahısın **siz** olduğunu ve evde bulunan büyük

242

zâtın **Peygamber Efendimiz** (s.a.v.) olduğunu görüyorum.

O an içimden bir ses bana cevap veriyor ama cevap veren ben değilim:

(O niye elini öpmüyor biliyormusun? çünkü o Peygamber Efendimizin burda zuhura gelişidir diyor.)

İçimi güzel bir his kaplıyor, en önemlisi aklım bunu rüyamda büyük bir eminlikle idrak ediyor.

Allah nasip ederse 15. Temmuz'da Türkiye'ye geleceğiz ve 5 hafta kalacağız. Müsadenizle ve tabiki size ve Nüket Anneme yük olmamak şartıyla, sizi bir kaç gün ziyaret etmek istiyorum. Bu dönem Ramazana giriyor.

Size ve Nüket Anneme hürmet eder, ellerinizden öperim. Sizleri çok özledim ve hep özlüyorum.

Sevgim ve Saygılarımla

Nu.....

Kime: Necdet Ardıç

selâmün aleyküm Terzi Babam. Hayırlı akşamlar. Bir zuhuratım var idi. Onu size yazmak istedim.

"Tekirdağ namık kemal lisesi karşısı köprü başı mevkiine doğru yürüyorum. Bir haber veriliyor.

237

Peygamber efendimiz şa.. bi...nin (akrabam) dükkanına gelecekmış. Bende heyecanlı olarak, hemen eve gidip, hanımı alıp, efendimizle görüşmek istiyorum. Eve gidip hanımı (eşimi) alıp doğru şa.. bi...nin dükkanına gidiyorum 4-5 basamak çıkarak dükkâna giriyorum.

Sonra peygamber efendimiz ile birlikte, dışarı çıkıyoruz. Efendimiz benim koluma girmiş olarak. ve başında kasket şapkası olduğu halde yürüyoruz. Sonra peygamberimizin yüzüne bakmak istiyorum. Yüzüne bakınca Terzi Babam olduğunu görüyorum. Vakit ne sabah ne öğlen ne akşam gibi, her yerde bir sükûnet hali var."

Zü.... Bi..... Çok selâmlar ve hürmetler.

Aynı zuhurattan iki akşam sonra ise, yine "Terzi Babam ile birlikte, sohbet edilen yerdeyiz, iki kişiyiz. O ve ben sonra bir kişi daha yanımıza geldi. Terzi Babam ile kitapları masanın üzerinde sıralama, düzenleme yapıyor idik. Biri yanımıza geliyor, Terzi Babamın da duyacağı şekilde bu kitapların hepsi "Telifi Mücerred" tir dikkat diyor. Bende tebessüm ediyorum. Efendi Babam, bir şey söylemiyor."

NOT=Yukarıdaki görülen ilk zuhurat ile ilgili olarak Terzi Babam Zü... isimli arkadaşımıza cevabi mail göndererek sen ne anladın, bir yorum yap bakalım, dediğinde Zü... isimli arkadaşımız aşağıdaki yorumu yazıp, Terzi Babama göndermişlerdir. Daha sonra ise, Terzi Babam yine kendisi ne mail ile cevap vermiştir. Ç.H.U.

Zü... Bi.... 06. 01. 2014

Selâmün aleyküm, kasketli Efendi Babam, zuhurattan şöyle bir düşünce hasil oldu. bilmem ne derece doğrudur. Seyri sülûkta var olan mertebelerden birisi de makamı muhammediyettir. Bu makamın, yani kişiye peygambe-

238

rinin kendi nefsinde zuhuru, ve gösterilmesi vardır. "Size kendi nefsinizden bir azîz peygamber geldi" (9/128) âyetini düşündüm. Aynı zamanda, Bütün bu makamların da Terzi Babam da görülüp yaşanıp ve yaşatıldığını görmekteyim. Bu aynı zamanda bir ayna misalidir. Aynanın

kemalli hâlidir. Yani baktağımız Terzi Baba aynasında, bu makamlar varki, onu seyrediyoruz. Nasıl ki peyamber efendimiz zamanında, sahabe onu gördüyse aynı şekilde kendi zamanımızda bizde aynı yaşantının sahibi olmuş olduk. Zü. Bil.

Terzi Baba. 08.01. 2014

Aleyküm selâm Zü... oğlum değerlendirmelerin güzel olmuş ellerine diline sağlık.

Diğer yönü ile. Şa.. Bi.. Şa.. şükreden demektir, şükürün kemâli ise "Hamd" tır. Hamd ise, Allah-a mahsustur. O hakikatin bilinmesi demektirki, işte bu ilim malları ancak o dükkânda satılır. Oraya geliş ise onlara hayat vermek demektir.

İkinci Zuhuratta bahsedilen. "TELİFİ MÜCERRED" ise "varlıktan arındırılmış Ulûhiyyet elifi" dir. yani sırfı zât-i dir. yazılan kitabların kaynağının ne olduğunu göstermektedir. Vakit kalmadı herkese selâmlar hoşça kal **Efendi Baban.**

GAVSİYYET.

İnsân-ı Kâmilin taşıdığı kemâlatlardan bir diğeri ise makamı gavsiyettir.

Gavs lügatta şu anlamlara gelmektedir. Suyu dalmak, dalgıçlık, bir meselenin derinliğine ve hakikatine muttali

139

olup bilmek, iyi anlamak, çağırma, nidâ, medet istemek, nusret, yardım edici, medet edici, kurtuluş (necat) gibi anlamlara gelmektedir. Gavs için Rasûlü Ekrem efendimizin nâibi, de denmektedir.

Gavs makamındaki velilerin en belirgin alâmetleri olarak, yüksek hususi bir mertebede bulunması, yanına gidenlerin Allahı anmaları, onun yanında günaha düşmemeleri, vefat etseler dahi yeryüzündeki himmetlerinin gönülden gönüle yayılması, bazı özel durumlarda imdada yetişen-yardım eden gibi belirgin vasıfları gavs makamı hakkındaki bazı bilgilerdir.

Türkiye Diyânet Vakfına ait İslâm ansiklopedisinde konu hakkında şu ifadeler yer almaktadır. Buradaki açıklamada **kutub ve gavs** birlikte ele alınarak şu şekilde izah edilmiştir.

"Sözlükte *kutb* kelimesi (çoğulu *aktâb*) değirmenin mili, eksen demiri, eksen: gökyüzünün kuzey yarımküresinde bulunan yıldız, bir topluluğun yöneticisi gibi anlamlara gelir. Tasavvufta ise, veliler zümresinin efdali başkanı, büyük veli ma'nâsında kullanılmış, onun işgal ettiği makama ise *kutbiyyet* denmiştir. Tasavvufta mutlak olarak *kutub* dendiği zaman en büyük veli, insân-ı kâmil ve hakikati Muhammediye anlaşılır.

Abdürrezzak el keşâni ise *kutbu*, âlemde Allahın nazargahı olan *yegâne veli* diye açıklamış, bu velinin Hz Muhammedin nübüvvetinin bânî olduğunu belirterek bu mertebenin ancak Hz. peygamberin en kâmil varislerine ihsan edildiğini belirterek, bu makamın aynı zamanda, *hatemü nübüvvetin*, manevi hüviyetini temsil eden, *hatemül veli*, olduğu belirtilir. Bu konu hakkında Cürçânî de, *kutbun maddî ve manevî âlemlerdeki varlıklara, ruhun bedene sirayet etmesi gibi sirayet ettiğini söylemektedir. Kutub derecesine ulaşan bu veliye kendisinden yardım*

240

*istendiği (istigâse) için **gavs** denilir" diyânet İslâm ans...*

246

2012 yılı umre ziyaretlerinde Terzi Babamın Mekke-i Mükerrermede görmüş oldukları bir zuhurat ve onun tevili şöyledir. Ç.H.U.

GAVSİYYET ZUHURATLARI.

Gece saat 02:05 Nusret Baba'mı gördüğüm zuhûrat.

"Ka'be-i Muazzâma'nın avlusu gibi bir yerdeyim. Umre kıyafetli yanımda Nusret babam ve tanımadığım, yüzünü görmediğim biri daha var. Etraf kalabalık ve genelde umre kıyafetli, ihramlı insanlar var. Biz tek taraflı dizüstü çöküp oturuyoruz. Bu arada yerde peçete üzerinde çeşitli yiyecekler, birde çay kaşığı var. Nusret babam, "**Şimdi ben bir şey yapmak istiyorum**" dedi ve çay kaşığını istedi. Ancak daha sonra yerde yiyeceklerin arasında duran bir dilim patates kızartmasını aldı ve bana yedirmek için elini kaldırdı. Yarısını bana yedirdi diğer yarısını da yanında duran ve beyaz elbisesi oldukça kullanılmış olan kişiye yedirdi. Daha sonra ayağa kalktı ve aynı şekilde ayakta olan bir kişiye de bir şey yedirdi."

Sonrasında uyandım, Rabb'ıma şükrederim Efendi Baba'mın elinden "**nasrun minallah**", Allah'ın zâti yardımını bu umrede üç kişiye gelmiş oldu. Diğerlerini tanımıyorum. **Hâzâ min fadlı Rabbî.**

Yolumuz dâhilinde gavsıyyet mertebesi 3 kutup, gavs'ül a'zam, gavs'ül aktab, gavs'ül irşâd ayakta olan.

Diğer yönüyle üç kişi; Terzi Baba, yanımda oturan Çe....H., ayakta olan Nu.... Ni.... Çe....H... yanında oturan

241

çünkü o daha çok görevli olarak geldiğinden mu'kîm hükmünde Nu...Ni.... ise bizler buradayız diye fikren

muhabbetinden hep ayakta olduğundan öyle göründü. 2 kişi giyaben bizimle orada idi. Terzi Baba kanalından hizmetlerinden dolayı "**nasrun minallah**" "Allah-ın yardımı" onlara da ulaştı.

Yukarıdaki zuhurat-tecelli Terzi Babamın 2012 yılı nisan ayında gerçekleştirdikleri umre ziyaretlerinin Mekke'de kaldıkları süre içerisindeki günlerde vâki olmuştur. Bu zuhurat aynı zamanda ondaki **gavsiyet** makamını izhar etmektedir. Kendileri umre dönüşünde bu yolculuğa katılan diğer ihvan kardeşlerimizin umre günlerinde yaşadıkları tecelli ve zuhuratları da toplayarak bir kitap haline dönüştürüp "2012 umre dosyası" ismi ile onun eserleri arasında yer almaktadır.

Yine 2012 yılının ramazan ayında, diyanet kafilesi ile birlikte görevli olarak 5 ağustos günü İstanbuldan Mekke-i Mükerrerme ye doğru yola çıktık. Bu yolculuğumuz başlamadan iki hafta kadar önce ise, Terzi Babam umre 2012 dosyasını mail olarak göndermişler, en son görüşmemizde ise, bu dosyanın 74. cü sayfasında yer alan gavsiiyet bahsini ise dikkatli okumamızı tavsiye etmişlerdi.

Mekke-i Mükerrerme ye gelmemiz ile birlikte, ihramlı olan kafilemiz ile önce Bedir otele yerleştik sonra ise sırası ile umre "menâsikini/gereklerini" ifâ ettik. Yorucu olan bu ilk günümüzün ardından ise, biraz dinlenmiş olarak yürüme mesafeli otelimizden (bedir) hareme doğru sabah namazı için yola çıktık. İlk günün telaşı, koşuşturması artık sona ermiş idi. Haremin içine doğru yürürken acaba nasıl bir tecelli ile karşılaşacağımızı da tefekkür etmekte idim. Önce sabah namazının sünnetini kıldık, ardından müezzinin kâmet okuyuşu ile birlikte sabah namazını kılmaya başladık.

İmam efendi fatihanın ardından hemen **61**. Sûre yi okumaya başlayınca adeta irkildim. Bu sure "61" sûre numarası olarak, Terzi Babamın Türkçe alfabe karşılığı olan "Necdet" isminin karşılığı idi. İmam efendi lisanından Zâtı İlâhi onun ismine mukabil olan sûreden bizlere seslenmekte idi. Sonra "**nasrun minallah**" âyetine geldi okudu tekrar alıp bir daha okudu. Namazda "**mest oldum**" halini yaşamakta idim. Çünkü "*umre dosyasında*" okuduğum tefekkür ettiğim gavsiyet bahsi burada açık olarak Kelâmullah sıfatı ile söylenmekte idi.

O sabah kıldığımız namazda, Zâtı İlâh-i imam efendinin sesinden kelâm sıfatıyla Terzi Babamın ramazan ayından birkaç ay önce Mekke'de gördüğü bu zuhuratın açık bir tasdiki gibi olmuştur.

Küçük bir yorum, "Yine, sayılarla başlar isek, Terzi Babamın rüyasında gördüğü sûretlerin odak noktası, **61 sûre 13 ayettir.** Çok açık anlaşılıyor ki 61 onun Türkçe alfabe'de ki "Necdet" ismi, 13 ise malûm olduğu üzere hakikati Muhammedidir.

*Bu âyet bir feth ayetidir. Fethi haber verip Fâtih'i de duyurmaktadır. Terzi Babamın feth ehli-Fâtih olduğu da anlaşılmiş oluyor. Âyette geçen "**Nasrun minallah**" Allahın yardımı, nusreti demektir. Gavsiyetin en belirgin sıfatı "nasrullah" yani Allah yardımıdır. Yani İlâh-i sıfatlarla tahakkuk etme halidir. Tasarruf sahibi olan veraseti Muhammediyeyi devam ettiren ma'nevi görevlidir. "**Fethun karib**" âyette okunan bu kısım ise, kendisinin **hakkal yakîn** halini duyuruyor. Yani kurbiyyet açılımını ve bunun makamı olan gavsiiyeti müminlere müjdeleyiniz, duyurunuz, anlamındadır.*

Bakara 214. âyette, "Allahın yardımı ne zaman gelecek? Dediler. Haberinizi olsun ki Allahın nusreti yakındır" (2/214) buyuruluyor. Yukarıdaki rüya ile izahına çalıştığımız ayette ise "Allahın Nusreti" nin müjdelenmesi duyurulması vardır. Allahın Nusreti ise gavsiiyet makamı

ve yaşantıları ile Terzi Babamdan açığa çıkmaktadır.

Nusret- yazılımına dikkat eder isek, Aslı "Necdet" tir. Baştaki Nun ile sondaki te, her iki isimde de ortak olan harftir. Ortadaki iki harfin okunuşu ise "sır" dır. Yani ismi "Necdet" teki gavsiyet sırrı- Allahın Nusreti, olarak zuhura çıkararak, imân edenlere müjdelenmiş olmaktadır. Nusret ebced sayı değerinde 740 idi (Terzi Baba 1) Sondaki sıfırı yok kabul edersek, 74 kalır. Bu tecelli Kâbe-i şerifte rüya olarak yaşandığı tarihte Terzi Babam 74 yaşında idi.

Şimdi burada terzi Babamın 2012 umre dosyasından küçük bir aktarma yaparak sözü ona bırakalım.

23.04.2012, Pazartesi

Sabah kalkış, otelde kahvaltı, öğle namazı, ikindi, otelde akşamı kılıp yemek yedikten sonra Harem'e gidiş, tavâf yapmak için tavâfa giriş. Fakat çok, çok kalabalık, oldukça zor bir tavâf, ancak bitirebildik ve yatsıya başlandı ayrıldık. 1 nolu Abdülazîz kapısında buluşmak üzere. Ancak o kadar kalabalık ki daha önce bulunduğumuz Hacc zamanları gibi âdeta, önü alınamaz insan seli hâlinde, birbirinin içine girmiş vaziyette, namazını bitirip gidenler, yeni gelenler, içeriye girmek isteyenler âdeta ibâdet için cenk etmedeler, biz de tâbîki aynı haldeyiz. 1. Kapının dışına zor çıkabildim, orada N. A'yi beklemeye başladım, ancak olduğum yerde durman mümkün değil, orası da âdeta insan gölü hâlinde, epey bekledikten sonra nihâyet buluşabildik. Dönüş yolu yine aynı hengâme, bu sefer yolda vâsıtalar da var. Gelirken markete uğradık, alışverişten sonra otele gelip üstümüzü değiştirdik, sonra ben yine notlarımı yazmaya devâm ettim, sonra yattık.

Gece Şiirleri:

İbrâhîm (a.s) ile dolaştım, bir zamanlar burada,
Hacer ile İsmâil'i yedirmedim kuşa kurda,
Kurduk Beyt'i yeniden, çağırdık Hüccâc'ı buraya,
Hizmet tamam olunca, döndük Filistin denen yurda.

Vâdi-i Eymen'de birgün, buluştuk Mûsâ (a.s) ile,
Gördüler elimizde ejderha olan âsâ ile.
Göğsümüzden çıkardık elimizi olmuş bembeyaz nur.
Şaşırttık Fir'âvn'u hem âl'ini bu remizler ile.

Hem Mûsâ (a.s) kavmi ile çıktık Mısır'dan bir güzel,
Arkamızdan Fir'avun, kovaladı hem tez'el,
Daldık deryâya o gün, on iki koldan derînden,
Fir'âvn'u örttü deryâ da, arkamızdan gelen sel.

Gün oldu Îsâ (a.s) ile çıktık Zeytinlik dağına,
Giyindik rûh'ül-Kudsü girdik gönül bağına,
Kastettiler çanımıza, o günlerde hep bizim,
Gizlendik ağıyardan, o gün Rabb'im bastı bağrına.

Muhammediyy'ül-meşreb'iz, her mertebe var bizde,
Zaman yok durmayın, bu seyirler var sizde,
Açığa çıkmak için hemen çıkmalı yola,
Yol ehline yol yaraşır, siz de kalmayın geride.

24.04.2012, Salı

Gece zuhûrat

"Kâ'be'nin dış avlusu gibi bir yer, yerler beyaz mermer,
yanda büyükçe dalları kuru bir ağaç var. Bir de baktım
üstünde doğu motifli bir ejdeha var. Sanki ön kısa
ayağının biri bağlı yaralı, yanlarında kanatları var, ağacın

üzerinde dolaşiyor. Benim elimde acaîb bir destere var, destere âdeta 25 cm kadar parçalardan meydana gelmiş çok uzun, katlanan, dönen, yuvarlanan bir kesim âleti. Onu ejderhaya doğru fırlattım, kamçı gibi bir ucu elimde. Ejderhayı ortasından kement gibi sardı dolandı. Sonra kesmek için biraz geriye çektim, fakat yaralı ayağını görünce bıraktım.

Bu arada o sahne kayboldu, aynı yerde yanıma karşımdan küçük bir kız çocuğu elinden tutmuş çok perişan, hırpâni, üstü başı yırtık-pırtık elbiseleri, parçaları sallanıyor, üstünden tozlar dökülüyor. Babası herhalde, kız çocuğu ısrarla para istiyor. Az yanında bir başkası da aynı şekilde para istiyor. Bunların ikisine birden "**çekilin başımdan**" diye hızlı bağırarak, ellerimle gidin diye işâret ederken,

N. A sesime uyanmış, merak ederek, sıkıntılı bir şey var mı, diyerek, beni de uyandırdı. Uyanınca saate baktım 02:00 idi. N. A de daha uyumamış idi, benim de uykum açılmış idi. Baştan beri arkadaşlar ile meşgûliyetten meydana gelen yorgunluk bir miktâr geçmiş idi. Televizyonu açıp tavâfın durumuna baktık, çok kalabalık değildi. Hemen kalkıp giyindik ve yola çıkıp, niyet edip Harem'e tavâfa girdik. Başlangıçta oldukça kolay idi yavaş yavaş kalabalık artmaya başladı, son tavâfı zor bitirdik.

Tavâf namazını kılıp tekrar birinci kapıdan dışarıya çıkıp yürüyen merdivenlerden, rampanın altından, üst kata çıkıp, N.A çıkması kolay olsun diye, sol tarafta kadınlar bölümünün ilk sıralarında bir yere oturdu, ben de yukarıdan dolaşarak insân-ı kâmil namazına başladım. İbrâhimiyyet makamında 2 köşesinde 4 rek'at, Mûseviyyet köşesinde 4 rek'at, İseviyyet köşesinde 3 rek'at, Muhammediyyet köşesinde de 4 rek'at namaz 2 rek'at ta son namazı kıldıktan ve böylece yukarıdan dönerek bir tur

tamamladıktan sonra N. A'nin bulunduğu yerin karşısında bulunan erkekler tarafının arka sıralarından birinde sabah namazı kılmak için beklemeye başladım.

Bu arada ses cihazını hazırlayıp sabah ezanını ve namazını kayda almak istedim. Nihâyet ezan okundu, namaz kılındı, kayıtlarını aldım, selâm verdik ve namazdan çıktık, hemen orada arkada buluştuk ve otele geldik, üstümüzü başımızı düzelttikten sonra (H.M) "Hakikat-Muhammed-i" katına kahvaltıya indik.

Kahvaltı yaptıktan sonra 14-13 odamıza çıkıp saat 08:00 de uykuya daldık. Bir müddet sonra zuhûrat görmeye başladım;

"Tekirdağ'ın ana caddesinin sağ taraf kaldırımından aşağıya doğru yürüyorum "Şar" pastanesinin önü gibi kaldırımda sol tarafımda altından geçmekte olduğum büyükçe bir ağaç var. Ağacın üstünden birçok kuş sesleri geliyor. Tam o sırada yukarıdan ağaçtan "şarr" diye bir şeyler döküldü ve az sonra sol tarafımda bir ıslaklık hissettim. Üzerimde yeni güzel bir takım elbise var. Üzerime düşen şeylerin ne olduğunu anlamak için baktım, "herhalde kuşlar pisletti" dedim. Ancak ceketimin ve pantolonumun sol tarafının bir hayli bölümü necâsete bulanmış idi. Bu nasıl oldu diye düşünürken, aklıma elbise temizleyicisi geldi. Böyle bir işyeri aradım.

*Nihâyet kendimi açık alanda çalışan böyle bir işyerinde görüyorum. Birkaç ağaç var, asılmış çamaşırlar, kıyâfetler var. Ve çalışmakta olan orta yaşlı bir hanımda var. Elbise bakıyorum pislik, ceketin dış yüzünün her tarafına dağılmış, içinde bir şey yok. Bunu kendim temizleyeceğim, nasıl temizlerim, diye işçi kadına soruyorum. Nasıl yapayım diye ceketimi çıkarıyorum. Kadın omuzundan tutup sol kolu aşağı doğru sarkıtarak, **"böyle aşağıya doğru sıyr"** diyor. Bende öyle*

temizlemeye başlıyorum ancak, o anda uyanıyorum.”

Saat sabah 11:00 olmuş, kalkıyorum ve notlarımı almaya devâm ediyorum ve bu süflî gibi gözüken zuhûratların ne olduğunu anlamaya çalışıyorum. Kendi kendime, Şöyle bir yorum yapabiliriz diyorum:

Daha evvel görülen Nusret babamın zuhûratı ile gavsîyyetin ulvî yönü ifâde edilmişti. Bu zuhûratlarla ise süflî yönü ifâde edilmektedir. Gavsîyyet cem'-i merâtibi kendi bünyesinde toplamak demektir. Eğer kendi varlığında sâdece ulvîyyet olan kişi mertebe-i tenzîh'tedir. Kendisinde sâdece süflîyyet olan kimse ise ilmîni bilmediği teşbîhiyât içindedir. Kişinin kendi bünyesinde hem tenzîhi ulvîyyet, hem teşbîhi süflîyyette, içinde mevcuttur. Birleştirse tevhîd etmiş olur. İşte mutlak gavsîyyet tenzîh ve teşbîhin her türlü hâlini kendi bünyesinde birleştirmektedir. Çünkü bu âlemde ne tür yaşantı varsa hepsinin bir a'yân-ı sâbitesi vardır, a'yân-ı sâbite ise sonradan olma değildir, gizli hazîne içinde aslî olarak vardır, bunlar hepsi aynı değerdedir. Zuhûra çıkınca hakîkatleri i'tibâriyle mertebeleri değişir.

Zuhûratta görülen yeni elbîse, yeni bir kimliktir. Sağdaki "Şar" pastanesi, gökten "şarr" diye dökülen herşeyin aslında tayyîb olduğudur. Sol tarafa dökülmesi akl-ı küll'den nefis-i küll'e indirilen tecellîlerdir. Temizlikçi sahası bu âlemin bir bölümüdür. Temizlikçi kadın, Tâhîr isminin hâdimidir. Kendi elbîsesini temizlemek Tâhîr isminden yardım alıp, kendi nefis elbîsesini kendisinin temizlemesidir. Bu hakîkatlerin âlem-i mîsâl'de hayâli bir şekilde eğitiminin yaptırılması ve gerçeklerinin bâtınen, zâhirde yaşatılmasıdır.

Bilindiği gibi (□ * (şar) "Şın" ve "rı" harflerinden oluşmaktadır. Şın. Küçük, en küçük, sayı değeri, (300/6) dir. Rı, Küçük, en küçük, sayı değeri, (200/8) dir, sıfırları kaldırarak kalan sayıları toplarsak, (3+6+2+8=19) bilindiği gibi İnsân-ı Kâmilin sayı değeridir.

Ayrıca (Rı) Rahmaniyyet, Rububiyyet (Şın) şey'iyet ve şehadettir. Böyle olunca, rahmâniyyet, nefesi rahmâni ile rububiyyetinden şehâdet âlemine şarr diye bütün tecellilerini her an "**açığa çıkma**" dökmektedir. Bunun nokta zuhur mahalli ise, İnsân-ı Kâmilidir. Onun üzerine gökölmesidir. "Şar" kelimesinin diğer ma'nâları ise, (şehir/gönül/çağlayan) olarak ta kaydedilmiştir.

Şar pastanesinin içinde yapılan ve yenen tatlılar bâtını, dışı ise zahiridir. Bu âlemlerin "özü" olan içini anlayıp idrak etmek, "çok tatlı olan lezzeti ilmi İlâhiye" "zâhirine bakıp nefsanîyyetle onlara bakmak ise acı ve süfliyyettir." İnsân-ı kâmil bu iki idraki bünyesinde bulundurduğundan. Ehli zâhir onun iç âlemini değerlendiremeyip sadece dış halindeki yaşantısına bakarak onu da kendileri gibi dünya ehli zannetmektedirler.

Not: *Bu satırları okuyan herhangi bir kimse sakın haa gavsîyyet iddiâsında olduğumuzu sanmasın. Şimdiye kadar hiçbir şekilde hiçbir şey hakkında iddiam olmamıştır, ancak terzilik mesleğini yaparken güzel kıyâfetler diktiğimi söylerlerdi, ben de "**eh biraz terziliği bilirim**" derdim. Bunun dışındaki sahalarda sâdece bir araştırmacı kimliğindeyim, bunun üzerinde iddia ettiğim bir kimliğim yoktur. Uzun yıllar (50 seneden fazla) terzilik yaptığımdan ve yaşım da hayli ilerlemiş olduğundan çevrem bana "Terzi Baba" der, lâkâbım genelde budur.*

Evet, yukarıda bir gavsıyyet hâinden bahsedilmiş idi, eğer böyle bir ihtimâl olarak düşünülse bile, bu hâl sâdece benim görünen heykel sûretimde oluşan şahsi bir gavsıyyet yâni kendimden kendime olan bir gavsıyyet olabilir ki, bu sâdece kişinin kendi hür düşüncesi içinde **"hürriyet-i şahsiye"** sahasında kalan bir idrâk ve anlayıştır. Bu husûs dahi kimseyi ilgilendirmez, rahatsız etmez. Dışa dönük olmadığından kabûl veyâ red edilmesi de gerekmez. Böylece kişiye hiçbir şekilde kabûl ve redde sorumluluk olmaz. Belki bir şaşkının düşüncesidir, denilip gülüp geçilir. Cenâb-ı Hakk herkezden râzı olsun. Hani bir türkû vardır, biraz atmaktan bahseder, hepsi hatırımda değil, bir satırı var, şöyle;

"Aslı yok yaylasında 40 bin koyunum var benim", der, yaylâsı yok ki koyunu nerden olsun, atmasyon, der güler geçersin. Nusret babamın bir şiirinde dediği gibi:

Cennetinde gezen de ben,
Cehennemde yanan da ben,
Arş üstünde dönen de ben,
Beni kaldır gör Allah'ı,

Gene Nusret babamın dediği gibi:

Bir veli mi? belkide öyle!
Bir deli mi? belkide öyle!
Al sazını vur sîneme,
Gönlüm gibi inle!

Dinlemeden, inlemeden olmaz ve'sselâm. Bu işler benlik, beşeriyet akl-ı cüz'î ile şartlanmış bireylerin-beyinlerin işleri değil, ufukları sonsuza açılmış rindânelerin işleridir. Daha iyi anlamak isteyenin kendini dik tepe tevhi'd ülkesinin aşk iklimine atması ve orada fâni olması, daha sonra yeni bir oluşum ile o deryâda bâkî olması ile

anlaşılacak işlerdir. Kişi ne kadar zıddı bünyesinde birleştirir, tevhîd ederse Cenâb-ı Hakk'ı isimleri ve sıfatları yönünden o kadar çok tanımış, demek olur.

O sabah namazı vakti, sanki yaşanan maddi âlemde bir mekân yaşamı değil, tamâmen bâtın âleminde latîf, uzunca bir rü'yâ hâli gibiydi. Aslında bütün hayâtımız bu durumdadır ancak kayıtlanmamız gerçek zamânıyladır.

Yapılan Fusûs sohbetlerini özetle kayıtlara geçirmeye devâm ediyorum, Kıyâmet fassı. Öğle yemeği, yazılara devâm ediyorum. Ufak tefek alışveriş yapmak için akşam yemeğini yedikten sonra dışarıya çıkıyoruz. Yatsıyı da kılıp otele geliyoruz. Niyetimiz gece tavâf yapmak fakat televizyondan izliyoruz tavâf bir türlü sâkinleşmiyor. Saat 12:00 yi geçti.

25.04.2012, Çarşamba

Yazılara devâm ediyorum, birazdan tavâf yapmak için yola çıkacağız.

Nihâyet hazırlanıp saat 17:00 de yola çıktık. Kimler için tavâf yapalım diye düşünürken, "**Benim için de bir tavâf yapmadan mı gideceksin ?**" dedi. Bunun üzerine ilk tavâfı Cenâb-ı Hakk için ikinci tavâfı da Hz.Muhammed (s.a.v) Efendimiz için yaptık ve torunumuz Cansın'ın eksik kalan son iki sa'yini de tamamlamak için Safâ-Merve arasında gidip geldik ve onu da tamamladık. Tam bitirmek üzere idik ki akşam ezanı okundu ve bizde namaz kılmaya oturduk. İmâm Elham'ı okumaya başladı, arkasından zammı sûre olarak **(53)** Necm sûresinin başından 18. Âyete kadar olan kısmını okudu, ikinci rek'atte ise 25. âyet olan "**fe lillâhil âhiretu vel ûlâ**" ya kadar okudu.

Bu husûs çok mühim idi. Çünkü Cenâb-ı Hakk tavâfımızı kabûl etmiş ve bunun müjdesini veriyor ve bunu "**Necm Sûresi**" ile bildiriyordu. Bilindiği gibi **(Necm-53)**

Sûre-i Şerîf bize verilmişti ve sayımız da "53" idi. Bu husûsta daha geniş bilgi "Terzi Baba-1-" kitabımızda mevcûttur, dileyen oraya bakabilir.

Yukarıdaki sayfa numarasını ilâve ederken çok dikkat çekici bir durum ortaya çıktı. Sayfanın altında bilgisayarın otomatik olarak verdiği asli sayı (253) idi, benim ise verdiğim sayı (251) dir. Çünkü kitabın ilk başındaki iki sayfa, cilt kapağı ve cilt içi sayfaları olduğundan oralara sıra numarası verilmemektedir. İlk sayı ise bilgisayarın verdiği (3) sayfa numarasına, ben (1) sayfa numarası olarak numara yazmaktayım. Baskıya esas olan da bu numaralardır.

Fûsus-ül Hikem de belirtildiği gibi "kevniyyet üç oluşumla, (zat/irade/kelâm) başlamaktadır.

Görüldüğü gibi her iki numarada (53)ü vermektedir. (51+2=53) bahsedilen mevzûun aynı sayfalara getirilmesi için özel bir çaba sarfedilse bu uyumla getirilmesi çok zor bir işlem olurdu. Bu husus ise yukarıdan beri hiçbir tasarrufta bulunulmadan. Yazıların kendi tabîi sıralanaşu itibariyle gelinen yer görüldüğü gibi, çok mânidar olduğu açıktır. Ma'nâ âleminin bağlantılarının nasıl muhteşem bir uyumluluk üzere olduğu açık olarak görülmektedir.

Bazıları "aman efendim bunda ne var sanki tesadüf olmuştur" diyebilirler bizde bu düşüncelerine hürmet eder, öyle olmuştur der, kendi renklerine boyarız. İşte o zaman başka bir renk göremediklerinden kendi kendilerini kendi renkleri ile ebediyyen gözlerini boyamışlar ve kendi nefis renkleriyle baş başa kalmış olmaktadırlar.

Bu durumda olanların ise, Allah'ın boyasına/sıbgatul-lah) a (2/138) boyanmaları ve Hakk ehli olmaları mümkün olmayacaktır.

Evet, akşam namazını sa'y mahallinde edâ ettikten sonra otele geldik. Yemek vakti idi ve yemeği yedikten sonra odamıza dönüp istirahate çekildik. Sabah namaza kalkmak üzere, inşallah.

Bu arada (26/04/2012) Perşembe. Haremde boş kaldıkça bunları yazıyordum.

Üç makamı birleştirdim, bir kişilik saltanatım var benim.
Bu zemin üzre gezer yürür, bir bineğim var benim.
İnsan derler ismime, dışı küçük, içi oldukça geniş.
Aldanma sûretime, nereye baksan işte o hep benim.

Bazen at, at der nefis neyi atsam bilmemki.
Belki alan olur bu gün olmazsa yarın ki.
Bir bilinmez sûretim var içi dolu hep onunla.
Oldukça zor oldu amma anladım bunu sonunda.

Benmi ondayım omu bende? Düşündüm hep bu işi.
Belli oldu bir hâl ile onun ezelden gelişi.
O bendedir desem doğrudur, hep o benim misafirim.
Ben ondayım desem doğrudur o benim ev sahibim.

Kurдум kendime bir saray,, hemde etrafı sırçadan.
İçinde neler vardır, girenleri hoplatıpta sıçratan.
Bir tarafta cenneti âlâ, yaşıyor yararı, binbir güzellik ile.
Bir tarafta Cehennemi, yaşıyor yararı, binbir pişmanlık ile.
(T. B.)

Gavsîyet ile ilgili olarak bazı müntesiplerinin görüp yaşadığı haller ve zuhuratlarda bulunmaktadır. Şimdi bu arkadaşlarımızın kendi beyanlarında bu kısma ilâve etmeyi uygun gördük. Gelen maillerin bir bölümünde

gönderen kardeşimizin yazısı, diğer bölümünde ise, kendilerine cevabi yazı gönderen Terzi Babamın yazısı bulunmaktadır. (Ç. H. U.

GAVSİYYET ZUHURATLARI. Devamı.

Hayırlı günler, şe.... oğlum kitabına ilâve idilecek bir iki konu daha var uygun yere ilâve edersin inşallah. Selâmlar hoşça kal Efendi Baban.

Terzi Baba 16. 05. 2013 Zuhurat

Aleyküm selâm. M.... hanım kızım, zuhuratınız gerçekten çok güzel, bir bakıma bunların görülmesi sizin iyi niyetinizden ve bunların dışarı yansımadır. Diğer yönü ile ise bu hususların dışarıda, sizin gördüğünüz gibi ve diğer bazı kimselerinde gördüğü, benzer zuhuratlarla bizim batınen tanıtılmamız olmaktadır. Aslında ben kendimi bu tariflerin dışında tutarım, ben Hakk'ın sıradan bir kulu olmaya çalışıyorum bunu başarabilirsem mutlu olurum.

Gördüğünüz halay çekimi ise bu durumun kutlanmasıdır diyebiliriz. Genelde güzel bir zuhurat. Yazmak için zahmetinize teşekkür ederim sağolunuz.

Şa.... zuhuratı güzeldir. Orada da 13 ü bulmuş, sağ olsun gönlünde bizler olduğu ve oralarda da ilgilendiği anlaşılıyor. 13 üncü kırmızı dolma o günlerde Şa... aklın da ve gönlünde Bizden kaynaklanan bir mevzû varmış, ve bu mevzu diğerlerine de tattırılmış. Şöyle olabilir, Şa....bizden bir mevzû okuyup onu başka bir kaç arkadaşına da okudu veya anlattı ise dolmanın paylaşımı olarak düşünülebilir. Cenâb-ı Hakk ona da daha nicelerini nasib eder İnşallah. Hoşça kalın herkese selâmlar.

M.... D.... 14. 05. 2013 Zuhurat

Selâmûn aleyküm Efendi Babacığım. Benden istemiş olduğunuz zuhuratım aşağıdadır . Şa.....'in de bir zuhuratı var onu da yazının devamına 2. bölüm olarak ekliyorum.

Zuhurat - 1 (M.... D....)

Stadyum gibi bir yerdeyiz çok kalabalık. Tüm insanları görebileceğim bir yerde oturuyorum. Siz de karşıda bir yerde oturuyorsunuz. Derken birisi önüme bir kaset çalar getirip koydu. kaset çalar bir halay oyunu çalmaya başladı ve bununla beraber Nü... hanım eline pullu bir mendil aldı ve halay çekmeye başladı. Birçok kişi de onunla birlikte halaya katıldılar. Nü..... hanım, bu kendisine katılan insanlara halay çekmeyi öğretiyordu. Bir an ben de halaya katılmak için hamle ettim, birkaç adım attım ama sonra kendime geldim ve "*ben ne yapıyorum*" diyerek kendimi geri çektim.

Daha sonra kaset çalarda çalan, halay oyunu bitti ve sizin sohbetiniz başladı kaset çalarda. Kalabalıktan bir kişi "*bu ne şimdi yaa kim bu*" gibisinden sizin sohbetini-ze itiraz ediyor, anlamadığı için konuşmaya başladı. Ben de sizin ifşa olup zarar görmemeniz için daha doğrusu, kişilerden sizi korumak için kaset çaları kapatmaya uğraştım. Sonrasında sohbet sustu ama, bir süre sonra kendiliğinden tekrar çalıştı. Bu sefer karşılıklı 2 kişi konuşuyordu kaset çalarda. Bu 2 kişiden biri siz diğeri ise, sanki bir röportaj yapıyormuş gibi, size sorular yöneltmeye başladı. şimdi röportaj gibi. yazmaya devam edelim.

Kişi : Siz âlim misiniz?

Siz : Evet.

Kişi : Siz **arif-i billah** mısınız?
Siz : Evet.

Bu arada ben kaset çaları o ilk itiraz eden kişi tekrar itiraz edip siz zarar görmeyin diye sürekli kaset çaların düğmelerine basıyorum susturmak için ama bir türlü susmuyor ve röportaj devam ediyor :

Kişi : Siz **insân-ı kâmil** misiniz?
Siz : Evet öyle olduğumu söylüyorlar.
Kişi : Siz **kutup** musunuz?
Siz : Evet.
Kişi : Siz **gavs** mısınız?
Siz : Evet.

Bu son cevabınızla birlikte kaset çalar sustu. Bu se-fer ilk başta sohbetinizi anlamayıp itiraz eden adamla aramda bir konuşma geçti o da şöyle :

Adam : Vay be ! içimizde insan-ı Kâmil mi var yani?
Ben : Evet işte az önce sohbeti olan kişi. Bizim Efendi babamız bu kişi.
Adam : Burada mı o kişi şu anda içimizde mi?
Ben : Evet içimizde . Hatta şu anda da aramızda. Diyorum ve içimden kendi kendime, "*çok şükür Efendi Babamızın farkına vardılar. demek ki, Allah-û Teâlâ Efendi abamızın bu durumunu insanların duymalarını murâd ettiği için, ben o kaset çaları susturamadım*" diye düşünüyorum. Bütün bu konuşmalar sırasında siz karşıda hiç ses çıkarmadan tevazu gösteriyorsunuz. Sonrasında da sevinç içinde uyanıyorum.

Zuhurat – 2 - (Ş.... D.....)

Selâmûn aleyküm babacığım Ben şa.... Afiyette-sinizdir inşaallah.

Bu zuhuratı 12.04.2013 tarihini 13. 04 2013 ' e Cuma'yı Cumartesi'ye bağlayan gece gördüm. Görev yaptığım yerde sağlık ocağımızın bahçesi ve bir kamelyamız var. Orada bir grup insanla toplanmışız ve mangal yakıyoruz. Yalnız sadece ben ve siz net bir şekilde görünüyoruz.

Diğer insanların kim olduklarını hatırlayamıyorum. Mangaldaki yiyecekler pişerken gözüm masanın üzerindeki tepsiye ilişiyor. Tepsi üzerinde "*Kıbrıs Haritası*" olan bir tepsi dikdörtgen şeklinde. Üzerinde 12 adet kuru patlıcan dolması var normal mor renkli. Ben bakıyorum ve bir tane de ben ekliyorum dolmaların sayısı **13** oluyor.

Ancak benim eklediğim dolmanın patlıcanı kan kırmızı renginde. Sonra tepsinin başına siz geliyorsunuz, ve bu kırmızı dolmayı pazardan ben almıştım diyorsunuz. Sonrasında da o kırmızı renkli dolmadan bir lokma ısırıp bana uzatıyorsunuz, ve ben de bir parça ısırıyorum. Sonrasında orada bulunan herkes sırayla ısırıyor. Gerisini hatırlamıyorum sonrasında da uyandım zaten. Sizin ve Nüket annemin ellerinizden öpüyorum babacığım.

M... D... : Ellerinizden öpüyorum. Nüket hanım kardeşime de selâm ve sevgilerimi gönderiyorum.

Terzi Baba 27.05. 2013 Ha.... Do.... (Zuhurat)

Hayırlı günler Ha.... ğim maşallah destan gibi zuhurat görmüşsün mübarek olsun sana bazı değerlerimiz gösterilmiş demekki, yalnız aşağıdaki bölümü anlayamadım, böyle bir şey olupta alındı, ve sonra geri verildi, diye bir şey olmadı, neden böyle düşündün anlayamadım. Birde benim gördüğüm gavsiyetle ilgili zuhurat hangisi idi onu da hatırlayamadım acaba hangi kitaba koydum senin hatırında ise onu bana bildiriver.

Çünkü (Ç.H.U.) oğlumuz (Terzi Baba 2) yi tamam-
lamaya çalışıyor senin gördüğün zuhuratın daha başka
türüleride geliyor onlarla birlikte böyle bir bölüm olacak, o
yüzden bunların hepsini bir yere toplayacağız, zuhuratını
gönderdiğin iyi olmuş. Mustafa Cemâl Akgün, tabiki senin
yoldaşın olacak isimlere baksana, ne kadar güzel. Merkez
ve zuhurat, merkeze ancak zuhuratlarla gidilmekte.
Çizdiğin resim geçtiğin üç seferi ve İnsân-ı temsil eden,
(sin) harfidir. Cenâb-ı Hakk daha nicelerini nasib eder
İnşeaallah. Herkese selâmlar hoşça kal Efendi Baban.

Tekrar Gavs makamına oturmuş diyorum. Emanetler
geri gelmiş İnsân-ı kâmil makamı tekrar ona geçmiş diye
düşünüyorum.

İşte hakikati Muhammed-i makamı, ehadiyet maka-
mındayız, kendinden kendine muhabbet makamı diye
düşünüyorum.

Birden Efendi babam ın ömrede gördüğü Gavsiyetle
ilgili rüyası aklıma geliyor. Birde koltuktan basetmişti
kitabın da. Bunların ispatı bu olsa gerek diyorum

26.05.2013 Ha.... Do.... (Zuhurat)

Terzi Babamın (Efendi Babamın) Gavsiyet makamından
ikram edilen zuhuratı

(Her halde 2 veya 3 ay önce gördüğüm bir rüyaydı.)

08.04.2013

Rüyamda Karanlık bir odanın içerisinde oturuyorum.
Ama sanki sadece gözlerim var. Karşıma bakıyorum.
Koltuğun üzerinde biri oturuyor. Bende tam karşısında
oturup ona bakıyorum. Sanki birbirimize ayna olmuşuz.
İçerisi simsiyah. Konuşuyoruz ama sessiz sözsüz kelâmsız.
Sadece gözleriyle muhabbet ediyor.

Sanıyorum yanımda birileri var. Karşımdaki kişi netleşti. Beyaz elbiseler içinde Necdet Efendim olduğunu fark ettim. Devamlı bana bakıyor bende Necdet Efendime bakıyorum.

Tekrar Gavs makamına oturmuş diyorum. Emanetler geri gelmiş, insanı kâmil makamı tekrar ona geçmiş diye düşünüyorum.

İşte hakikati Muhammedi makamı, Ehadiyet makamındayız, kendinden kendine muhabbet makamı diye düşünüyorum.

Birden Efendi Babam ın ömrede gördüğü Gavsiyetle ilgili rüyası aklıma geliyor. Birde koltuktan bahsetmişti kitabın da. Bunların ıspatı bu olsa gerek diyorum.

Sonra biraz daha netleşiyor orası. Kendime bakıyorum, benim üzerimde de beyaz elbise var. Fakat efendinininki daha parlak, bizimki normal beyaz gömlek, beyaz pantolon. Sonra aklıma efendinin bir şiiri geliyor. **52 ile 54 arası**. Bu şiiri ilk okuduğum günden beri düşünürüm. Efendi 54. Şeyhlik görevinin yarısınıda götürceğini düşündü. Allahü teâlâ bu görevi tekrar vermiş çünkü 2006 da emanetler bizden gitti demişti bana. 2012-2013 itibarıyla insanı kâmil makamına tekrar oturmuş, bu benim için çok önemliydi.

Sonra Efendim dışarıya seslendi kapı açıldı. İçeriye biraz daha ışık girince efendimi daha net gördüm. Kürsünün üzerinde hakça bir duruşla oturuyordu. Bende tam karşısın da oturuyorum. Fakat sağım da solum da dirseklerime kadar bulutlar var. İkimizden başkası yoktu odada. Odanın her tarafı aynı seviyede bulut vardı.

Kapıda duran kişiye efendi diyorki: Ha... in buraya gelirken geldiği araç arızalanmış. Onunla ilgilen, Ha... dönecek diyor. Ben Efendi Babamın elini öpüp huzurundan ayrılıyorum.

Kapıdan çıkınca Ek... beyi görüyorum üzerinde önu açık siyah bir cübbe var, başında tacı yok kemer yok.

Bana yardım etmek için telaşlanıyor. Heman telefona sarılıp (sayın bakanım yolda bir aracımız kaldı bir servis gönderebilirmisiniz) diye karşı tarafa sesleniyor. Telefonda konuşurken ağlıyordu.

O esnada yanıma eski tanıdığım arkadaşlardan Mustafa Cemâl Akgün geldi. Bana "*Sadıç nereye gidiyorsun, servis çağırıyorlar aracı tamir ettirip öyle gidelim*" diyor.

Bende kızıyorum ve "*bu adam beni senelerdir burda bekletiyor, ben Efendimden dönmek için müsaade almışım bir dakika bile durmam. Şuna baksana, bakanı arıyor! Bizim işimiz siyasetle olmaz, himmetle olur*" diyorum.

Gideceğim araç motorbisikletmiş (mobiilet) onun yanına varıyorum.

Destur YA Hz. Allah, Destur YA Hz. Muhammet Mustafa, Destur YA Hz. Ali, Destur Ya Hz. Pirimiz , Destur Ya Terzi Babam diyerek pedala basıyorum ve motor çalışmaya başlıyor. Mustafa Cemâle; gördün mü bizim işimizi diyorum. Motorun önünde 50 cm. çapında yuvarlak cember gibi yeşil ışıklandırma var. Her tarafı yanıyor. Üzerine de sifon geçirilmiş, lâmbaların hepsi ışık saçıyor. Ayrıca, önünde büyük lâmba, yanlarda sağlı sollu lâmbası var. Arkasındada lâmbalar var ışıllı ışıllı yanıyor.

Mustafa Cemâl Akgünle birlikte motora binip yola çıkıyoruz. Aşağılara gideceğimiz yollara bakıyorum. Öyle yüksek bir yerdeymişiz ki; Uludağ gibi. "Efendimin yeri bu kadar yüksekteymiş", diye aklımdan geçiyor. Buraya ne zaman nasıl geldim, ne kadar kaldım bilmiyorum.

Motorun lâmbalarını görünce minarenin lâmbaları gibi diyorum. Gündüz vakti de lâmbalar her tarafa ışıllı ışıllı ışık sacıyordu. Bu arada Efendimin bir sözü aklıma geliyor.

"Ne kadar ders geçersen o kadar minarende lâmba yanar"
diyordu.

Bende saydım. Öndeki yuvarlakta, 8 adet, birde önünde motorun kendi büyük lâmbası var 9, yanlarda da sağlı sollu iki daha var 11, birde arkada firen lâmbası 12, motorsikletin tamamını sayarsak 13, iki kişide üzerinde yola çıkan yolcu var.

İnişe başladım. Dik tepe inerken birileri yaya olarak yürüyorlar. Birisi bayan üçü erkek, onlara bakıyorum. Bunlar bizi yolda geçmişlerdi şimdide biz onları geçiyoruz, deyip hızla onların yanından geçiyorum.

Önümdeki tepeyi aşıyorum ve karşımda iki adet daha dağ görünüyor. Yüksek tepeler üzerinden yol açmışlar, yarma açtıkları yerler belli.

Tekrar bulunduğumuz tepeden inip karşıımızdaki tepeye tırmanıyoruz, ve sonra bir tepeden daha inip diğerine tırmanıyoruz. Oradanda aşağıya bakıyoruz.

Ovanın yüzünde çok geniş uzun bir yer kaplayan, oval, sola doğru kavisli bir yol. O da hafif inişli. Hiç hızımızı kesmeden, karşıımızda belli belirsiz, köy gibi bir yere geldik.

Levhalara bakıyoruz. köyün içini gösteren ve MERKEZ yazan bir tabelâ var. Birde yanında yolun devamını gösteren ve üzerinde RÜYALAR yazan başka bir tabelâ var.

Biz ağırlaşınca o arada motorda stop etti. Bende tekrar çalışsın diye pedal çeviriyorum. Mustafa Cemâl de: eline bir parça almış "şunu değiştirelimde öyle gidelim diyor."

Bende buraya kadar gelen, bundan sonrada gider, ağırlaşmasaydık stop etmezdi diyorum.

Tabi bu telaşla rüyada hem terlemişim hemde ayaklarımla habire pedal çeviriyorum. Derken heyecan la uyandım. İnşallah hayırlara vesile olur.

yazıda bildirdiği **B. G. İ.** beyan-ı ilâhisi,

16.07.2004 tarihindeki tecellide "**Sultan** (kısaca bir sükût anından sonra) **bigayb-i ikram ismiyle kaydın var,**" diyerek ilham edilen beyan ile bu sırr-ı hakikat tatbiken tasdik görmüştür denebilir. Allahu â'lem.

3. Yine Rabbımın lutfu ve izni ile, önemli bir noktayı daha açıklamak gerekiyor. Bu tecellide Necdet Beyefendi ile ilgili **3 isim** zuhur etti.

"Necdet Bey"

"Efendi Baba"

"Terzi Baba"

Bu üç isim, **zâtın** değişik mertebeler olarak görünmesi tatbikatında kendinden kendine, kendini tasdik ve şehâdet etmekte.

"Necdet Bey"

Sadece zâhiren tanıyanlar onu "**Necdet Bey**" ismi ile tanıyor, yani bu isim "**Efendi Baba**" ve "**Terzi Baba**" isimlerinin hakikatlerini (hatta "**Şekerci Dede**" ve "**Servet Bey**" isimlerini) sırlıyor ve örtüyordu ancak **ehli için** ise, **camii** oluyordu.

Aslında bu tatbikat, ehli için ayan olan zâtın, zâhir görüntü içinde, kendinden kendine, **tevhid** zevkini mümkün kılıyor.

Demek ki, ehline "**Necdet Bey**" ismi ile anı dâimde, zâtın **âlemlere rahmet** hakikatini zevk etmesi mümkündür; yani bu hal ancak ona serbesttir ve o izinlidir.

"Efendi Baba"

Tecellide "Efendi Baba" ismi için "*bu ismin hususide olup hususi toplantılar için olduğu,*" ilham edildi.

"Efendi" yani "**Seyyid**"; ilham edilene göre **"sırda**

seyyid" olduğuna işâret oluyor.

A'maiyyette zâtından zâtına, zât-î tecellisi olan **Ehadiyyet** ismi olarak görünmesini bu an için **"Efendi Baba"** ismi ile tatbik ettiğine işarettir diyebiliriz.

Ancak bir isim ile Ahadiyete kayıt verme düşüncesinden âlemlerin rabbi olan Allahımıza istiâze ederiz, (sığınırız).

Böylece Efendi Baba'nın bizlere hep talim ettiği üzere, Allahın **"kulum"** dediği zât-î isminde, **esfel-i safilin** adı altında **tevhid** zevki ile idraklarda ne kadar da ileri açılımlar yaptığını fiilen tatbik etmekte olduğunu görüyoruz.

"Elhamdülillâhi rabbül alemîn"

"Terzi Baba"

Tecellide gönlümde zuhur eden **"Terzi Baba,"** ismini verdiğimde; anında **"isim kayıttadır"** denip de, **"biismi Allah"** sırrı gereği, vücûd da zuhur eden cenderevari sıkmanın ortadan kalkması yani **celâli** görünme o an için kemâl bulup, **cemâli** görünmeye inkılâp etmesi böylece **"rahmeti gadabına sabık olması"** ve bilâhare **"senin de kaydın var,"** denerek **"Sultan (kısa bir sükût anından sonra) bigayb-i ikram ismiyle kaydın var,"** denmiş olması, **"Terzi Baba"** isminin, zamanın insanı tatbikatında vücûdunda **gavs** ve **hatem** sırları açılmış Allahın Ulûhiyyetinden zuhur eden İlâh-î cereyanı (**ilmi ilâhiyi**) âlemlerin görünmesinde ve yürümesinde **nefesi rahmâni** olarak nefh edip ve tekrar **irci** tatbikatı ile kendinde toplama tasdiği ve şهادetidir, diyebiliriz.

Allahu â'lem.

B. G. İ.

Selâmün Aleyküm.. 08.12.2009

Allah(cc) razı olsun. Allah (c.c.) cümlemizin mu'in'i olsun..

Hâlimde bir ilginçlik yok aslında. Mevlânâ Hazretleri'nin anlattığı gibi kamışlıktan koparılmış bir garip ney'im, bende herkes gibi. Dönebilsem tekrar geri ne âlâ. Yalnız sizinle ilgili olduğunu düşündüğüm bir ilginçlik olmuştur. Şöyle ki;

Bundan 3-4 ay önceydi sanırım. Ya, yeni mezun olmuştum ya da olmak üzereydim. Bir gün üniversitenin kütüphanesine gittim akşam üzeri. Tabi o zaman sizi ne tanıyorum, ne de adınızı duymuşum. Geçtim bir bilgisayarın başına bir şeyler araştırıyorum, okuyorum. Kafam bu konularla meşgul yine. Tesbihat yapıyorum bir yandan içimden, bir yandan da kendimi şartlandırmaya çalışıyorum. "*Lâ mevcude illâ Hû,*" Hak şöyle dedi, Hak şöyle yaptı, şöyle diledi, diye telkin veriyorum kendi kendime içimden, gördüğüm her şeyi O'ndan görmeye çalışıyorum kendimce. Tam bu sırada gözüm oturduğum bilgisayarın aşağıdaki kasasına ilişti;

"Kutup 059" yazmışlar..

Bizim okulun interneti uyduya bağlı. Bir ana bilgisayar uydudan alıyor interneti, sonra da diğer bilgisayarlara dağıtıyor aldığı yayını. İşte o ana bilgisayara bağlanan bilgisayarlara **"Kutup"** ismini vermişler, her birine de bir numara vermişler. Bende **59** numaralı bilgisayara oturmuşum. Daha öncesinde yoktu böyle bu tarz bir numaralandırma..

Birden kalbime belki bu bir işaret olabilir diye geldi tabi. Bir bakayım **59** nerenin plâka koduymuş dedim. Baktım **Tekirdağ**'ınmış.

Kendi kendime de dalga geçmişim o zaman içimden

"yahu oz..., Tekirdağ'ın bildiğin meşhur olan bi rakısı var, orada da olsa olsa ayyaşlar olur (affınıza sığınarak söylüyorum)"demıştim..

Ama sonrada bazen böyle zıtlıkların olabileceği, büyük günahların işlendiği yerlerde bir nevi ma'nevi sigorta olsun, biraz dengelesin diye böyle zatların her yerde olabileceği de aklıma gelmişti. Keza tatil yöresi olduğu için Türkiye'de en büyük edepsizliklerin işlendiği şehirlerden biridir Antalya.. Baba tarafım oralı olduğu için biliyorum. Orada da bir çok büyük bir zâtın olduğunu bir şekilde öğrenmiş, ama tam kim olduğunu bulupta gidememişim, ziyaretine ne yazık ki.

Sonra sizin sohbetlerinizi dinleyip, Tekirdağ'da olduğunuzu da öğrenince, içimden "Elhamdulillah, demek ki ana bilgisayara bağlı bilgisayarlardan biri de Tekirdağ' daymış gerçekten" dedim..

Allah (c.c.) böyle ma'nevi sigortaları başımızdan eksik etmesin. Onların bereketlerini, feyzlerini kamışlığa dönmeye çalışan biz garip ney'lerin yol feneri eylesin inşaAllah..

Belki bu oğlan kafayı yemiş diyeceksiniz. Hal olarak bir şey olmasada, böyle ilginç tevafuklar olmaya başladı hayatımda. Siz halimi ilginç diye nitelendirince, sizinle de ilgili olduğu için paylaşmak istedim..

Birazda Mûsâ'yla (a.s.) konuşan Gazali misali gevezelik ettim sanırım.. Bi edepsizliğim olduysa yazdıklarımda, yine affınıza sığınıyorum.

S.... O.... ö....

2013 YILI GÜNLERDEN RAMAZAN.

2013 yılı, 10 temmuz Çarşamba günü Umre yolculuğumuz başladı. İnşaat dolayısı ile uzun süre gidip gidemeyeceğimiz netleşmemiş idi. Ramazanın ilk günü 9 temmuz da gelen haber vize alındığını hemen sabiha gökçenden çıkışımız verildi. **10 Temmuz 2013 Çarşamba günü** Mekke umre programımız başladı. Çok yorucu olan bir günün sonunda akşam namazından sonra umreler sona erdi. İhramdan çıkış için Otele dönüldü. Teravih namazına haremde yetişemediğim için çok acele bir şekilde bir araba ya binerek Terzi Babamların kaldığı hareme yakın olan Ecyad Mekarim otel'e gelerek, Bir saate yakın da kendisi ile görüşebilmiş idim.

Ertesi gün Perşembe, Eşim **Gü... ha....** kendi lisanından şöyle anlatıyor.

Gü.... ha....." O gün Perşembe günü öğle namazına yakın servislere binerek harem'e geldik. Kafiledaki hanımlar genelde toplu olarak harem'in alt katında eşimin gösterdiği bir yerde oturuyoruz. Kâ'be yakın olduğu için hemen namazın ardından bodrum kat olan yerden giriş çıkışlar rahatlık sağlıyordu. Öğle namazını bekliyoruz, bir yandan da elimde tespih ile zikir ediyordum. Birden karşımda harem'in alt katına doğru inen merdivenlerden aşağıya doğru yanında orta yaşlı siyah sakallı birisi olduğu halde **Terzi Babamı** alt kata inerken gördüm. Heyecandan kalbim çıkacak gibi oldu. Üzerinde mavi gömlek elin de de siyah bir çanta vardı. Bakışlarım arasında aynı katta yan yana gibi oturan erkek cemaatin arasına oturdular. Namazı birlikte kıldık. Tabîki kadınlar ayrı yerde erkekler ayrı yerde, ancak birbirlerini yakinen görebiliyorlar.

Namaz kılındı ama ben hep ara sıra bakıyorum yerini kaybetmiyeyim diye. Namazı benim olduğum yere göre

benim sađ tarafımda kıldılar. Namaz bitti ayađa kalktılar bir müddet **Terzi Babam** yanındaki ile ayakta konuştu. Bu ara çok yanına gitmeyi düşündüm ama erkeklerin orta yerinde kalmış olduđu için onların üzerinden atlamam lâzım cesaret edmedim. Sonra geldikleri noktadan yine merdivenleri çıkararak Kâ'be ye doğru yürüdüler. Eşim o akşam onları görmek için gittiğinde ben çok yorgun ve bitkin halde olduğum için eşime de engel olmamak için otel de kalmıştım.

Perşembe günü ikindi namazıda kılınıp ardından topluca bir tavaftan sonra otelimize iftar yemeđine geldik. Yemek sırasında eşim Şe...’e dönerek, ben bu gün **Terzi Babamı** gördüm. Hani gittiler dedin bana?. Bunun üzerine eşim, galiba sıcak geçmiş senin başına, diye espiri yaptı. Sen hayel görmüşsündür dedi. Başkalarının ona bir şey sorması ile konu kapandı.

Yemekten sonra Teravih namazı kılmak üzere, Tekrar servislerle hareme gittik. Yine hep aynı yerimize bodrum kata indik. Namaz kılınmaya başlandı. İmâm **selâm** verirken bizde selâm veriyorduk. Sola doğru **selâm** verir iken **Terzi Babamın yüzü** bana doğru yani sađına doğru selâm verirken göz göze geldik.

Bu defa emin olmuşum gitmediklerinden. Ve görüşeceđiz diye içimi bir sevinç kapladı. Namaz kılındı kalabalık bir anda ayaklandı. Bir müddet sonra eşim Şe... gelerek kâfileyi toparlıyarak otele götürdü. Ankara plaza oteli 504 nolu odamıza çıktığımızda tekrar eşime dönerek, hani bana Terzi Babamların gittiđini söylemiştin? Bak yine teravihde bu defa sol tarafımızda namaz kıldı şeklinde ısrarlı şekilde söylediđimde, Eşimin bir anda rengi deđiştirdi evet anlattıkların doğru ama onlar gitti şeklinde bitirdi.

Gözlerimin yaşlandıđını görünce bu defa tekrar *bana” insanlar asıl o gerçekten gittikten sonra ağlayacaklar ama o zaman da hiç bir fayda vermeyecektir”*, şeklinde hem bana teselli verdi. Hem de tenbih ederek sakın bunu

unutma bir kenara yazıver dedi.” **Hiç yorumsuz olarak Gü... ha... dan dinlediğim şekilde buraya yazdım.**

(Ç.H.U.)

Yorum. Makamı gavsiyet ile **tayyi mekân** tecellileri yaşatılabilmektedir. Bir Kudret tecellisidir.

Bir başka yorum, Kişinin eşi nefsidir. **“Size nefsi-nizden azîz bir peygamber geldi”** (9/128) âyetinin açılımının yaşantıya dönük halidir.

Bir başka yorum ise, selâm verirken Onu görmesi, yüzüne dönmesi, **Selâm** esmâsı’nın onun özel bir ismi hası olduğu kanâatine vardım.

Benimde başımdan buna benzer bir hadise geçmişti. Yukarıda bahsetmiş idim ama, özetle burayada ilgisi ve hatırlanmış olması dolayısı ile tekrar ilâve etmeyi uygun buldum. (Ç.H.U.)

“Yaşadığım bir hatıramı yeri gelmesi hasebiyle, sizlerle paylaşmak istedim. Yıl 2008. Yaz dönemi umre programı vesilesi ile kabilemle birlikte Mekke-i Mükerrerede idik. Haziran ayının ortalarında eda etmeye çalıştığımız bu umre programımızda, boş zamanlarımda Kâ’benin karşısın da “İnsân-ı Kâmil” düşüncesi üzerinde geçirmeye ve notlar almaya çalışıyordum. Gurubumla birlikte bir ikindi vakti, namazın eda edilmesinin ardında tavaf için yerimizi aldık. İnsân-ı Kâmil düşüncesinin çok yoğun olarak gönlüme aksettiği bu zaman diliminde tavafa başladık.

Tavafımızın birinci şavtında dualar ile yolumuza ilerler iken, yürür halde yüzümü kâbeye doğru çevirdim Hacerül evsedin olduğu köşe ile kâbe kapısı hizasından, Terzi Babamın sûreti yürüyerek ve oval bir daire çizerek

önümüze doğru geçti.

Bu esnada biz ise, tam makamı ibrâhîmin yandan hizası ve arkasında idik. Bu halde bir miktar yürüdük daha sonra sûret kayboldu. Aynı dönemde farklı günlerde aynı sahnenin benzerini 3 ayrı tavafımızda yaşadım. Gözümün gördüğünü gönlümde yalanlamadı. Bu tecelli, İnsân-ı Kamîl'in zât'ın zuhuru olarak ef'âl mertebesinde görülmesi idi. Bu sahneyi lütfettiği için rabbime şükrettim.

Diğer taraftan daha evvelcede böyle kendisini, kendisi orada yok iken, orada gören kardeşlerimizin olduğunu biliyordum. Umre dosyaları içinde kayıtları vardır. Onların hatıralarını da aşağıya alıyorum.

(Ç.H.U.)

Ş.... Ö.... 06.05.2012, Umre de bir tecelli.

Bismillâhirrahmânirrahîm.

Cumartesi sabah 10 uçağı ile İstanbul'a uçtuk. Terzi Babamlarla ve İstanbul gurubu ile buluştuk.

Kâ'be'deki ilk günüm Terzi babamla ilk Umrem, **beni 7 yıl geriye götürdü. Hac zamanıydı; tavafın 5. şavtında çok sıkıştığımız bir anda karşımıza terzi babam çıktı. O zaman kim olduğunu bilmeden peşine takılıp tavafımızı tamamladık. Bize güven vermişti.**

"7 yıl sonra Ma'nevi evlâdı olarak onun kanatlarının altındayım." O anki duygularımı anlatamam. Allah'ım ne kadar hamd etsem eksik olur. Seçilmişlik bu galiba diye

düşünüyorum.

Ü..... Ö..... 11.05.2012, Umre de bir tecelli.

Selâmün aleyküm Terzi Babacığım ve Nüket anneciğim. Her ikinize selâmlarımı sunar ellerinizden öperim.

Babacığım bizden Umre hatıralarımızın kalıcı olması ve zuhura çıkması için yazmamızı istemiştiniz bize verdiğiniz bu değer için çok teşekkür ederim.

*Hacca gitmiştim yanımda ş... isimli kardeşim vardı tavaf yaparken o kadar sıkıştık ki ezilecek gibi olduk o anda Terzi Babam önde erkekler etrafında bayanları içlerine almışlar tavaf yapıyor idiler, Babamı tanıdığımız sevdiğimiz birine benzettik ve onların içlerine girip tavafımızı tamamlamış idik. **"Şimdi 7 yıl önceki yaşadığım o anı tekrar yaşıyordum. Ama bu sefer ma'nevi evlâdı olarak"** bu beni okadar mutlu etti ki sanki Hz. Yusufun rüyasının 7 yıl sonra zuhura çıkması gibi idi, babam bizi ma'nevi kanatları altına almış gönlümüz huzur ve sekine halinde idi vahidiyetinden ehadiyetine doğru tavafımızı ve sayımızı yaptık elhamdulillah.*

Yukarıda bahsi geçen ve umre hatıralarını yazıp gönderen iki evlâtlarımıza, daha sonra bu hadisenin oluşumunu sormuştum şöyle cevaplamışlar idi. (T. B.)

Bizim daha evvelce içinde bulunduğumuz bir gurubumuz vardı, bu gurupta bizimle ilgilenen, bir de görevli hanım vardı, biz (2005) in ortalarına doğru eşlerimizle birlikte umreye gitmeye karar vermiştik. Bu arada bize yardımcı olan hanım elinde bulunan kitaplardan çıkardığı özetlerden bizlere vermiş, bunları okurken, eğer anlayamadığınız yerler olursa üç ihlâs bir Fatiha okuyarak

bu kitapları yazanın ruhaniyetine gönderin oradan size açılımlar gelir demiş idi. Zaman zaman bizde öyle yapıyorduk.

Bize yardımcı olan hanım bu kitapları bir yerden posta ile getirttiğini söylüyor idi. Bunlardan bilhassa Hac divanı, ve Necdet divanı, gibi kitaplardan özetlediği yazıları, umrede okuyorduk ve orada yazan bilgileri tatbik etmeye çalışıyor idik. Bu şekilde Umremiz bitti ve geri döndük.

Gene aynı senenin sonlarına doğru, bizler gene Hacc farızası için Mekke'ye gitmiştik, bu süre içinde gene o notlar elimizde, onlardan aldığımız feyiz ile haccımıza devam ediyorduk, Arafata çıkmış orada ki görevlerimizi yapmış, oradan mekke'ye dönmüş, ve veda tavafımızı biz iki kardeş, yapmaya başlamış idik.

Bu arada tavaf o kadar kalabalık ve sıkışık idi ki, ne hareket etmeye nede nefes almaya imkân yoktu. Bu arada az ileride, gözümüze bir gurup ilişti, bizde bu halde beşinci şaftta idik, baktıkki o gurubun etrafını erkekler sarmış ortaya bayanları almışlar dağılmadan tavaflarını yapıyorlar, ikimiz o gurubun başında olan kişiyi, tanıdığımız sevdiğimiz, Ün..... Lenin dayısına benzettik, aramızda konuşarak, gel bizde arkalarına takılalım dedik, ve aralarına karıştık, onlarla beraber son iki şavtımızı da yaptıktan sonra aralarından ayrılıp, tavaf namazlarımızı kılıp, diğer görevlerimize devam ettik.

Aralarında tavafımızı bitirdiğimiz, o gurubun başındaki kişiyi tanıımıyorduk. Sadece benzetmiş idik. Nihayet Hacc farızamız bitti oradaki günlerimiz doldu bizde yerlerimize dönmüş olduk.

Bu hadiseden sonraki zamanlarda, eski yerimizde bize yardımcı olan kardeşimiz, bir gün namaz mevzûunda bizlere bir şeyler anlatıyor idi, bizde kitaba bakıyor iken, kitabın arkasındaki resmi görünce, hayretle, *"işte hacc'da ki, tavafta sıkıştığımızda arkasına düştüğümüz kişi bu idi"*

diye hayretlere düşerek resme baktık. Ve ondan sonra, bizde bu kitapları nerden buluruz diye, o kardeşimize sorduk, o da kitabın arkasında adresi var oradan isteyebilirsiniz, toplu istenirse, ücretleride fazla değil sadece maliyeti, kağıt ve baskı ücreti alınıyor. Eğer istenen kitaplar az ise onlardan da hiç ücret alınmıyor dedi, bunun üzerine bize gayret geldi ve kandisinden birkaç seri kitap istedik. Oda bize gönderdi. Böylece gıyabende olsa kendisiyle tanışmamız başlamış oldu.

Bize gönderdiği kitapların arasında, yeni çıkan kitapları da vardı, onları okudukça, daha başlarda pek anlayamıyorduk ama, sonraları az da olsa anlamaya başladık, ve bu şekilde ufkumuz açılmaya başladı. Bizde de, isminin "Terzi Baba" olduğunu öğrendiğimiz bu kişiye karşı muhabbetimiz artmaya başlamış idi.

Nihayet bu şekilde seneler geçiyor, nezaketen eski yerimizden ayrılamıyor, biz hep bir oluşum bekliyoruz idik, (2009) senesine geldiğimizde, eski bulduğumuz yerde artık duramayacağımızı anladığımızdan, "Terzi Baba" ya derviş olmaya karar verdik, bu arada tanıdıklarımızdan bazılarının da oraya geçtiklerini öğrenmiş idik. Bu bize cesaret verdi ve kendilerine derviş olmak istediğimizi bildirdik bir müddet istişareden ve bu hadiseyi de kendilerine anlattıktan sonra bizleri evlâtlığına kabul etti böylece çevremizden (8/10) kişi kendisine bağlanmış olduk. Allah razı olsun.

Yukarıdaki hatıramızda ahsettiğimiz gibi, kendileri ile (2012) senesinde umreye gittiğimizde aynı tavaf hadisesini, bu sefer fiziki olarak kendileri ile birlikte, gene aynı kardeşimde orada, olarak yapmış, ve yedi sene evvel gördüğümüz o hali, tekrar yaşamış olduk, bu bizler için inanılmaz güzellikte gerçekten yaşanmış bir hatıra oldu. Belki bu hadiseyi hayaldir diye düşünsem, ama mümkün değil çünkü orada sadece ben değil kardeşimle beraber aynı hadiseyi birlikte yaşamış idik.

Kitaplarda ve sohbetlerde bir "tayyi mekân" hadisesi anlatılır, nedir tam bilemem ama, bu husus o anlatılanlara benziyor idi, çünkü kendisine daha sonra sorduğumuzda, bizim orada olduğumuz zaman, onların fiziki olarak orada olmadığını öğrenmiştim. Onlar daha evvelki senelerinde zâten (3) hacc yapmışlar imiş.

TAYYİ MEKÂN.

Tayyi Mekân, mekânı ve kayıtlarını ortadan kaldırmak anlamına geliyor. İstilah olarak ise, velâyet makamına ulaşmış bir kâmilin, bir anda ve bir zamanda muhtelif yerlerde görünmesine denir. Tasavvuf kaynaklarında bunun çeşitli örneklerini görebilmekteyiz.

Fiziksel vücûd, dediğimiz bu görünen unsûriyet vücûdumuz, nerede bulunuyorsa, sadece orada görünen, başka hiç bir yerde, mevcudiyetini ispat edemeyen, et ve kemik yığınınından meydana gelmiştir. Sadece bu vücûtle yaşayan kimselerin vücûd ülkesinin sultanları ise, nefisleri olmaktadır.

Ruhani vücûd ise, kendi bireysel ve fiziksel vücûtlarından geçip "*ölmeden evvel ölüünüz*" sırrına vâkıf olarak, hakkani bir vücûda sahip olabilen kâmillerin'dir. Böyle bir vücûda sâhip olabilen "*veliler*" için zaman ve mekân mevhumunu yok ederek, tayyi mekân yapabilmektedirler. Çünkü bu kâmil velilerin vücûd ülkesinin sultanları, ruhullah olmuştur. Ruhsal bir vücû da sahip oldukları için de, zaman ve mekân kayıtların dan kurtulmuşlardır.

Tayyi mekân'a örnek olarak olarak başta peygamber efendimizin mirac mucizesini söyleyebiliriz. Mirac olayını okuyup düşündüğümüzde bunun bir tayyi mekân olduğunu anlayabiliyoruz.

Bir başka örnek ise, Hz Süleymanın Belkıs'ın tahtını getirmeden önce, *"Bana hanginiz onun tahtını önce getirebileceksiniz dediğinde, ifrid adlı cin siz daha yerinizden kalkmadan onu getirebilirim dedi."* (27/39-40)

Kitaptan bir ilme sahip olan adam dedi ki, siz gözünüzü açıp kapayınca kadar sürede onu size getiririm. Hz. Süleyman yüzünü o kişiden ayırıp döşemenin üzerine baktığında tahtı orada gördü." Hz. Süleyman, kendisine verilen sonsuz hız ile, tayyi mekân halini yaşamakta idi.

Bir başka örnek ise şöyledir. Eshab-ı Kehf (mağara dostları) in yaşantısıdır. Onlar mağaraya alındıklarında *"Onları sağdan sola, soldan sağa hep döndürdük. Birbirlerine sorsunlar diye onları uyandırdık; biri Ne kadar kaldınız? diye sordular birbirlerine; bir gün veya daha az, dediler"* (18-19) şeklinde eshabı kehf'in mağarada yaklaşık (300-309) yıl gibi bir süre uyuyarak kalması ve bunun bir kaç saat olarak anlaşılması, bir tayyi mekân ve tayyi zaman yaşantısına örnek verilebilir. Hz. Mevlânâ'nın aynı gün hem Konya'da hem de hac da görülmesi hep tayyi mekân olayının yaşandığına birer örnektirler.

Yine Hz İsa a.s. nın göğe alınışını, Hz. İdris (a.s.) mın göğe yükseltilmesi tayyi mekân konusudur. Bu örnekleri sunmamızdaki maksat tayyi mekân'ın Kurân-ı Kerîmde olduğu ve anlatıldığıdır.

Muhterem can dostlarım

Süleyman (a.s.) veziri berhiya'ya Belkıs'ın tahtını göz açıp kapayınca kadar olan bir zaman sürecinde Kudüs'e getirme imkânı veren Allah (c.c.) Onun sevgili habibinin varisi olan, makamı velâyet tahtına oturan, Veraseti Muhammedi Velisine de, tayyi mekân imkânı vermiştir. Bu vesile ile tayyi mekân hadisesini "Terzi Babam" ile de anlatmak istedik.

Gerek kendi şahsım ve eşim, gerek cematimizden bazı kardeşlerimiz, hac ve umre yaptıkları dönemlerde kendileri

Tekirdağ'da olduğu halde, "Terzi Babamı" Kâbe-i Şerif ve etrafında, tavaf esnasında, ya da daha farklı bir yerinde görmüşlerdir. Bu da bizlerin yaşayarak tanık olduğumuz tayyi mekân örneğidir.

"Yaşadığım bir hatıramı yeri gelmesi hasebiyle, sizlerle paylaşmak istedim. Yıl 2008. Yaz dönemi umre programı vesilesi ile, kabilemle birlikte, Mekke-i Mükerrermede idik. Haziran ayının ortalarında, eda etmeye çalıştığımız, bu umre programımızda, boş zamanlarımda Kâbenin karşısında "İnsân-ı Kâmil" düşüncesi üzerinde geçirmeye ve notlar almaya çalışıyordum. Gurubumla birlikte, bir ikindi vakti, namazın eda edilmesinin ardından tavaf için yerimizi aldık. İnsân-ı Kâmil düşüncesinin çok yoğun olarak gönlüme aksettiği, bu zaman diliminde, tavafa başladık.

Tavafımızın birinci şavtında dualar ile yolumuzda ilerler iken, yürür halde yüzümü kâbeye doğru çevirdim, Hacerül evsedîn olduğu köşe ile, kâbe kapısı hizasından, Terzi Babamın sûreti yürüyerek ve oval bir daire çizerek önümüze doğru geçti. Görüntüsü ve siması çok açık ve net idi. Bu esnada biz ise, tam makamı İbrahim'in yandan hizası ve arkasında idik. Bu halde bir miktar yürüdük daha sonra sûret kayboldu. Aynı dönemde farklı günlerde aynı sahnenin benzerini 3 ayrı tavafımızda yaşadım. Gözümün gördüğünü gönlümde yalanlamadı. Bu tecelli, İnsân-ı Kâmil'in, zât'ın zuhuru olarak ef'âl mertebesinde görülmesi idi. Bu sahneyi lütfettiği için rabbime şükrettim.

Yaşadığım bu sahnenin, ma'nen epey etkisi altında kaldım. Ruh fizik vücûdun her zerresine hâkim olduğu için, o anda tefekkür ettiğim, Terzi Babamın ruhaniyeti, bir İlâh-î ikram olarak bedenlenerek görülmüştür.

(Ç.H.U.)

Yaşanmış olan bu hadiseden kendi mevzûu içinde yukarıda da bahsedilmişti.

Çok geniş bir saha olan, tayyi mekân hakkında, özet le biraz daha bilgi vermeye çalışalım. (T. B.)

Tayyi mekân .

Mekânı ortadan kaldırmak. Bir şahsın bir anda muhtelif yerlerde görünmesi.

Tayyi zaman.

Zamanı ortadan kaldırmak. Çok uzun bir zamanı pek kısa olarak görmek, ve yaşamak. Meselâ: Kur'ân-ı Kerîm'de beyan edilen "Ashab-ı Kehf" mağarada 309 sene kaldıkları halde, kendileri yarım gün veya bir gün kadar kaldıklarını söylemişlerdir. (Bak: Bast-ı zaman)

Tayyi meratib.

Birden üst mertebeye, geçmek. Birden mertebeleri aşip, geçip gitmek.

Tayy

1. Bükme, sarmak, dürmek.
2. Kaldırmak.
3. Geçmek.
4. Açmak.
5. Çıkarmak. Bir haberi ketmetmek. Kasten açtırmak.
6. Atlama, üzerinden geçme.

Yukarıda da görüldüğü gibi lügatlar, **tayyi mekân**, **tayyi zaman**, **Tayyi meratib** ve **Tayy-ı**, bu şekilde tarif etmektedirler.

() (Tayy) Sayı deęerleri, (Tı-9) (Ye-10) dur, toplarsak, (9+10=19) eder ki, İnsân-ı Kâmil'dir.

Tayyi mekân ve zamânın ne ve nasıl olduğunu anlıyabilmek için, evvelâ kişinin kendisini, kendinde ki metrebeleri itibari ile, tanıması gerekmektedir. Çünkü bu hadise iç bünye ile ilgili bir hadise olup, için dışa tasarrufu ve onda zuhurudur.

İnsanda ana katmanlar olarak dört mertebe vardır bunlar, akıl, ruh, nefis ve bedendir. Bütün bunlar insanların ana kaynaklarıdır. Bilindięi gibi bedenimiz bizim bineęimiz ve zuhur sebebimizdir. O'na yüklenmiş olan nefsimizdir.

Toprak beden ve ruhumuzun izdivacından, her iki halinde hallerinden alarak yarı lâtif ve yarı kesif, her iki mertebede de kabiliyetli bir saha/varlıęımızdır. Bütün isimler ona yüklenmiştir.

Ve yeri, bütün bedenimiz olmakla birlikte faaliyet/ tesir edici yönü sadrımız/duygularımız, göęsümüzdür. Mücazat ve mükâfat onun amelleri neticesinde ortaya çıkar. Ruhumuzun ise muhtelif mertebeleri vardır o mertebeleri istikametinde insana hayat verir. Ve bütün âlemlere irtibatı olduęu için kişinin gayret ve irfaniyetine göre o mertebesinin hükümleri dahilinde kişinin yaşamasını sağlar.

Akıl ise tam bir programdır ve sistemdir. Eskiler akl-ı (10) a (akl-ı aşer) ayırmışlardır. Bincisine Akl-ı maş/maışet ve dünyalık akıl. (10) uncusuna da, akl-ı maad, varılacak kemâl akıl demişlerdir.

Biz ise akl-ı, seyru sülûk mertebeleri gereęi (12) olarak deęerlendirmekteyiz. Böyle olunca sıralanışı ve deęerlendirilmesi ve takib edilmesi, bize göre daha kolay olmaktadır.

İnsanda, ayrıca bu sistemin içinde oluşan (3) mertebeli benlięi vardır. Birincisi "**nefsi benlik**" ikincisi "**izâfi**

benlik” üçüncüsü ise “İlâh-î benlik” tir.

Nefsi benlikte yaşayan kimseler, kendinden haberi olmayan tam bir gaflet ile yaşayan kimselerdir. Bunların bâtını yönden hiçbir haberleri ve gelişimleri yoktur. Bunların sadece görüntüleri insandır, ma'nâları itibari ile kapalı ve perdelidirler, bunların bazılarında her türlü kötülükler zuhur eder. Hattâ bunların içinden bazıları da tayyi mekân yaparlar ancak bu tayyi mekân aşağılara zulmete karanlıklara doğrudur hayatlarında hiçbir zaman huzur ve güzellik bulamazlar ve ayrıca üç harflilerinde ellerinde oyuncak olurlar. Allah muhafaza eylesin.

Bundan kurtulmanın sebebi kişinin özünde bulunan **izafi benliği** anlamaya doğru yola çıkmaları lâzımdır. İzâfi benlik ise bir isimden ibarettir yani “izafet”tir sadece bir şeyi tarif babında tanınması için isimlendirilen hayali bir görüntüdür. Kişi bu hale geldiğinde nefsinin sadece ilmen tanımaya ve kendine ait hiçbir varlığı olmadığını anlamaya ve kendinin sadece “izâfeten” ve bir isimden başka bir şey olmadığını, anlamasıyla bütün davalarını terk etmesi ve kendi safiyeti içinde bâtının kimliksiz kalmasıdır. Bu hale “davayı terk ma'nâyı gizlemek” de, derler.

“İlâh-î benlik” ise, kişinin kendi aslî benliği ile, Hakk'âni ma'nâ da, Hakk da Hakk olarak, Hakk ile yaşamasıdır.

Tayy-i mekân ve **zaman** genelde “izâfi benlik içinde yaşayanlarda olur. Bu saha tehlikelidir. İzâfi benliğinde farkında olmadan kişi nefsinin hırs ve arzularına kapılırsa, bu durumu istismar ederek kötüye kullanmak ister, ve hayalinde bazı, zaman ve mekân ötesi hadiseleri hayal etmeye başlar bunlar başkaları tarafından görülmez kişi sadece bu tür halleri kendinde yaşadığını sanır, dışarıdan başkalarına görüntüsü olmaz. Bu kimselerin bazılarında, ateş yapılı varlıklar sureta hakk'tan gözükersen bazı değişik haller yaşatırlar. O kişiler de bunları kendi güçleriyle

yaptıklarını sanırlar ve bir müddet sonra da bunların sahibi imişler zannına kapılarak daha büyük iddialarda bulunmaya başlarlar.

Gene aynı saha içinde bazı kimselere de bu tür olaylar, kendi nefislerinde bulunan esmâların kendi istikametleri yönünde, sûreta Hakktan gözükererek, "nuraniyyet" perdesi içinde birçok değişik tecellilerle, kendisinde bazı özellikler varmış, intibağını ortaya çıkarmaya çalışırlar, bunlar daha ziyade duygusal ve safiyeti olan kimselerde meydana çıkar ve bunlar da genelde bazı gurupların başında olan kimselerdir. Gerek zuhuratlarında gerek yakazalarında, kendilerine gösterilen bazı olağan üstü halleri çevrelerine anlatıldıktan sonra bu olaylar o kişilerin velâyetine şahadat eder, anlayışı ile buldukları topluluklarında, değerlerinin yükselmelerine sebep olur.

Ancak bu tür görüntülerin "marifetullah/Allah bilgisi ile hiçbir ilgileri olmadığından, tarikat mertebesinde geçerli, ancak "hakikat ve ma'rifet" mertebesinde ise en büyük hayal perdesidir.

Bunların en sağlamı kişinin kendinin gördüğü değil, başkalarının kendisi hakkında gördükleridir. Bunlarda ancak "**İlâh-î benlik**" içinde olanların halleridir. Çünkü hadiseyi anlatanlar kendileri değil başkaları şahit olmuşlardır. Cenâb-ı Hakk, onlar başka bir yerde iken onların bir kopyasını, kudret sıfatı ile ihtiyaç olduğu yerde halkederek kullarının yardımına görevli kılmasıdır.

Yukarıda bahsedildiği gibi, **tayyi mekân, tayyi zaman, Tayyi meratib** ve **Tayy-ı**, hadisesi de, üç halde olmaktadır. Bunlar uyku, "yakaza/uyku ile uyanıklık arası" ve zâhir sûret âleminde olmaktadır.

Eskiler bu hali anlatmak için bazı tefsirlerde değişik düşünceler ortaya koymuşlardır. Birisi "**tayyi mekân-ı**" yerlerin katlanarak birbirlerine yaklaştırıldığı şekliyle ve diğeri ise, yer altından sür'atle gidilmesi şekliyle ifade

etmeye çalışmışlardır.

Kişinin gece zuhuratında gördüğü, dünya fizik kurallarına göre, olması imkânsız olan hadiselerin, kolayca olduğunu müşadeli olarak izâfi benliğinde yaşamasıdır, ve o anda bunlar kendisine tabîi olarak gelmektedir. O anda hiçbir terslik yoktur. Çünkü kendisi o hali kendisinde bulunan o halin karşılığında yaşamaktadır, insanda bütün mertebeler mevcut olduğundan, kendinde bulunan bu mertebeleri, o mertebede olduğu zaman kullanmakta, yani açığa çıkarmaktadır.

Kişi uyku halinde bedeni, yani cisim ağırlığı yerinde dururken, o kişinin izafi benliği faaliyettedir. Ve bu sahası lâtif olduğundan zaman ve mekân kaydı ile kayıtlı değildir.

İşte bu yüzden uzak yerlere gider, yükseklerde uçar, beden kaydı içinde yapması mümkün olmayan halleri yapar, çünkü kesif değil lâtiftir, lâtif ise zaman ve mekân kaydında değildir.

Kişi uyandığında, yani zaman ve mekân kaydına girdiğinde, gece zuhuratında yaptığı şeyleri nasıl yaptığını anlamakta zorluk çeker. Çünkü yaşam şartları değişmiştir. Burada küçük bir hatırlatma yapalım.

Adem (a.s.) ve havva validemiz, cennette adeta rû'ya hayatı gibi lâtif bir hayat yaşıyorlar iken, "venefahtü" ile kendilerine giydirilen, toprak beden elbiseleri içinde, uykudan uyanan bir kimsenin bedenine dönüp, ağır çekim şartlarına girdiğinde, rû'ya da yaptığı hür hareketleri yapamadıklarından kısmen sıkıntıya girmişler idi. İşte bu hali bahane edip,

"Ve rabbiniz sizi bu ağaçtan yasaklamadı, ancak iki melek olacağınız veya ebedî kalacaklardan bulunacağınız için yasakladı, "dedi. Â'raf-(7/20)

Âdem (a.s.) ve havva vâlidemiz, eski hallerini düşün-

rek, bu tabir kendilerine mantıklı gibi geldi, giydikleri bu ağır toprak elbiseden kurtulma ümidi ile ağacın meyvesine yönelmiş oldular.

Günümüzde ise bunlar zâten ilmi ma'nâ da zâhiren yapılmaktadır. Uçaklar füzeler peykler çok kısa bir sürede yerlerine ulaşmaktadırlar. Ayrıca telefonlar, bilgisayarlar kendi sahalarında devamlı, **tayyi mekân**, ve **tayyi zaman**, yapmaktadırlar. Işık hızı da bunu yapmaktadır. Ve en büyük "**tayyi mekân, ve tayyi zaman-ı**" en sür'atli şekilde, aklımız ve hayalimiz yapmaktadır

Artık sıradan bir ev eşyası olan "televizyon" yüzeysel olarak "**tayyi mekân, ve tayyi zaman-ı**" açık olduğu sürece, bize her an yaşatmaktadırlar. Şimdilik sadece cismin yüzeyini bizlere iletmektedirler. Bir müddet sonra da gene hayel ve resim olarak, ancak üç Boyutlusunu aktaracaklar ve daha sonra gösterilen resimlerin veya kokulu maddelerin, aynen kokularını da aktaracaklar, içinde bulunulan çevrede nasıl kokular var ise, onlarda o anda çevredeki kokular ile seyredenlere ulaşacaktır.

Yûsuf, (12/94) Âyet-i Kerîmesi bu hususun açık şahididir. Geçmişte yaşanan hadiseler içinde, "**tayyi mekân, ve tayyi zaman'ın**" gerçek bir hadise olduğu şahitleri ile açık olarak bilinmiştir, ancak hakikatinin ve izahının nasıl olduğu daha henüz anlayamamıştır. Ahirette cennet ehlinin olağan hadiselerinden olacaktır. Çünkü cennet mekânının sathı, gelen bilgilere göre çok geniştir, ve orada ancak bu sistem geçerli olacaktır. Dünya da dahi bazı kimselerin aynı anda muhtelif yerlerde görülmeleri kopyaları itibariyledir. Cennet ehlinin ise cennette birçok kopyaları olup o şekilde çok daha geniş bir hayat yaşayacaklardır. Cenâb-ı Hakk çümlemizi her türlü sahte hayalin ve vehmin hakimiyetinden muhafaza eylesin. Amîn.

Kâmil İnsân, üç zamanı da, "geçmiş, hâl ve gelecek" birlikte yaşamaktadır. Geçmiş hatıratın da. Hâl, müşahe-

desinde, gelecek ise, hayalindedir. Ancak bunlar beşeri hallerinde değil, kapsamlı ve gerçekçi olarak, kendi hakikatinde, İlâh-î hâl ve benliği olarak yaşamaktır, İşte bu hâl de, irfan ehlinin her dâim, gerçek hayat sahipliği ile uyanık ve kendi iç gerçekleri ile yaşamaktır. Ve bu yaşantı kişinin kendi gönlünde olan bireysel zaman içinde, "geçmiş, hâl, ve istikbal" "tayy-i zaman ve mekân"-ıdır.

Ayrıca Gavsıyyet üçtür, o da **besmele**'dir. Rahmânın rahminden doğmayan Bismillâhirrahmânirrahîm olamaz. Yani besmeleyi, hakikatiyle söyleyemez.

Söz buraya gelmişken şunları da belirtelim. Tasavvufta, "üçler, beşler, yediler, kırklar, binbirler, onki pirlar. Olarak bahsedilen zevât-ı âliyeden olanlardan bahsedilir. Aslında bunlardan.

"Üçler, Allah, Rahmân, Rahîm" isimlerinin hakikati ve bunları yaşamaktır.

"Beşler, hazarât-ı hamse" olan beş mertebe, ve bunlarını hakikatlerini yaşamaktır.

"Yediler, yedi nefis mertebesi" olan nefsin halleri, ve bunların hakikatlerini yaşamaktır.

"Kırklar, Esmâ-i İlâhiyyeden olan kırk ismin" özellikleri ve bunların hakikatlerini yaşamaktır.

"Bin birler, Esmâ-i İlâhiyyeden olan bütün isimlerin" özellikleri ve bunların hakikatlerini yaşamaktır.

"On iki, Pirlar ise. Zâhiren bilindiği gib tasavvuf lisânında, on iki tarikatın pirlaridir. Bir başka yönden ise "on iki İmam"dır. Diğer yönüyle ise "nefis ve hazret" mertebeleridir.

Aslında gerçek ma'nâ da, seyrü sülûkunu, "şariat, tarikat, hakikat. Ve ma'rifet, mertebeleri makamlarından, tatbik ederek yaşamına geçirmiş olan, her kişide bâtinin bu haller vardır, aslında bunlar kişilik değil kimliktir.

Bu mevzûda burada bırakıp yolumuza **BESMELE** ile devam edelim. (T. B.)

BESMELE VE (19)

□ □ Υ<|♥ψ□ ≤□ ⇔α ΥΣ♦♦ψ□ ≤□ ⇔α Υ|♦≤⇐⇐α Υ<
/□ Υ2 □ Θ□

Rahmân ve rahîm Allahu Teâlânın adıyla.....

Kur'ânı Kerîm ve bütün sûrelerin başlangıcı olan besmele aynı zamanda, Kur'ânın-Kâinat kitabının ve de insân-ı Kâmilin müşterek âyetidir.

Kur'ânın **19** harfli olan bu âyetini, önce peygamber Efendimizin (s.a.v.) hadisleri ışığında tanımaya çalışalım.

"İlk yazılan besmeledir."
"Âdem (a.s.) ilk gelen besmeledir."
"Müminler besmele yardımı ile sıradan geçer."
"Cennet davetiyesinin imzası besmeledir."
"Besmele ile başlanılmayan her iş noksan kalır."
Beyheki.....

"İbni Ömer R.A. dan rivâyet edildiğine göre, Cibrili emîn bana vahiy getirdiği zaman, ilk olarak "*Bismillâhirrahmanirrahîm*" derdi."

"İbni Abbas tan rivâyet edildiğine göre, Hz Osman peygamberimize besmeleden sordu. Rasûlüllah (s.a.v.) efendimiz şöyle buyurdular.

O besmele Allâhu Teâlânın isimlerinden bir isimdir.

Onunla Allâhın en büyük ismi (ismi âzam) arasında, gözün siyahı ile beyazı arasındaki kadar yakınlık vardır. Yani o kadar yakındır'lar"

Câbir ibni Abdullahtan rivâyet edildiğine göre, "Bemele-i şerif inince bulut şarka kaçtı. rüzgâr sâkin oldu. Deniz dalgalandı. Bütün hayvanlar kulak verdiler. Şeytanlara da semâdan taşlar yağdı. Ve Allâhu Teâlâ, besmele-i şerif hangi şey üzerine okunursa muhakkak o şeyde bereket yaratacağına dair, izzet ve celâline yemin etti"

İbni Mes'ud tan rivâyet edildiğine göre "Her kim Allâhu Teâlânın 19 zebânisinden kendisini kurtarmasını istiyorsa besmele okusun ki, Allâh (c.c.) onun için bismelenin her bir harfinden 19 meleğin her birini karşı bir kalkan yapsın"

Hız. Ali den (k.v.) rivâyet edilmiştir. "Bir tehlikeye düştüğünde, "Bismillâhirrahmânirrahîm," de. *Lâ havle velâ kuvvete illâ billâh il aliyyl azîm.* de. Zira Allah bunun sebebiyle çeşitli belâları geri çevirir."

"Kur'ân-ı Kerîmin anahtarı besmeledir" Beyheki.

"Kur'ân Fâtihada, Fatiha besmelede, besmele be harfinde o ise altındaki noktada gizlidir. O nokta benim" Hz Ali....

Öncelikli olarak bismelenin harflerinden oluşan 19 harfin yer aldığı bu şemaya bir göz atalım.

1	2	3	4	5	6	7	8	9	10
Be	Sin	Mim	Elif	Lâm	Lâm	He	Elif	Lâm	Ra
11	12	13	14	15	16	17	18	19	
Ha	Mim	Nun	Elif	Lâm	Re	Ha	Ye	Mim	

olarak mevcûdiyetini görüyoruz.

Besmele Kur'ânda 114 sûrenin 113 nün başında hem zâhir hem bâtin olarak yer alırken 1 sûrenin başında bâtinen yer alıp, zâhirende neml sûresinin içinde yer almaktadır.

Besmele 19 harften oluştuğu için, bütün âlemleri (18 bin) ihâta eden insân-ı kâmilî remzetmektedir. Ancak yaptığımız araştırmalarda 19 ile ilgili olarak bir çok farklı bilgiler de elde ettik.

Kur'ân 114 sûredir. Her sûrenin başında ise besmele mevcuttur. 19 sayısının 6 katı 114 ediyor. (19x6) 114 etmektedir. (19x6) sayısını kendi içinde toplarsak (1+9+6=16) ederki o da Necdet in ebced hesabıyla olan yazılışındaki sayıların toplamı olan 16 sayısını bize vermektedir.

Kur'ânın ve bismelenin ilk harfi ise be " λ" dir. Kur'ânın en son sûresinde yer alan harf ise "□" sin dir. Her iki harfi birlikte okuduğumuzda **Bes** "□ λ" olarak yazılmaktadır.

Be harfi bir bağlaç olmanın yanı sıra varlığı kucaklayan ve taşıyan rolündedir. Sin ise İnsân ma'nâsındadır.

Bes: Bu Kur'ân, zâtı İlâh-i, İnsân-ı kâmil her şeye yeter, her şeye kâfidir anlamlarına gelmektedir. Bu cümleye ilâveten Terzi Babamda "**Allah bes bâki heves**" buyurdular. Yani Allah vardır gerisi boş ve hevestir.

BES. Be ve Sin harflerini alfabedeki sıralamasına göre yazdığımızda 2, 12 şeklinde yazıldığını be 2 nci harf sin 12 nci harf birlikte 212 ederki, o ise 53 ün 4 ayrı mertebedeki zuhurunu anlatmaktadır. Bu dört mertebe şariat, tarikat, hakikat, marifet mertebeleridir. Ayrıca "**Bes**" isminin

karşılığı olan 212 pîr isminin de karşılığı olduğu için aynı zamanda kendilerinin pîr oluşunun da tasdikleyicisi olmaktadır.

Önceki sayfamızda tablo halinde Arapça harfleriyle ve sıralamasıyla verdiğimiz besmeledeki harflerin ebceci sayı tablosu ile toplayıp sıfırlarıda attığımızda çıkan sonuç 66 oluyor o ise 53 ile 13 ün toplamından oluşuyor.

"2+60+40+1+30+30+5+1+30+200+8+40+5+1+30+200+8+1. 40" olarak besmeleyi oluşturan harflerin sayı değerlerini oluşturuyorlar. Sıfırları ortadan kaldırdığımızda ortaya ilginç bir ifade çıkıyor.

2+6+4+1+3+3+5+1+3+2+8+4+5++1+3+2+8+1+4 tüm bu sayıları topladığımızda ise **66**, o ise **53** ile **13** ün toplamıdır. Bütün bu ifadeler insân-ı kâmil cihetiyle Terzi Babamdaki besmele sırrını bizlere anlatmaktadır.

Besmeledeki harfleri tek tek sırasıyla incelersek, 13 üncü harfin Nun (olduđunu görmekteyiz. Nun ise Onun isimleri olan Necdet-Necat-Nakışçı Baba- isimlerinin baş harfi Efendi Baba ismininde ortasında yer alan kendisinin harf rumuzudur.

Besmelenin içindeki 19 harfin 13 üncü harfinin Nun olması Mertebe-i Ahadiyyetül Ahmediyyeye işarettir.

Konu, Nun harfinden açılmış iken, bunu da beyan edelim. Kalem sûresi, Nun harfiyle başlamaktadır. Bu sûrenin içerisinde dađınık olarak Nun harfi 133 adettir. Bunun besmele ve 19 ile bağlantısı ise, $19 \times 7 = 133$. Nefs mertebelerini ifade eden 7 sayısı 19 ile çarpıldığında Kalem sûresindeki Nun harfinin toplamını veriyor.

Not. Terzi Babamın (59 DV 133) olan arabasının plâkası 133 sayısını taşımaktadır. Nun harfine o da kendi isimlerine, besmele ve 19 a bu yönüyle işaret etmektedir.

Be "λ" Kur'ânın ve kâinatın zuhura çıkma noktası olup, altındaki noktadan, gizli hazine nefesi rahmani ile birlikte açığa çıkmaya başlamış, ve mertebe mertebe âlemler oluşmuştur. Hem besmeledeki ilk harf oluşu, hem de 113 sûrenin başında oluşu, "Be" harfini mevcû-dun başı ve taşıyıcısı konumuna getirmektedir. Hz.Ali efendimiz "Be" nin altındaki nokta benim sırrı gereğince, şu anda dahi yaptığımız araştırmada da Aynı özelliği "Terzi Baba" içinde söylemek mümkün olabil-mektedir. şöyle ki;

"Be" "λ" harfini anlatan tüm ebced sayılarını toplarsak. (büyük, asıl, en büyük, en küçük şeklinde) (2+2+3+611=618) neticesi "Be" harfinin bütün ebced sayı toplamlarıdır. 618 açılımına bakarsak, (61-8=53) (Terzi Baba) ya da sadece 61 Türkçe Necdet yazımı idi. 18 (onsekiz bin âlemi) ihata eden 19 olan yönüdür. 6, imânın hakikatlerini, 8 ise cennet ve mertebelerini oluşumlarını bildirmektedirler.

Tüm bu bilgiler ışığında "Be" nin altındaki nokta ya Terzi Babama bu yönden de ulaşabilmekteyiz.

Be- Başlangıca, ve o başlangıcın ne ile olduğuna işaret eder.

Be- Onunla, Onun adına, Onunla başlamaktır.

Be- Allahın isim ve sıfatlarının bir vücûtta tecelli etmesidir. Hangi vücûtta?. İnsân-ı Kâmil vücûdunda. Bu minval üzere besmeleyi söylemek ise,

□ □ 7 (♦ ↓ □ □ □ [♦ ≤ ← ↔ α □ ≤ Σ Υ ¬ ♦ ↔ □ L □ α (□ ↓ □ □
/ □ Υ α □ α (□ ↓ □ □ β □ ↓ □ L □ □

(Vemâ rameyte iz rameyte velâkinnellahe ramâ)

(8/17) "Attığın zaman sen atmadın.Ancak Allah attı"

.....âyetinin ma'nâsı tezâhür etmiş olmaktadır.

Besmelenin başındaki "Be" aynı zamanda harfi cerdir. Cer in ma'nâsı çekmektir. Cer harfleri, başında buldukları isimlerin sonunu, aşağıya doğru çekip esre yaparlar. Besmelenin başındaki "Be" olarak Terzi Babam da ma'nevi bir çekim gücüyle kendisine yapışanı rahmân-rahîm olan Allâhın (c.c.) nün huzuruna doğru çeker.

Besmelenin içinde var olan isimlerden biriside Allah (c.c.) ismidir. Kur'ânın tümü içerisinde en çok tekrarlanan Allah kelimesidir. Toplam **2698** adettir. Konumuz olan **19 un 142** katı bu sayıyı veriyor. **(19x142= 2698)** Dikkat edilirse **19 142 sayılarını toplarsak (1+9+1+42=53) çıkar ki bu da bizleri Besmelenin içinde tekrar Terzi Baba ismine ulaştırmaktadır.**

Genel olarak özetlemek gerekirse, Besmele, her şeyin başlama noktası olup, ma'nâ açısından mükevvenâtın açığa çıktığı, ve her şeyi kendisinde toplayan insân-ı kâmilin, ma'nâ âlemindeki ifadesidir. Bu ma'nâ vücûdunun baş harfi ise "Be" dir. Besmele kişinin Allah ile kurduğu başın (abdiyyet ile Ulûhiyyetin) köprüsü, âlemlerin anahtarıdır.

Besmele, İnsân-ı kâmilin adıyla, ve onunla başlayıp yapmaktır.

Besmeledeki Allah (c.c.) ismi Zâtının özel adıdır. En sağdaki ilk harfi kaldırınca "lillâh" kalır o da Allah için anlamına gelir. İkinci harfi kaldırırsak "lehû" kalır o da Allah için anlamına gelir. Üçüncü harfi kaldırırsak "Hû" kalır, o da Allah tır. "Hu" İnsân-ı kâmilin ma'nâ âlemindeki adıdır. İsmi Âzam da denilir.

Hû " | | " Bir şeyin hakikati, mahiyeti, bütün varlıklara sirayet eden mutlak yönüdür. şehâdet âlemindeki karşılığı ismi âzamdır. | | "hu" nun açılımı ise | "he" ile | "vav"

harflerinden oluşuyor. "Hû" tek nefes ile birlikte çıkar, alfabe de **26 ile 27. nci harflerdir**. İkisinin toplamı ise (26+27=**53**) olarak Terzi Babam ile ilgili şifresini bize açıklamaktadır.

19 hakkında bazı araştırmalar neticesinde şu bilgilerin ulaşılmıştır. Kur'ânın ilk vahyedilen alâk sûresi 19 âyettir. Kur'ân sıralamasında ise sondan yine 19. ncu sırada yer almaktadır.

□ □ =∞® ('©/□ □ ↓ ∞λβ□ vΥ· □ PΠ□

(Kitabün merkum)

(83/20) **"O yazılmış (rakkamlandırılmış) bir kitaptır."**

□ □ 6□ (('2□ ≤□ □ ™'◊/↔α ' | '□ □ √◊□ { □ PΘ□

(Yeşhedühül mukarrabün)

(83/21) **"Onu Allâha yakîn olanlar, müşâhede eder görür."**

"Kitâbün merkûm "O bir yazılmış kitaptır. Âyette geçen "merkûm" rakkamlandırılmış, sayılandırılmış an-lamına da gelebilmektedir. Bu âyette görülebileceği üzere, Kitapların sayılandırılması, sayıların düzene bağlanmasını, Allahın (c.c.) lühünün davranış tarzı olduğunu söyleyebilmekteyiz. Yine devamındaki âyette ise, kendisine yakınlaştırılmış olanlar, rakamlandırılmış olan kitaba ve İnsân-ı kâmile tanıklık, şâhitlik ederler buyurulmaktadır. "Terzi Baba" kitabını elimize alıp gönlümüze doğru okuduğumuzda **"içimizden, özümüz den gelen biri"** olması hasebiyle, onun rakkamlandırılmış, sayılandırılmış olduğunu, kendisine yakın olabileceklerin ise buna şâhidlik, tanıklık

edebileceklerini anlamış olmaktadır.

Bu anlayış içerisinde, daha önce besmeleyi taklidi ve farklı bir anlayış içerisinde biliyor iken, şimdi ise daha farklı bir anlayış ve şuur istikametinde söyleyerek, Kur'ânın, Âlemlerin, Hazreti İnsanın, anahtarı olduğu şuuruna vararak, yolumuzda ilerlemeye, Terzi Babamın içlerine, **özüne** doğru seyr etmeye çalışalım. Bu mübarek âyet ve anahtar ile dünya, âhiret, kesif, lâtif kapıları aralayıp gizli hazinenin sırlarına ermeye çalışalım.

 Not= "Besmele-i şerif hakkında daha geniş bilgi, terzi babamın, (35-fatıha sûresi ve Besmele-i şerif) isimli kitabında vardır dileyen orayada bakabilir." (Ç.H.U.)

DOST KATINDAN GELEN. (İstişâre dosyası)

Tarih boyunca insanların gönüllerini fethedenler onların gönüllerine seslenenler olmuştur. Tasavvuf kendi bünyesinde bir disiplini barındırmaktadır. Mürşid-i Kâmil'in amacı, kendisine bağlı olan mürid'leri, zaman içinde, (derviş) eğitmek, yetiştirip büyütme ve en sonunda da, onları bu sahada dillendirerek, söz söyler hale getirebilmektir. Gerçek bir Hakk yolunun, tarikatının esas amacı bu istikamette olmalıdır.

Tasavvufî yaşamda sizlere örnek olarak sunmaya çalıştığımız **Terzi Babam**'ın yolunu, diğer meşrep ve guruplardan ayıran en önemli fark burada ortaya çıkmaktadır. Kendisinden çıkan füyuzâtı ilâhiyye, zaman içinde, çevresinde pervane misali aşk ile dönen dervişlerin gönlüne aksederek, onların dilinden şiir, mektup, ve buna benzer yazılar olarak ortaya çıkmıştır.

O nun yolunda sülûk eden dervişler, uzun yıllar bu yolda cehd ederek, sırası ile, fenâ fişşeyh, fenâ firrasül, fenâ fillâh, gibi makamları onun sohbet ve irşâdı ile yaşamaya gayret ederler. Belli bir kıvama gelince de kendilerine "İkra kitâbek" (17/14) kitabını oku bakalım denmeye başlanır. Böylece bu yolda sâlikler yeni bir kimlik ve benlik kazanarak, konuşan, eli kalem tutup yazabilen, bir duruma gelebilmektedirler.

Terzi Babam'ın yolunda, sâliklerin, (dervişler) ondan aldıkları İlâh-î feyzi, kana kana içerek, kendi iç bünyelerindeki değişiklikleri yazılar halinde hediye olarak yine ona sunmaları yapılan eğitimin de bir ispatı olmaktadır.

Bu bölümü oluşturma düşüncemiz de bu esaslara dayanmaktadır. Çevresinde yer alan ihvan kardeşlerimize bir mail ile gönlündeki "**Terzi Baba**" nın tanımını hakkında bilgiler istedik. Mail yolu ile gelen bu yazılarda "**Dost katından gelen**" ismi altında bir bölüm olarak sizlere neşrediyoruz.

Malûm bir söz vardır. "*Efendi müridleri ile bilinir.*" Bu kardeşlerimizde kaleme aldıkları yazıları ile, âdeta, ben Terzi Babam'ın canlı eseriyim, diyebilmektedirler. Allah (c.c.) her birerlerimizi aşağıda sunacağımız ve dost katından gelen bu hediyelerden yararlandırınsın. Amin.

Bu anlayış istikametinde, (bir hikâye birçok yorum) isimli, şu anda (6) adet olan dosya kitapları da çok ilgi çekicidir. Gayesi, yukarıda da bahsettiğimiz gibi, çevresin de olan evlâtlarını, iyi bir dinleyici, hemde oldukça iyi bir yazıcı, ve böylece irade ve kimlik sahibi, bireyler olmalarını sağlamaya çalışmaktır.

İSTİŞARE DOSYALARI.

Necdet Ardıç 20.02.2009 Cuma.

Selâmün aleyküm. Sevgili kardeş-ihvan ve evlâtlarımız. (Terzi Baba-1) kitabını düzenleyerek yazan, (Ç.H.U.) oğlumuzun sizden bir ricası var! Kendi lisanından, şöyleki:

Muhterem, yolumuzun ehli, büyüklerim ve kardeşlerim. Epey zamandır düzenleme ve yazılımlarına başladığım (Terzi Baba-2) kitabımızın oluşumuyla meşgulüm.

Kitabımızın içinde muhtelif başlıklar değişik bölümler vardır, bunlardan bir tanesinin başlığı da (dost katın dan gelen) ismini taşıyacaktır. Ve ya benzeri bir isim olacaktır.

Bu bölümü sizlerden gelecek, gerçek bilgiler ile oluştur-mak istiyorum. Bu vesile ile, sizlerin Efendi Baba mı tanıdıktan sonra,

(1) hayatınızdaki değişiklikleri,

(2) hayata bakışınızı,

(3) kendinizdeki idrâkî gelişimleri,

(4) zaman içinde halinizde, üzerinizde yaşadığınız varsa, olağan üstü özel hallerinizi,

(5) son idrak yaşantılarınızı,

(6) şu anda Efendi Babamı hangi vasıfta gördüğünüzü ve hakkında ne düşündüğünüzü, özet olarak yaklaşık 10 gün içinde yine Efendi Babamın mail adresine göndermenizi en içten saygı hürmet ve sevgilerimle rica ediyorum. Bu yazıları yazarların isimleri bizde mahfuz kalacaktır.

Sonsuz selâmlar. Ayrıca bende sizleri zahiren, tanımadığım halde çok seviyorum. Kardeşiniz (Ç.H.U.)

Yukarıda bahsedilen (Terzi Baba 2) den sonra ki Kitaplarımız bize gelen Mektup ve zuharatların arşivimizdeki malzemelerini de bilgisayar ortamına geçirmeye devam ediyoruz bunların ismi ise (Terzi Baba mektuplar ve zuharatlarıdır. Şu anda (70) dosyaya ulaşmıştır. Diğer kitaplarımız ise, şu anda, onlarda (100) civarındadır ancak son sayı değildir, ve yenilerinin oluşturulması devam etmektedir. Bunların içinde, bizimle ilgili, "Terzi Baba istişare dosyası" kitaplarından, (3-4-5-6) bitirilmiş, en son olarak, (Terzi Baba -7-biismi has-13-) kitabımız da bitirilmiş ve basıkısı da yapılmıştır. Diğer taraftan (Terzi Baba-8-) yazılımları devam ediyor. Vaktimiz oldukça da devam eder İnşallah.

Bizlerdende sizlere sonsuz selâmlar. Bu mail-i kardeş ve evlâtlarımıza ayrı ayrı gönderiyorum, ancak unutulmuş kimseler olursa kusura bakılmasın, bilgisayarı olmayanlara da iletirsiniz, onlarda yakın bir arkadaşları vasıtasıyla, düşündüklerini bildirebilirler. Ancak bu istek, bir emir ve hüküm mahiyetinde değil sadece ricadır. Her kese başarılar dilerim. (T. B.)

Not= İstişare yazımıza ilk gelen **(20)** cevabı buraya aktarıyorum. Diğerlerini de, Terzi baba istişare (3-4-5-6-) ya ilâve ettim. Bilindiği gibi (Terzi baba-7- Biismi has selâm) kitabımızda basılmıştır. (T. B.)

(1) İstişare. Ha.... Yı... Do

Essalâmünaleyküm efendibabacığım.

Göndermiş olduğunuz elektronik posta ya cevaben yazmaya çalıştığım konular aşağıdadır. Ellerinden öper

saygı ile hürmetlerimi sunarım.

1. Hayatınızdaki Değişiklikler:

Necdet ARDIC (Terzi Babam'la) tanıştığım tarih (29/08/2003) tür.

Bu tanışmamın daha öncesi de vardı. Onu, Kitabı kelime-i Tevhit'ten, tanıdım, o zamanlar Ba....sirli Na... Er.... intisaplıydım. Fakat kitaptan aldığım feyiz ile rüyalarım zuhurat ve hallerim değişmişti, ayrıca Pir HASAN HÜSAMETTİN UŞŞAKİ Hz. leri ma'nâ da beni oradan alıp Necdet Efendime gitmemi söyledi, bu hal üç sefer tecelli etti ve RESÛLÜLLAH EFENDİMİZ de, Necdet efendime gitmemizi söyledi. (2003) senesinin Beraat gecesinin gündüzünde kitabın arkasındaki telefon numarasını çevirdim.

Efendim, buyurun, sesi ile Terzi Babam'ın ma'nâ sofrasına dâhil oldum. Halkın içinde, şeriat ve tarikat yaşantılarıyla yaşarken, hakikat ve marifet yaşantısına dâhil olduk. Gerçek şeriat-ı Muhammediyyenin nasıl yaşayacağını görüp öğrenmeye çalıştık 21 yüz yılda İslâmiyyetin bu kadar güzel yaşandığını efendimden öğreniyorum, fırsat buldukça ziyaretine gidiyorum. Her gittiğimde değişik yaşam tarzlarını tatbik ediyorum.

Efendimin bana ilk sözlerinden biri şöyle idi "*Biz oturur gibi dururuz ama, çok koşarız bize yetişmeye çalış,*" sen kendi himmetini ne kadar artırırsan o kadar himmet alırsın, şimdiye kadar öğrendiklerini unut ve bu bantları dinle, bize yetişmeye çalış denildi. Zaman içinde 250 adet kaseti kopyaladım, arşivime koydum defalarca dinledim daha da dinlemeye devam ediyorum. 70 kadar CD gönderdi onları da dinliyorum, kendime en az 4-5 saat zaman ayırdım sürekli aynı tempoyla çalışıyorum. Ayrıca gündüzleride arkadaşlarla sohbet ediyoruz. Efendimin

haliyle hallenmeye, ahlâkı ile ahlâklanmaya, meşrebiyle meşreplenmeye, zâhiri ve Bâtını ile hallenmeye çalışıyoruz.

2. Hayata Bakışınız:

Efendimden öğrendiğim ilim ve ahlâkla Hakkani bir bakış anlayışı ile bakmaya çalışıyorum.

"Düşmanım kindir benim, cümle âlem birdir bana, düşmanım kindir benim."

Ümmeti, ümmeti, bir bakışla zuhurda olan cümle ef'âl, esmâ, sıfat, zat tecellileri önce efendimin zuhurlarıdır. (İnsân-ı Kâmil'in, Hakkın) sonra benim zuhurlarımdır diye bakıp karşıma kim gelirse gelsin ona göre davranıyorum. Vahdeti vücût anlayışıyla hakkın zuhurundan başka zuhur yoktur. Hakk kime tecelli ederse ben diye bilir, bu anlayış İlâhi benlik üzerine ben dir. Bu da çok tehlikeli bir noktadır, ama irfan ehli ârifler ve ârifi billâhlar, her gelene Hak nazariyle bakıp ondaki Hakla konuşurlar. Bu yaşam insana neşe verir. Hiç kimseyi ayırt etmeyen bir bakıştır, keyiftir.

Efendim'den bu anlayışı öğrendim, öğretti ve yaşatıyor onun için ben cennetteyim, cennetteyim, cennette.

3. Kendinizdeki idraki gelişmeler:

Önce hoşgörü sonra sözün hangi mertebeden, geldiği meşrebi hangi boyutta, hali, yaşantısını tespit etmeye çalışıp; ondanmış gibi görünüp onunla muhabbet etmeye çalışıyorum. Ya ona bir yukarı mertebeden konuşup onu Tevhide getirmeye çalışıyorum. Olmazsa onu kendi boyası ile boyayıp kendi haline bırakıyorum. İşimiz bu.

"Ya hayır söyle, ya sus" demişler. Birinci işimiz HAKK, Hakk varsa vaktimiz zamanımız bol, Hakk Yoksa vaktimiz yok, ve orada da işimiz yok. İrfan ehli hep sancılı, ve derdi sürekli onu aramaktır, dışımız aşık içimiz maşuk oldu Elhamdülillâh.

4. Zaman içinde halimizde üzerimizde yaşadığımız varsa olağan üstü hallerimiz:

Yeryüzünde İnsân-ı Kâmilin halifesi olarak her an görevli olarak yaşadığımı, ona göre temkinli tedbirli bir hayat çizgisi içerisinde yaşamakta olduğumu hissediyorum, bu görevin bilinci içerisindeyim. Fakat ilmimin azlığından, Kur'ân bilgimin azlığından, kitap okurken okuyamadığım dan, lâkiyle görevimi yapamadığımdan mahcubum. Ama yine de elimden gelen gayreti gösteriyorum. İnşallah efendimi lâiyği ile temsil ederim, bunun için gayret içindeyim.

Zuhuratımda tahiyatta oturur vaziyette efendimle karşılıklı oturuyoruz, ikimizde ihramlı elbiseler içerisinde şuhuden müşahede ediyorum. Efendin seni çok seviyor, sana her an nazar ediyor, her an nazar edilenlerdensin deniliyor.

5. Son idrak yaşantılarınızı:

Kayan yıldız kitabını okudum. Çok ibretli: Hayatımda yeni dönem başladı, senelerce çalış didin çevrenin pof pofları, tekrar seni nefsi emmârene düşürsün, sonra seni kim kurtaracaksa kurtarsın, her şeyi olduğu gibi kabul edip temkinli tedbirli davranıp önce kendimin istikametini sürekli kontrol edip, öylece yaşamak şeriatın emirlerine riayet edeceğim. Ezanlar, Namazlar, Oruçlar Zekâtlar, Sünnetler, Farzlar, Bayramlar, 32 Farz, 54 Farz artık tasavvuf erbabı olarak bana düşer, mademki dirildin Müslüman ve mümin oldun o zaman bu hükümlerle ben hükümlüyüm, sorumluyum, onun için bu idrak ile yaşayacağım.

İnsanların peşinden koşa, koşa yoruldum, İnsanlara ne kadar yaklaşırın o kadar senden kaçıyorlar, kendilerini bir şey sanıyorlar. Bundan sonra efendimin dediği gibi biz insan aramayız, bize gelene niçin geldin, gidene de neden gidiyorsun, denmez demişti. Yeni idrakim böyle.

6. Şu anda Efendi babamı hangi vasıfta gördüğünüzü ve hakkında ne düşündüğünüzü özet olarak yazın:

Bu soruyu tefekkür ettiğinizde akabe biatı aklıma geldi. Bizden de biat tazelemek istendiğini düşünüyorum.

Efendime biat etmek için huzuruna oturduğumda, Resûllullah Efendimin ve ondanda Hakkın elini tutarak dualarla, önce istiğfar etmişim. Bütün azalarımın zikirler geliyordu, sonra Necdet efendimin sûretinde Necdet Efendime biat ediyordum.

Sonra Hâ..., Hâ... sûretinde, Hâ....e biat ediyordu. Sonra lâtif bir sûret, lâtif bir sûrete biat ediyor, sonra bir nur topu iki vücût, bir olmuş Haktan başka her şey fâni olmuş sadece, var olan vardı.

Aynı şekilde efendimin, zâhirini ve bâtınını tasdik ederim. O yer yüzünde ve onsekizbin âlemde İnsân-ı kâmilidir. Hakkın temsilcisi ve haber vericisidir, benimde efendimdir. Beni zuhura getiren kendi ruhundan ruh üfleyen beni insan yapan, sultani ruhu veren ve kendine halife olarak seçen o dur.

Beni şeytanın elinden alıp hidayet yoluna getiren sırtımdaki dünya yüklerini alıp, âlemdeki bütün mahlûklarını emrime veren, bütün işlerimi idare ettiren dünyadayken cennet hayatını bana yaşatan o dur. Daha nice sırlar yaşadım elhamdülillah,

Şüphesi olanlar varsa, gelsinler sorsunlar; onların şüphe damarlarını keseyim, yeni damar takayım, bu kapıyı nasıl bulduk, bulmadan önce neler yaşadım hikâye dinlemek isteyen varsa beni bulsun.

Başka kapılarda, nice sahte şeyhler el üstünde taşıyor, niceleri cinlerle iş yapıyor, niceleri sohbet etmeden gelip geçiyor da onlar baş tacı oluyor neler neler.

Bulduğumuz kapının kadrini kıymetini bilelim el

âleme gülünç olmayalım, Hakkın ikramını elimizde iken kadrini bilelim,

İnsân-ı Kâmile talebe olmak herkese nasip olmaz.

Ben bu kapıyı yirmi üç sene aradım çok paralar harcadım. Dört şeyhe talebe oldum. Yirmi beş şeyhle arkadaşlık yaptım. Gece Gündüz ağladım 43 yaşında ancak nasip oldu. Bulmak o kadar kolay değil.

Necdet Efendi (Terzi Babam) benim hem zâhiri hem de bâtini babamdır.

Nüket annem benim hem zâhiri hem de bâtini annemdir.

İzzet ve Cem ve aileleri ve Çocukları benim has kardeşlerimdir.

Biz ehl-i Beytteniz. Kim Efendimin elini tuttu Biat etti onlarda Ehl-i beyttendir.

Kim ki bunlara sahip çıktı onlarda SAHABÎ dir. Herkese hürmetler sevgiler saygılar. HUUUU...

Ha..... yı..... Do....

(2) İstişare. Nu.... Ni...

Ve aleyküm selâm kızım Yazıların güzel olmuş eline, diline, gönlüne sağlık Bu yazılar için yeni bir dosya açtım orada bunları topluyorum. Cenâb-ı Hakk hepimize kolaylıklar versin. Hayırlı cum'a lar. Nüket anacığının da selâmları vardır. Benden de, her kese selâmlar. Terzi Baban. Hoşça kal kızım.

Selâmün Aleyküm Efendi babacığım,

Mailiniz bana yol gösterici oldu. Nasıl yazacağımı düşünürken, "al sana örnek" dediniz. Çok ibret vericiydi.

bana yol göstermeniz, ilk defa olmuyor.

Bir tanesi meselâ:

Kitaba geçmesini istemediğim o anı da şu, (yine de siz uygun görürseniz olabilir); Terzi Baba sitesine yazı için bir şeyler hazırlarken, foruma "x... x..." ile ilgili bir yazı girilmişti. Benim de canım sıkıldı. "Terzi babamın sitesinde başka biri olmamalı" dedim. Kitapları karıştırırken, sizin bana geçen sene verdiğiniz bir dergi "pat" diye düştü. Ortası açılmıştı. Ve sizin yazınız vardı. "tamam babacığım, sözlerimi geri aldım" deyip, dergiyi yerine koydum. Ma'nâ olarak, bu hususlara burnumu sokmamam konusunda işaret verdiniz.

Soruları izninizle sırasıyla cevaplamaya çalışacağım,

1-Hayatınızdaki Değişiklikler.

Zahiren 2003 yılında hayatıma giren efendi Babam'la, Nüket Annem, 2007 senesinde "*Allah'ın eli onların elinin üstündedir*" (48/10) âyet-i kerimesi ışığı altında yapılan "*biat*"la "*batınen*" babam ve annem oldular.

Korktuğum, çekinerek sorular sorduğum ilk hallerim, yerini zamanla "*kendine güven*"e bıraktı. Her an hata yapma korkusu, Efendi Babamın hoşgörüsüyle birleşince, o hatalardan da ders alınabilir'e dönüştü.

Aslında irfan mektebi, ilk okulum değildi. Kendimi bildim bileli, Allah'ı aramışımdır. Ama okuduğum kitaplarla, girdiğim yollar (ilim+amel) bir türlü birbirini tutmadı. Hep hayal kırıklığı oldu, ve kabahati basiretsizliğim zan ettim. Okudum, okudum, her bir yoldan ayrıldıkça, bana iyi gözlerle bakmayan kırgın, kızgın kimseler bıraktım, ardımda. Yapacağım bir şey yoktu. Ruhum tatmin olmuyordu.

Ta ki "*irfan mektebi*"ne girinceye kadar. Bu mektebdeki "*kendimden*" kaynaklanan bir takım halleri geçirdikten sonra, tekrar 2007 biat'ıyla herşey yerine

oturdu. âyetler, sûreler, cüzler ma'nâ kazandı. Çünkü yaşayan bir Kur'ân'la karşı karşıya idim. Okuyup, hayatıma geçirebildiğim "örnek" vardı. İlim, amel bütünlüğü sağlanmıştı. Önceki yollardaki şaşaa, burada yoktu.

Bizden biriydi, annem ve babam. Abartı arıyorum hâlâ, yok, yok, yok.

Kısaca bu bölümde özetleyebileceğim 3 kelime hayatıma girdi. SAKİNLİK, DURGUNLUK, DEMLENME.

Bundan önceki kelimelerim ise; hırs, hareket, herşeyi bilme ve öğrenme arzusu. Son maddeyi âdeta maraton gibi yaşıyordum. Dünya işleri terk edilmiş, herşeyden yavaş, yavaş kendimi soyutlamaya başlamıştım. Yine okunacak çok kitap vardı. Tek bir vaktin boş geçirilmemesi gerekiyordu. İşte o gün (2007) Efendi Babam düğmeye bastı "dur" dedi. Ama işlerimi yavaşlattığını şimdi fark ediyorum. Tenzihî bir yaşamdan, teşbihî (dünya hayatını ayırmayarak) yaşamı göstererek, tevhidî öğrenen Babam, hayatımda, dünya+ ahiret dengesini kurdu.

2. Hayata bakışınız.

Aslında sorular hep birbiri ile iç içe. Tevhid ehli olmaya çalıştığımız için birbirinden ayırt edemiyoruz. Bu bölümde farklı yönden bakayım diyorum.

Eskiden daha plânsız ve gelişi güzel yaşıyordum. Çünkü hayatımı şekillendirmesi için başkalarına teslim etmiştim. Şehir dışına çıkmak için bile izin aldığım düşünülürse. Şimdi hayatım lâtif bir şekilde, idraklı bir yaşam tarzıyla gidiyor. Daha ziyade huzur hâkim.

Hangi hareketten hoşlanmıyorsam, başkalarının da hoşlanmadığı farkettiliyor. Yapmamaya gayret ediyorum.

Daha önceleri önüme kim çıkarsa "islâm"ı anlatmaya, kendimi elçi atamıştım. Şimdi kimseye karışmıyorum. Hareket tarzımın, İslâm'ı anlatma hususunda yeterli

olmadığını öğrendim. Bir de soru sorulursa cevaplıyorum. (biattan sonra) "*emr-i bil ma'ruf*" düsturu iyice yerine oturmuş oldu.

Efendi Babama biat edince, "*eteğine yapışıp, benim yerime herşeyi yapacağını*" zan ettim. Ama "*kimse, kimse için bir şey yapamaz. ancak yol gösterilir. Ateşin altına odununu herkes kendi atacaktır*" demesi ve çeşitli vesilelerle tekrarlaması ilk başta beni korkutmuştu. Şimdi ise acizane anladığım; yine çalışıyoruz ama Terzi Babam bizi hiç bırakmıyor. Tasarrufu altındayız. Ve daha da önemlisi üzüldüğümüzde, annemle birlikte dertlerimize ortak olduğunu görüyoruz. "*himmət- gayret*" anlayışı sürüyor ama, feyiz Efendi Babam'dan.

Biraz mürekkebe yalamışların en büyük perdesidir, "*ben biliyorum*" iddiası. Bu iddia şu an geldiğim nokta da "*bildiğim tek şey, bilmediğimin farkına varmaktır.*" sözüne dönüştü.

Efendi Babam'ın tavsiyesi ile bazı insanlardan "*gaflet ehli*" diye uzaklaşmıyorum artık. Sadece fazla oyalanmamaya gayret ediyorum.

Ayaklarımın üstünde durabiliyorum. Çünkü Efendi Babama bağımlı değil, gönülden bağlıyım.

3. Kendinizdeki idraki gelişmeler.

İnsanlar hakkında detaya girmiyorum. Bilmek istediğim kadarını C. Hakk nasip etmeye başladı.

Efendi Babamın "*ayna*"sında kendimi seyr edeli iç'in dış, zâhir'in bâtın, sûret'in ma'nâ, ma'nâ'nın sûret, olduğunu görüyorum. Tüm kavramlar yer değiştirdi. Eski yapım fark ettirilmeden tuzla buz oldu. Yeni bir inşaat faaliyeti sürüyor. Nereden anlıyorum? Her gün konulan tuğla seslerinden... Lâtif bir şekilde döşüyor taşlarımızı.

Bütün bunların yanısıra "*zaman*" kavramını yitirdim. Anne ve Babamın yanında geçen 3 gün, düşününce bazen

"*yıllar*" bazen "*an*" gibi geliyor. Hele eve döndükten sonra, gün, gece, sabah, akşam, kelimeleri 4 kelimeye dönüştü. Zaman (günlük hayatım), vakit (namaz kıldığım), an (Salı ve Çarşamba sohbetleri) dehr; Allah'dır ki bunu hem anlıyor hem anlamıyorum. Efendi Babamı düşününce, Allah, peygamberim geliyor, aklıma. Peygamberimi düşününce, Efendi Babam'ın davranışları gözümün önüne geliyor. Sadece yaşanınca anlaşılan bir husus olduğu için. İzahı zor bir mesele.

4. zaman içinde halimizde, üzerimizde yaşadığımız olağanüstü hallerimiz.

Daha önce "*hayal*" dünyasında yaşadığımızın farkına vardım. Bana göre bu olağanüstü bir hal

Bu hal ise anlatılmıyor. Ancak yaşanıyor. İki hayat arasındaki fark ise, Terzi Babama biattan sonra "*olağan'ın içindeki olağanüstü*" halleri yaşıyorum. Şu an her şey çok tabii. Fakat bu tabiiikte son derece dingin, her an ayrı bir şe'n havasını hissediyorsunuz. Hayat koca bir aynaya dönüştü. Herşey senden sana geliyor. Seyr ediyorsun, İnsân-ı Kâmil aynasında kendini.

Efendi babam "*yorum yapma, seyr et*" dediği söz kulağımda küpe. En olağanüstülük ise olağanlık oldu. Meğer herşey merkezinde ve yerinde imiş. Bunu bize öğreten ve yaşatan efendi babamın olması, "İnsan-ı Kâmil'i bulduğumuzun işaretinden başka bir şey değildir.

5. Son idrak yaşantılarınız.

Son idrakım, biraz hüzünlü. Neden? "Efendi babamı geç tanıyanlardan olmak" üzüntü veriyor. Son maddede yazacağım babacığımın halleri, İnsân-ı Kâmil'i bir nebze anlatmak olacağından, "*Hu nefesini daha çok alabilseydim de daha çok anlatabilseydim*" diyorum. Ya hiç tanımasaydım??? (bu halime elhamdülillâh)

6. Şu anda Efendi Babamı hangi vasıfta gördüğü-

nüzü ve hakkında ne düşündüğünüzü özet olarak yazın:

Bu maddeyi yazarken, içimden bir ses "*tam ma'nâsıyla anlatamayacağımı*" söylüyor. Çünkü İnsân-ı Kâmilî tanımak, hele anlatmak çok zor.

Zâhir va bâtın Efendi Babamda birleşmiş. Dıştan son derece temiz, uyumlu bir giyim, dikkat çekmeyen hal ve tavırlar. Kâmil bir insan.

Oturup sohbe başladı an, anlattığı her bir konunun âlemine girdiren Terzi Babam İnsân-ı kâmil'e dönüşü-veriyor.

Bir gün 90 dk, olan bir sohbeti 5 dk, gibi gelmişti, sohbetten çıktığımızda. Bir keresinde ise sorduğumuz bir sorunun cevabı kısa olmasına rağmen, adeta uzun bir "*seyr*" ettirilmişti. (izafiyet teorisi işliyor.)

Onu çok sevdiğinizi hissediyorsunuz, sınırı aştırmayan zarafetiyle örnek oluyor. Defalarca aynı tür sorular gelse bile, bıkmadan anlaşılana kadar misallerle cevaplıyor.

Geldiğiyerde "*Peygamber iklimi*" yaşıyor. Korku duymuyorsunuz. Rahatlık, sevgi, muhabbet kokusu geliyor.

Bir keresinde bir yere gitmek için fikrini almak istedim. Olgunlukla karşıladı ve bana bıraktı. Telefonu kapadığımda "*gitme isteğim*" kaybolmuştu. Ve hâlâ oraya gitmek nasip olmadı.

Çok sevdiğim bir meselemde, annemle babamı aramıştım. Efendi babamın sesindeki sakinlik, havaya sıçrayan tüm duygularımı sakinleştirmişti.

Aldığımız arsa ile ilgili pürüzler çıkmıştı. Terzi Babamı arayınca "*Allah kolaylıklar versin, inşallah sıkıntınız geçer, fazla telaş etmeyiniz. Her şey Allah'dandır.*" Diyerek gönlümün sıkıntısını giderdi. 2 gün sonra pürüzler de, giderilmişti.

Kafama takılan meselelerimde "*rabita*" yapıyorum. Biiznillâh açıldığını müşahede etmeye başladım.

Kızıyor, Efendi Babam. Kızılacak hadiselerle şaşırıyor. Olağan karşılıyor. Son raddeye kadar fırsat veriyor. Sohbetlerinde kesif elbiselerimizi lâtif elbiselerle değiştiriyor.

Lâtifeyi, lâtif bir şekilde ve gerçek olarak yapıyor. Hayale sürüklemiyor. İsbetli yorumlar yapmamıza yönlendiriyor. Terzi Babam, karşısındakilerin sorusundan aklının seviyesini anlıyor. Cevapları, onun mertebesinden veriyor.

Efendi Babam tavsiye yollu neyi öğütüyorsa, uyulmalı diyorum. Gerçekleşiyor.

Soruyu cevaplarırken, bizlere gidiş yolunu öğreterek yapıyor. Bu da "*benzer hadiselerde aynı metodu kullanın*" demek oluyor. Hep Anahtarlar veriyor. Cevap anahtarları.

Yanına sıkıntılı gittiğimde, sâkin ve huzurlu ayrılıyorum.

Yazdıklarım, yazamadıklarımın küçük bir bölümü. İnsan-ı kâmil olan Efendi Babamı, yoluma çıkardığı ve nasip ettiği için C. Hakka hamd'im sonsuz. "*elhamdü-lillâh*" diyorum.

Nüket Annemin zarıflığı, ev sahipliği, bizleri kızı olarak kucaklaması, dünyada iken cennete girmenin ölçüsü olsa gerek,

Bir türlü bitiremiyorum.

Efendi Babamın ve Annemin gönül kapısından girme, orada olma duasıyla ellerinden hürmetle öpüyorum.

Kızları Nu.... Ni.....

(3) İstişare. İr.... Ak....

Ve aleyküm selâm ir.....ğım ancak bakmağa fırsatım olabildi, yazıların güzel olmuş sağolasın. hayırlı cum'a lar, bizlerden kucak dolusu selâmlar.

Esselâmün Aleyküm ve Rahmetullahi ve Berekâtü-hu. Muhterem Sultanıma arz-ı takdimimdir.

İstişare konulu iletinizi aldıktan sonra Gönlüme danıştım. Rabbime sor dedi.

Rabbime sordum:

İnsan (İnsân-ı Kâmil) Âlemlere /yeryüzüne irsal olunmuş vahy-i beyan'dır. Kur'ân, İnsân, (İnsân-ı Kâmil)'a inzal olunmuş vahy-i irfan'dır. diye gönlüme düşürdü.

Beyan: Vahyin sözsel (ma'nâ) ve eylemsel olarak hayat kitabına nakşedilmesidir.

Katre Derya'yı nasıl ifade edebilirki, ancak ne var ki, katre Derya'ya ait olduğunu bilir ve derya'da fenâ / fâni olursa Derya'yı anlayabilir.

VüCûD=6+3+4=13. (Vücûd) "varlık"

MeVCûD=40+6+3+4=53. (Mevcûd) "Varolmuş, bulunmuş.

V.C.D. 6+3+4=13. (vecede) "buldu" "İnsân-ı Kâmili buldu.

İnsân-ı Kâmil, Vücûd'un Mevcûdu'dur.

VeCeDe: Bulmak ve çıkarmak, Kemâle eriştirmek.

Kelimeler kifayetsiz kalıyor.

Dûha Sûresi 7 ve 8 nci âyetler bunu en veciz şekilde idrakimize sunuyor.

(4) İstişare. Ai..... Er.....

Hayırlı cum'a lar Ai... kızım: Sağolasın Yazıların güzel olmuş eline, diline, gönlüne sağlık. Ancak cevaplamağa vakit bulabildim.

Bizlerden sizlere kucak dolusu selâmlar. hoşça kalın sağlıkla kalın.

Sayın Hü..... kardeşim, (24.02.2009') da yazınız bize ulaştı. Soruları okuduğumda "*bunlara cevap vermek nekadar zor*" diye düşündüm. Sonra çok değerli hocamızın, mürşidimizin, babamızın, evlâtlarına telkin ettiği fikir gönlüme getirildi.

Terzi Babamızın, bizi yönlendirmek istediği en büyük özellik özgürlüğümüzdü."*Birine körü körüne bağlı olup, onu sorgulamadan, her dediğini doğru kabul edip, düşünme tembeli olarak araştırmazsınız, kendimizi akışa bırakmamalıydık.*"

Herşeyi doğru kabul etmemeyi kendi düşüncelerimizde olabileceğini ilke haline getirdi. Bizim de fikir üretebileceğimizi, onu sunabileceğimizi, her insanın çok zengin bir iç dünyası olduğunu beynimize, gönlümüze öyle bir nakşetti ki.

Mertebeleri bilirdik, ama dikkate almadan yaşırdık. Esmâların tertiplenişinin önemini bilmek hayatımın akışını, rengini, kokusunu, herşeyini hattâ tadını değiştirdi. İnsân kardeşlerime var olan aşkıma arttırdı. Her baktığım yerde esmaâar ayrı kıvamda tertip ediliyor. Ben kendimi ona göre ayarlamaya çalışıyorum. Büyük bir simya gösterisi. Her birimizi simyacı boyasıyla boyadı, sevgili can Babam. İnsan kardeşlerime, doğadaki her varlığa bakıp kendimizi şekillendirmek halden hale geçmek, müthiş birşey. Mutluluk sanatı, insanlık sanatı, yazanı Allah (c.c) sanatı öğreten Peygamberim, günümüzde uygulatıcısı, öğreticisi

candan azîz Babam.

Uzun yıllardır mevlevi dersi çalışmaya gayret ediyorum. Halen çalışmaktayım. Bize, bulunduğumuz dergâhta aşk, ilim iki kanat olarak belletildi.

Bu kanatları takıp, ötelerin ötesine geçirebilmek için Ca..... Annem çok uğraştı. Ayrılık gayrılık olmadığını, tek yolun Muhammediyyelik olduğunu gönlümüze kazıdı. *"Anamız, aşktır bizim herşey Aşk Ananın Rahmanın Rahminden doğmuştur"*. Hepimiz biriz. Adem'de kendi, İsâ'da, Mûsâ'da..

Anacığım devriâlem yaptığında şoktaydım. Kendi kendime çocukluğumdaki gibi gönlümden sessiz seslenişlerle Allahımla konuşurdum. Gönlüme ne verirse yazardım. Bu cevaplayışlarla hayatıma devam ediyordum.

Bir gece ma'nâm da *"Hasan Hüsâmettin"* diye biri, bana bir bardak süt içirdi. Bu zâtı tanımıyordum. Bir arkadaşıma sordum. O da yol ehliydi. Ama hangi yolda olduğunu, edep gereği sormadığım bir kardeşimdi. Gözleri parladı. *"Bu Hasan Hüsâmettin Uşaki Hazretleri kardeşim, benim mürşidim. Rüyan da çok önemli, seni birine götürüleceğim. dedi."* Götürdü.

Arka arkaya birkaç ma'nâ daha yaşadım. Gittiğimiz hanım, öğretmen konumundaydı bu toplulukta. Bana *"kapağı kapalı bir hazinesin, kapağı açmak buraya nasip"* dedi. Ama mevlevi dersini bırakmamı istedi. Gönlüm buna "evet" demedi. El aldım. Uşşaki zikride çalışmaya başladım.

Ne zaman ki çok değerli hocamızı, Necdet Babamızı gördüm. Bazı olaylardan sonra ondan tekrar el aldım. Değişiklik başladı. Mutmain oldum. Çünkü can Babama *"Babacığım ben mevlevi de çalışıyorum. Kanadımın biri o, dediğimde"* sevgi eri Mevlânâ Hz. gibi güldü. *"Olsun kızım, gücün varsa ikisine de çalış, ama kendini yormak yok"* dedi. Herşey bitti.

Ayrılık, gayrılık yok oldu. Kesret, vahdete rücu etti.

O güne dek Ca.... Annem ayrı Uşşâkilik ayrıyken birden bir şimşek çaktı. Ortalık önce yakıcı bir aydınlıkla aydınlandı. Sonra gönlüme rahmet doldu. Şimdi, ne zaman Annemi ve Babamı düşünsem ikisi bir yüz olup bana gülümsüyor. Her varlığın özünün Hak olduğunu, vacibul-vücût'tan başka vücût olmadığını idrak etmek gönlümü genişletti. İçine evreni kattı. Âlemle Âdem'i bir etti. Aldığım her nefesi, bu büyük sonsuz azîm, vücûtle almaya vermeye dahil etti.

Babamla nefes alıp vermek, gönlünden gönlüme feyiz cereyanının olması en olağanüstü haldir, Namazda hep yanımda duruyor. Onunla zihinsel konuşmalar yaptığım olur.

Ben zâhirde Emekli Edebiyat Öğretmeniyim. Hayat okulunda ilim ve aşk talebesi olmaya çalışıyorum. Osmanlıca bilgisi, okuldan verildiği kadar vardır. Ancak, Babamı tanıdıktan sonra, nasıl oldu bilmiyorum, kendimi Arapça köklerden kelime türetirken, onları ters çevirirken ve hiç bilmediğim bir konu olan "ebcedle" uğraşırken buldum. Ama Allah'tan bir ikaz aldım. *"Bu bilgiyi yalnızca dini çalışmalar yaparken kullanacaksın."* diye. O günden sonra yaklaşık ikiyüz sayfaya yakın Kur'ân çalışması yaptırıldı. Sûreleri, çok değerli kaynaklardan araştırıp, arasına kendi gönlüme gelenleri de kattım.

Candan Aziz Babamı, hep Sevgili Nüket Annemle düşünüyorum. İkisi bir elmanın iki yarısı gibi. Biri olmazsa öbürünün boynu bükük mahzun olacak gibi. Her ikisi de şen şakrak, sıkıntılarını belli etmemek için, hep mutlu görünüyorlar. Hocamızın mizah anlayışı bana Nasrettin Hoca'yı çağırıyor.

Öyle naif, öyle zarif. Son derece kibar, kimsenin gönlü kırılmasın, kendisinininki kırılma da olur, anlayışıyla pek çok

kardeşimize örnek oldu. Tertemiz. Bir gün Ya... kızımıza şöyle yazdı, "Yazısı, işi düzenli olanın hayatı da düzenli olur. İmlâ hatalarını düzeltmeye çalış".

İçlerinin temizliği her iki eşte de yüzlerine yansıyor.

Dokunsan, babam uçacak gibi geliyor bana. Bâzen yüzünde Hz. Ali'nin celâli gibi, celâl görünüyor. Çok derin konuları anlatırken o ifadeyi buluyor gönlüm. Ve başının üzerinde nur yağıyor sanki. Gözlerine çok bakamıyorum. Etraf kararıyor.

Mütevazi "*Biz de bir şey yok*" dediği bu ifade en hayran olduğum yanı. Hani bir iki şeyi bilip hava atanları görürüz de bakar kalırız. Babam kendini yok etmiş özü konuşuyor.

Gurur, kibir onun yanında çok üzülyordur. Boynu bükük kalmışlar. Eşine şefkati, merhameti olağanüstü. Hepimize örnek.

Bu ifadelerden sonra biraz da sayılara bakalım.

NECDET

$$50+3+4+400=457$$

$$457=16=7$$

53- Babamın şifresi

53= 8-müheymin adı -8 cennet

457

4- Melik-şariat-tarikat-hakikat-marifet mertebelerin sâhibi

5- Hazeratı hamse-beş alem-kuddüs adı

4+5=9-azîz adı

7- Mümin-yedi kat gök yedi kat yer

7+5=12-hâlik adı-oniki imam oniki makam

12=3-Rahim adı

1- Allah 2-Rahman 3-Rahim

50+3+4+400=457

53 (8-dörtün iki katıdır.)

4-4-melik adı en çok hakim olan esma melik

457:4=114+1

Kur'ân 114 sûredir. Sâhibi Ahad olan tek Allah'tır. Babam da kur'â n'ı kendi mertebesinde 114 sûresini okuyup hayata geçirendir.

53:4=13+1

13 efendimizin hakikatidir. bir ahad olan allah'tır.

Sevgili kardeşim Hü... öyle sorularla Babamı anlat demişsin ki, ne kağıt dayanır ne kalem, koca bir mürşid-i anlatmaktan bu satırlar aciz. Bizimki denizde damla mîsâli.

Saygılarımla..

Ai..... Er..... (yo.... 1953)

(5) İstişare. Ce..... Bu.....

Ce.... Can, Ce.... han. Hayırlı akşamlar yazının cevabını aşağıya yazacağım Cenâb-ı Hakk faydalandırsın.

Dilimin Terzi babası, gönlümün Efendisi.

Hiç şüphe duymuyorumki siz ALLAH ın bizlere bir lütfu ve Peygamberimizin nurunun gerçek taşıyıcısı Kâ'be deki hacetül esvetin sırrısınız.

Efendimsiniz yaratılış sebebimin sırrı sizin dilinizdedir.

Bunları bize hep anlatırsınız. Bu mesaj ile sizi rahatsız etti isem, çok ama çok özür dilerim.

Efendi Babacığım, bu akşam size şeyhte fânilik konusunda bir saygısızlık, bir haddini bilmezlik yaptığımı düşündüğüm için, inanın perişan oldum içim şuan paramparça.

Ne yapmam gerektiğini bilmiyorum ben size öyle demedim diyemem, çünkü siz benim ne dediğimi anlamadınız olur.

Ben sustuğumda bile, ne dediğimi anladığınızdan hiç şüphem yoktur. Ben eğer bir haddini bilmezlik yaptı isem ki herhalde yaptım, o hikâyeleri anlattınız. Sizden beni affetmenizi rica ediyorum. belki bir dervişin bu bağışlanmayı istemesi bile yanlıştır. ama bunu şuanki çaresizliğimden yapıyorum. Eğer sizin gönlünüzü kırdıysam. korkum yaşama gayem olan sizi kaybetmektendir.

Ben her zaman, içimde sizi çok sevdiğimi, sizin için herşeyi yapabileceğimi düşünüyordum. Bu akşam saygısız bir dervişlik, yapınca sevgimin belkide gerçek olmama, korkusu beni gerçekten derinden sarstı. Ben sizin kalbinizi kıranları yıllardır affedemez iken kendimi nasıl af edeceğimi bilmiyorum. Bildiğim bir şey var siz benim Efendim' siz Efendiler, kendilerini sevenlerini, kö..... affederler. Lütfen beni bağışlayın.

Ce.... Oğlum, böyle neler düşünmüşsün, kendi kendine, kendini kendin namına kendin zora sokmuşsun.

Bende yazına ancak bakabildim anlaşıldığına göre epey üzülmüşsün. Ben senin şimdiye kadar hiç bir edepsizliğini görmedim ayrıca na... gurubunun ilk iltihak eden ferdi sendin, senin gönlünün bu hususta, ne derece berrak olduğunu ben yakinen bilirim, hiç merak etme o gece

söylenenler herhangi bir kişi hedef alınarak kasıtlı oluşturulmuş bir sohbet değil idi. Gecenin neşesi içerisinde tabîi oluşan bir akış içerisinde gelişen bir seyr idi. Bu arada belki sana diğerlerinden daha fazla yönelmiş olmamın, seni tedirgin etmiş olduğunu zannediyorum.

O halin hakikatini sana anlatayım. Zaman zaman ikaz ettiğim gibi sohbetin çok dikkatli dinlenilmesini talep ediyoruz. İşte bu yüzden kim sohbeti daha canla ve anlayarak dinliyor ise o kişiye biraz daha fazla yönelmek gerekiyor, çünkü anlattığımı anlamayan kimseler olduğun da, o sohbet hem çok zor ve de bereketsiz oluyor, karşımda ki sohbeti anlarsa o sohbet daha bereketli daha açılımlı, ve daha muhabbetli oluyor.

İşte bu yüzden belki o akşam, sana diğerlerinden biraz daha fazla yönelmemi, sen galiba zahmet olarak algılamışsın, merak etme o akşam sana rahmet vardı. Gönlünü huzurlu tut rahat et hiç bir şeyi de fazla dert etme her şey bu dünya da geçicidir.

Ayrıca kimse bizim kö..... değildir bir daha tevazu niyetiyle de olsa böyle tabirleri kullanmassan memnun olurum, çünkü biz insanları kö.... değil Efendi yapmak istiyoruz. Bu ma'nâ da Hz. Mevlânâ'nın bir sözü vardır şöyleki!

"Kapımıza gelenler "geda-kul" ise, bay olur, bay ise, sultan olur." demişlerdir. ayrıca bağışlanacak bir fiil olmadığından herhangi bir şeyi de bağışlamaya gerek kalmaz, canını sıkma rahat ol hayırlı akşamlar. Vaktin olursa yine çarşamba akşamı bekleriz, tabîi her zamanda.

(6) İstişare. At..... Se.....

Hayırlı cum'alar se..... zararı yok sağlık olsun sohbet arasında bir konuşma olursa kayıt cihazlarında kayıta olduğundan özel konuşmalar da kayda girince iyi olmuyor,

o yüzden demiştim, canın sağ olsun mühim değil. Ellerine sağlık yazılarında güzel olmuş Herkese selâmlar hoşça kal.

Selâmün aleyküm Efendi babacığım:

En derin saygı ve hürmetle ellerinde öpüyorum. Bugün yapmış olduğum saygısızlık için özür dilerim. Sohbetinizi radyodan dinleyemiyorduk ta onun için sizi rahatsız ettim. Tekrar özür diliyorum. Kusuruma bakmayın lütfen, mail yoluyla göndermiş olduğunuz mesajınıza âcizane cevap vermek istedim.

Sevgi saygı ile ellerinizden öper, size hayırlı bir evlât olmayı Cenâb-ı Haktan dilerim.

Evlâdınız Se..... At.....

1.Hayatınızdaki değişiklikler:

27 Ramazan 1429 (27 Eylül 2008) tarihinde halife-niz Ha.... Do.... kardeşimizden ders aldım ve dersimi çekmeye başladım.

Önceleri içimde çok sıkıntılar vardı. Sıkıntılarım devam etti ama, çektiğim dersten büyük zevk alıyordum. Çabuk kızan, Ön plâna çıkmayı isteyen ve seven, herkesin benim iyiliklerimden bahsetmesini isteyen, içinde bulunduğum ekonomik çıkmazımda kendime bu işin sonu ne olacak deyip devamlı içimde sıkıntılarının ve fırtınaların koptuğu, şöyle olursa şunları yapmak istiyorum, diye hayal kuran biriydim.

Birde bunlara içimden bu derslerimi, seni bu ekonomik sıkıntılardan kurtaracak? diyen vehim ve vesveseler varken, bir gün rüyamda nefsimi gördüm. Nefsim o kadar büyük azılı bir hayvandı ki, birde ona çok iyi bakmışım, demek ki, çok ta semiz bir hayvanıdı. Derken arabayı frenler gibi bu nefsimin isteklerine fren basmayı öğrenmeye başladım. Derslerdeki şuurum artıkça nefsim üzerime geliyordu, ama dediklerini az yapınca, o zaman da benim

iyilik yapmam üzerine dem vurmaya başladı. Bu oyununu da, yakın zaman da idrak ettiğimi anlayınca, yavaş yavaş beni benle bırakmaya başlar gibi oldu, arasına geliyor ama Hakla beraber olmayı hissetmeye başladım. İnşallah

2. Hayata bakışınız:

Eskiden dünya benim olacakmış gibi düşünürken ve hayal ederken, yine işler benim dediğim zamanda olmuyordu. Vakti geldiği zaman oluyordu. Efendi Babamın sohbetinde dünyayı arkanıza alın, siz dünyanın arkasından koşmayınız, dünya sizin arkanızdan koşsun dediğini duymuştum. İşte bu idrakle ve efendi' min himmet ile bakış açımı değiştirmeye çalışınca dünya benim arkamdan koşmalıyı, kavradım, ve hayatıma geçirmeye çaba sarf edince, çok şükür rahatlamağa başladım. Kızmamayı, ön plâna çıkmamayı, bu işin sonu ne olacak sorusunu sormamayı, ve de Rabbimin bir bildiği vardır, ben ona teslim olmalıyım, deyince o zaman dünyalar benim oldu. Hayat her zaman Hakk la beraber güzel olduğunu öğrenmeye ve idrak etmeye çalışıyorum.

3. Kendinizdeki idrak ve gelişmeler:

Eğer Hakk varsa ben varım, benim için Hakk,ı hatırlamak ve benimle her zaman beraberdir, idrakini nefsimden çıkarıp ruhuma işleyebilmek için Hakk ta yok olmam, nasıl olur sorusunu devamlı kendime soruyor, ve Kelim-i Tevhid-i her nefesimde söylemeye çalışıyor. Özüm de hazmetmeye çalışıyorum.

4. Zaman içinde halinizde üzerinizde yaşadığınız varsa olağan üstü hallerinizi belirtiniz

Bir gece arkadaşlarımızla zikir (halaka) yapıyorduk. *Yaptığımız bu zikir sırasındaki arkadaşımın yerine **Terzi Babam yanımda zikir halâkasında idi.** İnanamadım tekrar, tekrar baktığımda, yanımda zikir yapıyordu.* Başka bir zikir esnasında ben ölmüşüm, beni defnediyorlar ama insanlarla birlikte mezar çukuruma bakıyorum,

cesedin mezara konuşunu üzerinin örtülüşünü görüyorum ama hiç öldüğüm için üzgün değilim. Çektiğim dersler sırasında ara sıra kendimde müthiş bir huzur duyuyorum, ara sırada namazlarda aynı huzuru duyuyorum.

5. Son İdrak Yaşantınız:

Efendi Babamın radyo yayını sohbetlerinden, yazdığı kitaplarından, bizlere verdiği CD lerinden, telefonda sıkıntı ve zuhuratlarımla ilgili sorduğumuz, sorularımızın cevaplarından ve yanına ziyarete gittiğimizde bizlere yaptığı o güzel sohbetlerinden öğrendiklerimi önce içim de sindirme ye sonra ben bunları hayatımda tatbik etmeliyim, deyip şuuruna ererek yaşamaya çalışıyorum.

6. Efendi Babamı hangi vasıfta gördüğünüzü ve hakkında ne düşündüğünüzü belirtiniz:

Efendi Babamı ders aldıktan sonra çok yakın zamanda ziyaretine gittik. Yolda giderken arkadaşlar bana sen gelin olmaya gidiyorsun, diye şakalaştık ve bende onlara damadımı bir göreyim diye lâtifeleştik, giderken çok heyecanlı idim. Karşılaştığım an gönlüm öyle huzurla dolmuştu ki, tarifi mümkün değildir. Sonra Efendi Babamın yüzündeki cemâl ile gülüp bana böyle üstad olurmu ne çok gülüyor, bu Efendi diye şakalaştı bizimle, ama daha sonra söylediği bir söz beni kendine daha çok bağlanmama sebep oldu.

"Necdet burada yok, gelirse, bir yakalarsam şu kitapları ona yazdıracağım", demesi, demek ki bu efendi hep Hakk la beraber, yani maşuk ile âşık gibi devamlı yâriyle birlikte olmasıdır, diye idrak ettim.

Efendi abamın sesini derslerde, CD lerde, kasetlerde ve telefon görüşmelerinde duyduğum vakit, kendimde huzur buluyorum. Çok yerlerde dolaştım amma, Efendi Babamın kapısı gibi bir kapı görmedim. Çünkü: bu kapıda dünya parası, alışveriş kaygısı, koltuk kavgası, ben öne çıkayım sevdası, insanlar zorla bana itaat etsin kaygısı, bende

olsun başkasında olmasın derdi, gibi dünya işleri yok, hep ne varsa, yoksa, Hakla beraber olma, ve Hakkın bilimini, ilimini paylaşma, ve ihvanını kısa zamanda bildikleriyle doldurma ve donandırma var.

Buda benim Efendi Babam gönülden bağlanıp mutmeim olmama sebep oldu. Şu zâhir ömrümüzde Efendi Babamın ilminden gönül kâseme ne kadar doldurabilirsem, ve yaşantıma geçirebilirsem, bunlar benim hem dünyada hem de ahiret te sermayelerim olacaktır. Bu kapıyı bulmam ve bulmaya çalışmam bana Hakkın bir ikramı olarak kabul ediyor ve inanıyorum. Efendi Babamın himmet ve feyzinden bol bol istifade etmek istiyorum. Efendi Babama Hakk Teâlâdan sağlıklı ve hayırlı uzun ömürler verip bizleri (evlâtlarını) ma'nâ sofrasından devamlı doymasına duacıyım.

Efendi Babam bulunduğumuz asrın İnsân-ı Kâmillerinden dir. İnandım ve tasdik ettim.

Se..... At.....

(7) İstişare. İl.... Bi.....

Hayırlı akşamlar, İl..... ğım yazdıkların güzel olmuş eline, diline, sağlık eksik olmayasın, Cenâb-ı Hakk emeklerini zayi etmesin. Selâmlar hayırlı akşamlar.

2007 Yılıının hangi aynı tam bilemeyeceğim. Bir arkadaşım vasıtası ile Terzi Babamın Sohbetinde bulunmak nasib oldu Ve 2008 yılına kadar bir daha katılmak ve görüşmek nasib olmadı. Ama bu süre zarfında da Efendi Babam aklımdan hiç çıkmadı taki 2008 ekim ayına kadar. Takirdağ da kendisini ziyaret etmeye gittim ve o gün orada Kütahyadan ve İstanbul dan gelen ağabeylerim, Ha..., Ca.... Se... ve İstanbullu Uğ.... abimle tanıştım ve aramızda sohbet esnasında daha evvelki

internet sitesinin kapandığını ve hizmet veremediğini duydum, çok üzüldüm ve o gün sonunda vedalaşıp çorluda ki, evime dönerken bu siteyi kendimin yapabileceğini düşündüm. O ay içinde ameliyat olmam dan dolayı oluşan 15 günlük istirahat iznimi bu sitenin oluşumuna bir fırsat sayarak siteyi oluşturmaya başladım, Ve böylece www.terzibaba13.com yavaş yavaş oluşmaya başladı.

Ve bu arada efendi abamın, tadı damağımda kalan sohbetine, tekrar katılmak istedim, ama nasib olmadı. Ve araştırmalar sonucu, Allah (c.c) izniyle sohbeti bütün dünya ya dinletebilmek için, radyomuzu kurduk ve bu sebeplede Terzi Babamın sesi, bütün dinleyenlerin kulaklarına gönüllerine ulaşmış oldu.

Birgün efendi babam'dan aldığım mail ile forumumuzda Terzi Baba ya, tasavvuf-î sorular adında bir bölüm kurduk, ve buradaki soruları Efendi Babam cevaplayacaktı, bende foruma Efendi Babamı Terzi Baba kullanıcı adıyla kaydetmek istedim, ve efendi babam **53.** üye olarak siteye kayıt olmuş oldu.

(53) Efendi Babama ma'nada verilen (kâ'be kapısı) bir günde evimizi taşımaya karar verdik, ve eşim benden istihareye yatmamı istedi, bende yatsı namazını biraz geçe bıraktığım için, kendisine allah (c.c) den hayırlıysa bana rüyamda göster, diye dua etmesini istedim. Sabah namazında eşimde benimle beraber uyandı, ve gördüğü rüyasını anlattı, ve içinin rahat olmadığını söyledi, bende namazı kılıp tekrar yattıktan sonra, kendi içimden bu rüyayı Terzi Babama anlatayım diye düşündüm ve uykuya dalmışım, ve rüyamda Efendi Babamın evine eşimle ziyerete gitmiş ve rüyayı anlatırken gördüm.

Efendi Babamı tanıdıktan sonra hayatımdaki değişimler ben yaklaşık 17 yaşından beri sürekli içki bağımlıydım ama, sürekli içinde allah korkusu olan biriydim, ve bu içki serüveni Efendi Babamın sohbetine gidene kadar devam etti, ondan sonrada azalarak yok oldu ve

hayatımda ilk defa namaza başladım ve bütün kötü huylarım bu kapıyı çaldıktan sonra yok olup gitti.

Biraz dağınık yazdım ama kusuruma bakmayın herkeze selamlar....

İl..... Bi.....

Sırdaş değişiklikler.

(8) İstişare. As.... Bu....

Selâmün aleyküm Babacığım.

Bu yolla tanışmadan önce, ileri derecede panik atak, vesvese ve insanlara karşı güven duygusunu kaybetme, neden yaşadığını anlayamama noktasındayken, kendimi "*Allahım bana yardım et, ne yapacağımı, nasıl davranacağımı bilemiyorum, bana da ilminden ver, ver ki; çocuklarımı da bu ilimle yetiştireyim, Nasıl kul olmamı istiyorsan öyle olayım. Ben bir hiçim, hiçbir şey bilmiyorum...*" diyerek dua ederken buldum.

Bir el uzatıldı (Elhamdülillah) yukarıda bahsettiğim problemler, çoğunlukla ortadan kalktı. Artık niçin yaşadığımı biliyorum ve yılların üzerime yüklediği sıkıntı ve yorgunluğun yavaş yavaş kaybolduğunu hissediyorum.

Henüz işin başında olduğum halde, bu yolun bana çok şey kazandırdığını düşünüyorum. Nefis terbiyesi, olaylar karşısında öfke kontrolü, sabır hoşgörü vb. En önemlisi, de Allah'ın rızasına uygun hareket edebilme özelliğini geliştirdi. Eskiden bildiğim bir çok şeyi, uygulamak konusunda epeyce aksaklık yaşıyordum, farkına varamazdım. Şimdi ise böyle bir durumda anında kalbim ve bedenimin tepki verdiğini görüyorum. Bu bana sıkıntı verse de çok hoşuma gidiyor. İdrakimin geliştiğini düşünüyorum.

Bu zamana kadar seyr-i sülûkta edindiğim bilgiler hep

merak ettiğim konulardı. Bilgilerimi arttırmak için çalışıyorum. Artık bir hedefim var. İnşallah kendimi tanımayı Cenâb-ı Hak nasip eder.

Nüket Annem ve Efendi Babamı tanıdıktan sonra ise, çok hızlı bir değişim yaşadım. Efendi Babamı, kaybettiğim kimliğimi tekrar kazanmama yardımcı olacak ve hakikatimi bulmamda yol gösterecek, Allah'ın bu dünyada bana uzanan eli olarak değerlendiriyorum.

Kı.... As.....

Selâm ve hürmetlerimle ellerinizden öpüyorum.

(9) İstişare. Sa.... Al.....

Selâmün aleyküm. Saygıdeğer Babacığım. Eşim söyledi, Yaşadıklarımızla ilgili birer değerlendirme yazısı istemişsiniz. Dilimin döndüğü kadar aşağıya yazdım . Size ve Nüket Anneme saygılarımı sunuyor ellerinizden öpüyorum.

Bu yolda yürümeye başladığım günden itibaren kendim ile ilgili olarak dikkatimi çeken hususlar ile sonra dan oluştuğunu düşündüğüm bazı değişiklikleri şöyle sıralayabilirim.

1. Her şeyden önce rüyalarımın, bu kadar farklı bir şekilde cereyan edeceğini düşünemezdim. Daha önceki rüyalarım genelde gündüzle ilişkili iken, hiç tahmin etmediğim, hani tabir yerinde ise kırk yıl düşünsem aklıma gelmeyecek, konularda rüyalar görmeye başladım. Zat-ı alinizin olumlu olarak yorumladığı ve "*iyiye gidiş var*" sözleri de bizlere moral oldu. Ancak son zamanlarda rüyaya ve yorumlanmasına karşı duyduğum iştihak azaldı. Artık bir şeyler öğrenmeye duyulan istek, rüyanın peşinde koşmanın önüne geçti diyebilirim.

2. Olaylara bakarken daha önce de kullandığımız, "*Vardır bu işte de bir hayr*" cümlesi daha anlamlı ve idrak

içinde söylenilir oldu. **Örneğin** maddi bir beklentimin olumsuz sonuçlanmasının ardından, daha önce bu sözü dilde söylesem bile kalbi bir sıkıntı oluşmaktaydı. Şimdi bu kalbi sıkıntı/üzülme diyebilirim ki oldukça azaldı. Yani aynı cümle, sözden öze bir mesafe katetmiş oldu. Olumsuzluklara bakışım da daha yumuşak ve sâkin bir hal içindeyim diyebilirim.

3. Şu anda 4. dersteyim. Özellikle bu derste ve de 5. derste sınamaların/imtihanların artarak devam edeceği bilgisi bir yandan sabrı, diğer yandan da var olan endişeyi artırıyor. Örneğin bazen insan'ın düşündüklerinin dahi gerçekleşebilecek olması, insanı ürkütüyor. Bu konuda zaman zaman düşüncelerdeki, bazı olumsuzlukların meydana gelmemesi insana "*İyi ki böyle bir mertebeye değilim*" dedirtiyor. Bunun yanlış olduğunu biliyorum. O mertebeye olan insanın düşünceleri de o mertebeye yakışır olur herhalde. Ama sorulduğu için yazıyorum.

4. Bu yola girdikten yaklaşık bir yıl kadar sonra, çok şaşırdığım birkaç küçük olay yaşadım. Bugüne kadar kimseyle paylaşmadım. Çünkü kaynağından emin olamadım. Bunlardan bir tanesi şöyle cereyan etmişti; Uzun zamandır bir yere koyup ta bulamadığım bir eşyaman nerede olduğu adeta nokta tayini ile bildirildi. Gidip doğrudan oraya baktım ve buldum.

Sa..... Al.....

(10) İstişare. Ar..... Av.....

Selâmün aleyküm Ar..... hanım kardeşim Sağolasınız yazınız güzel olmuş ellerinize dilinize sağlık. bizlerden sizlere kucak dolusu selâmlar. hayırlı geceler.

Bismillâhirrahmânirrahîm

Esselâmü aleyküm, Efendi Baba ve nüket anneme

hürmet ve saygılarımı sunarım istediğiniz yazıyı yazmaya çalışacağım inşallah, benim Efendi Babamı tanımam hacı annemin bana salât kitabını vermesiyle başlamış tı, kitap-taki derûni bilgiler, sırlar benicok etkilemişayran bırak-mıştı, daha sonra hacı annemin vefatından sonra, İzmir fe..... kardeşimin evine geldiklerinde tanışmış olduğuma çok memnunum, bizleri ihya ettiler bizlere irfaniyet yolu-nu açtılar, Allaha hamdolsun hayata bakış açımız değişti, daha önceleri hayatın zâhirini görürken, şimdi bâtın yönüyle de görmeye çalışıyoruz, her şey'iyette, her hâdisenin hakikatini hikmetlerini görmeye, kişilere, daha olumlu yaklaşılmaya daha hoş görülü olmaya çalışıyoruz.

İrfan ehli olan Efendi Babam sayesinde, irfani yönümüz daha değişik, evelce müşahede denince gözümün önünde bir sahne oluşacağını zan ederken, şimdi müşâhedenin idraki oluşum olduğunu, Cenâb-ı Hakkın ef'âl, esmâ, sıfat, zat, marifet yönüyle bilinece-ğini, her varlıkta Cenâb-ı hakkın venefahtüsü nün oldu-ğunu, bu bilgileri bizlere verdiği sohbetler ve de yazmış olduğu kitapları sayesinde öğremeye çalışıyoruz, uygulama-yı hayata geçirmeyi nasib eder inşallah.

Allah Efendi Babamdan Nüket Annemden çok, çok razı olsun ne kadar teşekkür etsek az kalır, Allahtan sağlık sıhhat esenlikler dilerim

(11) İstişare. Al..... Do.....

Sağolasın Al... kardeşim yazın güzel olmuş ellerine gönlüne sağlık. herkeze selâmlar. Hayırlı akşamlar.

 Efendim Hürmetle ellerinizden öperim. Kitap için istemiş olduğunuz yazımı gönderiyorum.

Saygılarımla Al.... Do.....

24 Şubat 2009 hayatımdaki değişiklikler: önceden abdest alıp namaz kılarken 14 Eylül 2004 yılında TERZİ BABAM ın halifesi olan Ha... Ef... amcaoğlu ağabeyimin vesilesiyle Terzi Babamla Tanıştım ve istihare yaparaktan beni kabul ettiler. Seyri sülûk yoluna başladım. Terzi Babamın kitaplarını okudum ve kendimi tanımağa başladım. Namazın nasıl kılındığını öğrendim. İnsanın boş yere yaratılmadığını öğrenip, kıyamda Elif, rükûda Dal, secde de Mim olup bunların yan yana gelişinde, insan vücûdunun ÂDEM yazdığını ve tahiyyatta Muhammed yazdığını öğrendim. Yedi nefis mertebesini bitirmeyenin aşağıların aşağısında olup, kar tanesi gibi beyaz ve tertemiz olmadığını öğrendim.

Âdem (a.s) gibi tövbe etmeyenin, ve Yusuf (a.s.) tövbe etmeyenin, tövbesi kabul olunur belki ama, onların mertebesine eremeyeceklerini, insanların kendilerini son peygamberin ümmetiyiz, deyip de kendilerini kandırıp bize şefaathçi olur deyip de, vaktimizi boşa geçirmemeyi, İbrahim (a.s) gibi içimizdeki putları kırmayı, Mûsâ (a.s) gibi Firavunu kızıl denizde gark etmeyi, yani kötü düşüncelerimi, kinimizi İsâ (a.s) gibi gök'e çekilip hem miracını yapıp sonrada Muhammed-i olup Allah'ın gerçek halifesi olmayı öğrendim. İnşallah Allah'ın gerçek halifesi oluruz.

1. Hayata Bakışım:

Körü körüne yaşamayıp, Şartlanmışlıklardan vazgeçip, araştırmacı olup, hayalden kurtulup, gerçekleri görmeyi, ve akl-ı maaştan, Akl-ı küll-e, geçip onunla düşünüp, ve de Allah-ı Teâlânın ötelere değil de, "*yere göğe sığmam mümin kulumun gönlüne sığarım*" dediği gibi hep bizimle beraber olduğunu idrak edip, şuurlu bir şekilde yaşayıp ve herkeste bir Hakk mevcut olduğunu düşünüp, "*yaratılanı hoş gördüm, yaratandan ötürü*" dediği gibi. İnsanlara hoşgörü ile muamele edip, insanlara ayna olmaya çalışmayı, boş şeylerle vakit geçirmeyip, ya hayır

konuşmaya, ya da susmaya, çalışıyorum.

Neftsen değil, Vahiy ve ilham ile konuşanların sohbetlerini dinlemeyi, onlardan ilim öğrenip, yerine getirmeyi, nefesine hoş gelen şeylerden uzak durup, sürekli Rabbin ile olmayı, ve O nu sürekli anmayı, cennet sevdalısı değil de, Hakk ehli olmayı arzulamayı, desinler değil de, Allah'ın rızasını kazanıp Allah'a dua edip, Allah'ın bir ihsanı gelsin de, zat mertebesine erenlerden olmayı, bir İnsânı Kâmile tabi olup, onun ilminden feyzinden ve onun izinden gidip, Allah'ın Halifesi olmayı, Allah bizlere de nasip etsin. Bazı insanlar Şeyh kimdir,? halife nedir? bunları seçemediklerinden, hem bu dünyalarını hem de öbür âlemlerini bitiriyorlar.

Araştırmadıklarından dolayı, körü körüne yaşıyorlar, bu dünya da a'ma olan, öbür dünyada da a'ma olacaktır deniliyor. Gözlerindeki katarağı aldırınlar hem bu dünya da, hem öbür âlem de göreceklerdir. O da Bir İnsân-ı Kâmile tabi olmakla olur, yoksa göremezler.

2. Kendimdeki İdrakli Gelişmeler: Terzi Baba mın şiirinde;

Ölmeden evvel ölmeye çalış,
Sende olanı görmeye çalış,
Hiç iyi olmaz gaflette kalkış,
Ölenler yanında edep Ya huuu.

Dediği gibi seyr-i sülûk yoluna girmeden önce, yaşıyorum zan ederdim. Oysaki aşağıların aşağısındaymışım da haberim yokmuş. Seyr-i Sülûk yoluna girince ölmeden evvel ölmeyi, bizi ne var, ne yok görmeyi, gafletle yaşamayıp uyanık olmayı, ölenlerin yanında yani ölümlerin değil de ma'nen ölenlerin sohbetlerini de dinleyip daha uyanık ve idrakli olmaya, Terzi Babamın Ha... olan Ha... yani ağabeyimle sık sık görüşüp onunla sohbetlerini dinleyip hayata bakışımızı insanlara Hakk gözüyle bakmayı idrak etmeye çalışıyorum.

4. Özel Hallerim:

Ben ölü idim,
 Bana bir nef a üflendi,
 Bana kendimi tanıttılar,
 Sen Âdemsin dediler,
 Zat mertebesine ulaşmak için ise,
 Bir İnsân-ı Kâmile tabi oldum elhamdüllillâh.

5. Son İdrak Yaşantım:

Kabirde kalacak olanın nefs, Ruhun ise oradan çıkıp gideceğini Terzi Babamın sohbetinde dinleyip nefsimizin eğitilerek, nefs olarak değil de NEFÎS olursa iyi olacağıdır, "ilim müminin yitiğidir. Nerede olursa alır" sözünü de idrak edip, fakat insanların nefsin den mi? Yoksa Haktan gelen bilgilerle mi? Konuştuklarını, bir susan Kur'an vardır. Bir de konuşan Kur'an vardır. Konuşan Kur'anı bulup ta onlardan ilim öğrenip hayatımıza geçirmeyi, Terzi Babamın sevgisini ve muhabbetini gönlümüzden çıkarmayıp, ve Onun halifeleriyle de sürekli beraber olup, onların da ilimlerini sohbetlerini dinleyip ölümlerle değilde, insanlarla beraber olmayı ve insanların yanlarında olmayı idrak ettim.

6. Terzi Babamı hangi vasıfta görüyorum:

"*Vemâ erselnâke illa rahmeten lil alemin*"e mazhar olmuş "*venefahtü fihî min ruhi*"yi insanlara üfleyip ölü insanların uyanmasına vesile olandır. Dört mertebeyi yaşayan ve yaşatan, konuşan Kûr'ân'dır. Kelime-i Tevhid-in tamamını söyleyen odur. Peygamberimiz (s.a.v) Hz Ali için Ali ilmin kapısıdır. Bende şehriyim demiştir. Şu zamanın İlim şehri de TERZİ BABAM dır.

Al.... Do..... 27.02.2009.

(12) İstışare. Ay.... Gü.... Öğ....

Aleyküm selâm Ay.... kızım yazıların güzel olmuş,

ellerine gönlüne sağlık, bizlerden sizlere kucak dolusu selâmlar. Cenâb-ı Hakk gönlüne huzur ve ilim versin inşaallah. Hayırlı akşamlar.

Selâmün aleyküm

Değerli Nüket Annem ve Sultan Babam

Sizler hayatıma güneş gibi doğdunuz. Sizlerden öncesini artık düşünmek istemiyorum. Sizlere, sizlerin tastik ettiği güzel bir evlât olmak, sizlerin kadrini bilebilmektir niyetim. Allah nasip etsin hepimize. Çünkü kendi kadrimizi kıymetimizi bilebilmemiz için kur'ân-ı sürekli açıklıyorsunuz. Sizlerin hakları ödenmez. Allah annem ve babamdan sonsuz kere razı olsun, sıhhat afiyet içinde uzun ömürler versin.

Hayatım aydınlandığı için, ve her türlü yönümü de görebilme şansım oldu. Hayatımdaki problemlere çözümler sunuluyor. Problemlerin sebepleri ve kurtulma çareleri sunuluyor. Korkulacak şeyin yok olupta, var zannettiğimiz, hayali varlığımız olduğu idrak ettiriliyor.

Hayata bakışım; zihnimde yargılamalar kalktı. İyi, kötü kavramım yok, düşüncelerimde değişiklik oldu. Kimseyi kınama ve eleştiri yapamıyorum. Zamanımızın ne değerli olduğunu, ve zamanın çeşitli boyutlarını, zamanın uzaması ve kısalabilmesini, zaman, an, şimdi, asr, dehr bunları daha önceden anlamıyordum. Aklım fikrim değişti. Duygularımın kimyasını anladım. artık tekerleğin dingili gibi, oradan oraya savrulmuyorum, daha merkezindeyim. Okuduğum kitapları ve mertebelerini anlamaya başladım. Âdemin beden mülküne inmesi, kendini tanımak, hakikati muhammediyye önceden anlayamıyordum, düşüncelerim de çok değişiklik oldu. Tefekkür yeteneğim arttı

Şimdi, kendi varlığımın ve her şeyin varlıklarının, kendilerine has varlıklar olmadığını, bütün varlığın hakkın

varlığı olduğunu, kendini bulduktan sonra, kendi ni tanımanın da, yolun sonu olmadığı, ilmen öğretildi.

Terzi Babamızın söylediği gibi, gerçek kerâmet hakkı idrak etmektir. Gerçek varlığımızı idrak etmek hepimize nasip olur inşallah.

Terzi Babam, benim gözümde İnsân-ı kâmil dir. Nüket Anne ve Efendi Baba sürekli gözümde, özümde büyüyor, asaletlerine yetişmek mümkün değil, hele sohbetler, her dâim Allah bana ve diğer kardeşlerime nasip etsin, bütün sohbetlerinde bulunalım inşallah. Saygım ve sevgim Annemle Babama sürekli artıyor. Kur'ân-ı Kerîm gibi her gün yepyeni ve taptazeler. Onları her gün yeniden tanıyorum. Onlar yaşayan ve konuşan Kur'ân-ı Kerim. Terzi Babamın sohbetlerinde duyduğum huzuru, hiçbir yerde duymadım. Bir yandan ayaklarımızı yere sağlam bastırıyor. Hayali ve vehmi gönlümüzden kovmak için, sürekli yardımcı oluyor. İnşallah hayal ve vehmin her türlüşünden kurtuluruz.

Terzi babacığım sizlere karşı bilmeyerek yaptığım bütün hataları affedin lütfen. Allahıma, Terzi Babamı buldurduğu için sonsuz şükürler olsun. Teşekkürler .

(13) İstişare. Nu.... Ay.....

Hayırlı günler Nu.... kızım yazıların güzel olmuş eline diline gönlüne sağlık. Her kese selâmlar inşallah her kes iyidir. Hoşça kal.

Değerli Babacığım nasılsınız, iyimisiniz. Nüket Annem nasıl iyimi? selâmlar ve sevgiler Değerli Babacığım affına sığınarak halimi arz edeyim.

1- Hayatınızdaki değişiklikler. Bu yola girmeden önce çok kızan, kırılan küsen, yeri geldiğinde dilini tutamayan kavga ortamını yaşayan, hak arayan biriydim. Şimdi ise

elinden geldiğince münakaşe etmekten sakınan, darılmama ya gayret eden, insanların gönlünü yapmaya özen gösteren, birisiyim, içimde olanları özümsemeye çalışırım. öfkemi içimde tutmaya çalışırım.

2- Hayata bakışım oldukça değişti. Elimden gidene eskisi kadar üzülüyorum. Gelene çok şükrediyorum. Hatamı anladığımda hemen tevbe ederim. İnsanlardan beklentim kesildi. Allah dilerse olur. Öğrenme isteğim artı, öğrendiklerimden çok büyük haz alıyorum.

3- kendimde idrak olarak, bir hayli gelişmeler oldu, daha önceleri dua ibadet zikirler falan yeter gibiydi. Şimdi ise düşüncelerim daha derin olması için çalışıyorum. Efendi Babamın anlattıklarını düşünüyorum. Yeni bilgiler beni çok etkiliyor.

4- Namaz kılarken kendimi kâ'be de gibi hissediyorum. namazdan çok feyiz alıyordum. Kur'ân okurken güzel kokular alıyordum. aynı koku efendi babamdanda geliyor.

5- İdrak yaşantım her şeyi Hak görmeyi istiyorum. Hak olduğunu düşünüyorum. Hiç bir şey ayırda değil, gayrıda değil, her şey o her şey on'dan düşüncesindeyim.

6- Efendi Babam, silüet gibi var. ruh gibi, canımıza can katıyor. sâkin ve huzur veriyor. onda her şeye bakan gözün Hakk'ın gözü olduğunu düşünüyorum. O kadar ince düşünceli ki, bizi her halimizle kucaklıyor. Allah ondan razı olsun. Annemi Babamı çok seviyom. ellerinden öperim. Nu..... Ay.....

(14) İstişare. En.... Ar.....

Ve aleyküm selâm En..... ğim sağolasın yazıların güzel olmuş. Eline, diline, gönlüne sağlık. Hayırlı günler herkese

selâmlar. Hoşça kal.

Selâmünaleyküm.

Terzi Baba'mı tanıdığım an, bende değişmeler oldu. Bunu daha o an fark ettim, ve hissettim. İş yerinde ziyaretine gittiğim gün, bize kapısını çaldığımızda, hem binanın giriş kapısını hemde bizim, onun gönlüne ve kendisinin de, bizim gönlümüze, giriş kapılarını da açtı. Ve gördüğümde; bir aşinalık, bir yakınlık, bir dostluk, bir muhabbet oluştu. Bu muhabbet her an artıp devam ediyor.

7 Temmuz 2006 günü elini öptüm ve inşallah himmetini aldım. Onu tanıdıkça kendimi tanıdım. Öncelikle tefekkür etmeyi ve neyin tefekkür edilmesi gerektiğini öğrendim. hayatın ma'nâsını, âlemin hakikatini. Kendi hakikatimi hep Terzi Baba'mın sayesinde öğrendim. gönlüme öyle bir sevgi düştü ki, doğrusu sevgimi, hayretimi, ve gayretimi, her an arttırmakta.

Biliyorum ki; Terzi Baba'mı ne kadar anlatsam, ancak tanıdığımdan bugüne idrakim kadar anlatabilirim. ancak şöyle diyebilirim ki;

Terzi Baba, yolumu aydınlatan bir nur bir ışık,
elimden tutan bir dost-bir veli,
susuzluktan yanan gönlüme akan bir ırmak,
aradıklarımı bulduğum hazinem,
kendimi seyreylediğim saf aynam,
ve kendimde bulduğum mürşidim,

açtım sanırdım sana gönül kapımı,
meğer gönülde senin, kapıda seninmiş,
bir yudum su, bir kaç damla yağmur beklerdim,
gördüm ki tüm bu deryalar, senden geçermiş,

ey gönül, kimsesiz, çaresiz, susuz değilsin,

bilki her yangına su, her derdine çare bulursun,
 bir kaç damla su, bir küçük ırmak, gölde ne imiş,
 Terzi Baba'mla bir oldun mu, sende bir derya olursun,
 selâm ve hürmetlerimle.

En..... Ar.....

(15) İstişare. Ke..... Er.....

Ve aleyküm selâm Ke.... kızım sağolasın yazın güzel
 olmuş eline, diline, gönlüne sağlık. Herkese selâmlar,

Nüket Anneninde selâmları vardır. Hayırlı geceler.

Sevgili Babacım, bu notu yazmakta geciktim, özür
 dilerim ama sizi nasıl anlatacağımı bilemedim. Allah izin
 verirse birkaç kelime yazmak isterim. Sizi tanımadan önce
 ayağımda uzun eteklerle, insanlardan kaçarak derviş
 olmaya çalışıyordum. Oysa Annemi ve Babamı tanıdıktan
 sonra kılık kıyafetim, tepki almayacak şekle geldi, insanlar
 dan kaçmamayı öğrendim. Anladım ki ben daha ilmihal
 bilgisi dahi olmayan, dervişliğin anlamını bilmeden bir yola
 çıkan câhil biriyim.

Hayatımdaki değişiklikler dışardan dahi farkedilir duruma
 geldi. Çocuklarıma ve eşime daha farklı davranmaya
 başladım, onların da hakkı olduğunu farkettim. Evimin
 huzuru arttı, bereketi arttı, sizlerle tanışıp birlikte olduktan
 sonra. Hayat görüşüm eskisinin 180 derece tersine döndü,
 artık başkalarını değiştirmeye çalışmıyorum aksine ken-
 dimi değiştirmeye çalışıyorum, biliyorum ki ben değişirsem
 herşey değişir.

İdraki gelişmem ne derece, Babam daha iyi bilir ama,
 daha çoook çalışmam gerekir, idrak o kadar kolay açıl-
 mıyor. Babam benim gerçek yol gösterenim, bilmediğimi
 öğretenim, hatalarımı hoşgören affeden, Efendim.

Sultanım ve Can Babacım benim. İnşallah birgün böyle bir Babaya yaraşır evlât olmayı Allah nasip etsin. Cümlelerim çok düz ama, içimdeki fırtınalar çok derin. Ben kimim ki Efendi Babamı anlatabileyim sadece kendimdeki birkaç değişikliği ifade etmeye çalıştım. Allah razı olsun.

(16) İstişare. Se..... Ka.... Mi'rac yolu hatıraları.

Ve aleyküm selâm Se... hanım kardeşim. yazınız güzel olmuş elinize, dilinize, gönlünüze sağlık. Bizlerden herkese selâmlar, Hayırlı akşamlar.

MİRAÇ YOLUNUN HATIRALARI

Dolaşırken bu âlemde sarhoş gibi perişan.
 Seslendi sebeblerle, uyan artık sende ey can.
 Bir bakındım çevreme, herkez mest olmuş durur.
 Zikrullahın sedası, kalplere hüzün vurur.
 Şimdiye kadar habersiz, nerelerde dolaştım.
 Huzur bulayım derken, doğru yoldanda şaştım.
 Duyduğum kur'ân ile, silkinerek uyandım.
 Bilmediğim ne ise, öğrenmeye başladım.
 Bir müddet devam ettim, bu güzel topluluğa.
 Ama bir zaman sonra, beni götürmedi mutluluğa.
 Yıllar sonra anladımki, burası bir hazırlıkmış.
 Bu merteye de kalana, heyhat! ne yazıkmiş.
 Oradan ayrılmak, bana bir kurtuluş oldu.
 Gönlüm çok hoş, bir garip duygularla doldu.
 Bir başka sarhoşlukla, kayboldum bu âlemde.
 Ne ev, ne çoluk çocuk, silindi hafızadan bu demde.
 Senelerce aynı şevkle, koşturduk sokaklarda.
 Hiç farkına varmadık, kaldığımız zorluklarda.
 Zandettikki!! en güzeli bizim topluluğumuz.
 Başka yerde olursak, kalmaz hiç mutluluğumuz.
 Öylesine bağlandık ki, sanki derya deniz.
 Habuki yıllarca cahil kaldık, hiçbir şeyden yok haberimiz.
 Bu nasıl bir haldir, gözü bağlanmış gibi.

Öyle bir kuyudayız ki, görünmüyor dibi.
Her halû kârda yalnız (o) na dayandık .
Burası da, tarikat mertebesiymiş sonraları anladık.
Bir zaman sonra, yetmez oldu burası.
Gönül durmaz aranır, acaba hakikat neresi.
Kur'ana verdik özümüzü, başka güzeli yok.
Ona ulaşmak için, baktık ki, pazarı yok.
Herkez kendine mâl etmiş, diyorlar yolu budur.
Almak istersen eğer, acele etme dur.
Nasıl bir çalışma içine girdik ki? Şaşarsın.
Böyle çalışırsak eğer, nice dağları aşarsın.
Meğer böyle değilmiş, açılmadı kapılar.
Anladık ki, bu kapıya da, uymadı bizim anahtar.
Şaşırdık kaldık bir zaman, bu yolun hali buymuş.
Her kez, nefesine hoş gelen, şeye uymuş.
Ya rab, yokmu gerçek bir Pazar? Alacağım çok şey var.
Bulamazsam eğer, dünya ahiret bana dâr.
Samimi ihlâslı olursan eğer, cevap vermezmi sana yâr.
Karşıma çıkardı sonunda, ilmin hepsini kendinde cem
etmiş.
Sonradan öğrendim adını, onun adı, NECDET imiş.
Herkeze olduğu gibi, bana da oldu necat.
Dedimki kendime, şimdiye kadar ne öğrendin ise
gönlünden at.
Böyle boşaltmadan, öğrenilmiyor gerçek ilim.
Sohbetini duyunca, gerçeği öğrenince, tutuldu kaldı dilim.
Nerelerde geçirdik, 23 sene dile kolay.
Nereden ayrıldıkça orada meydana geldi olay.
Kulağımı tıkadım, gönül kapısını kapattım, böylece oldu
kolay.
Hedefim hakk'a ise eğer, buldumsa kaybettiğimi.
Bu meydan Hak meydanı, göster sende yiğitliğini.
Manâ talibi isen, kolay değil bu yollar.
Bu yola feda etmiş kendini, nice canlar.
Onlardan biri de, sen olmak istemez misin?

Dünyamızı ukbâya, ukbâmızı mevlâya, satmak
istememisin?

333

Neyi satayım ki (o)na her şey onun, bir şeyim yok,
demek istemez misin?
İşte onun sohbetleri, bizlerdeki her şeyi attı.
Atılanların yerine, zât-î seyranı kattı.
Dedi ki: acele etmeyin, kapanıyor bir devir.
Zât ilmi kolay değil, ağızda var sanki bir demir.
İlim yitik malımız, ona her an tâlibiz.
İsteriz ki, her birimizin tamam olsun seyrimiz.
Anladık ki, yıllardır aradığımız buymuş.
Öyle bir sofraya oturduk ki, bütün zerrelere doymuş.
Kimsenin sofrasında kalmadı hiç gözümüz.
Îlâh-î ilminde huzur bulduk, manâyı anladı özümüz.
Bunu idrak edince, artık her şey çözüldü.
Bulduğumuz sohbetler Îlâh-î ilmin özüydü.
Bazen pek fazla açarak, sırlara kanat açtık.
Yakîn hâli ile muğlâkı ne kolay aştık.
İşte onun sohbetleriyle, elyakînü hüvel Hak, sırrına eren
kişi.
Ne geçmişten bir keder. ne gelecekte elem. kalmaz
gönülde teşvişi.
Bilir ki bu âlemde hüvviyeti Hak durur.
Attığı her adımda onunla beraber yürür.
Adı Abdullah olmuş, manâ taşır Resûlullah.
Her anda tecelli-i Kur'ân okutur Kelâmullah.
Şerh eyletir her kelimeyi, zuhur ettikçe ilmullah,
Ne hoştur bu ahvalin, sırrından haber almak.
Birazcık Cûşa gelip, hazineyi açtımsa.
Kastım cevap vermektir, soru sorulduysa.
Yoktur bizim malımız, hepsi haktan hediye.
Üstadlar biçti, dikti, giydirdi, münasip gördüler fakire.
Oysa benim kastım, kaftan değil, hep ileriye.
İlmi ledün katına, oradanda zatına.
Ne zâhire kaldı rağbet, ne meraklıyım bâtına.
Rahmet kapısı açıldı, gönül sanki zümrütü anka.
Nüzül eder her satır, yazılanlar kalır hatıra.

Ey hakkı talep eden iyi dinle bu sözü.

334

Hakkın nispetidir Efendi Babam, üstadım ayırma nazarından.

Hiç boşa oyalanma fayda yok dünya pazarından.

İhtiyaç miktarı gözet, her şeyde yük olmadan.

Ancak onun her sözü bittecrübedir bunu böyle bil,

Onun sözünden başka her şeyi gönlünden sil.

Kur'ân sedası gibi, nağmelensin aklında hep.

Sırlara kapı açılır, istersen bir tecrübe et.

Bunları yaşasan bile, üstüne alınma sakın.

Vahdet pazarı burası, satılır aynel yakîn.

Sermayemiz kıymetli harcarken dikkatli ol.

Mektebimiz, Terzi Babamız, çok yüce, ona lââyık talebe ol.

Çok değerli Efendi Babam, ve sevgili kardeşimiz Hü... Çe... İsteğiniz üzere yazmaya çalıştım, biraz fazla uzun oldu ama, irade dışında tecelli etti. Sizler uygun olanı kullanırsınız. Bittikten sonra kaç satır olmuş diye merak ettim, satırları sayınca 101 olduğunu gördüm. Bu bana bir sohbet arasında izmirde iken isimlerimizin ebcet sayısını çıkardınız, benimkinide yazdınız. 101 sayısını bularak açıkladınız. Bu yazılanlarda başlık yazısıyla beraber isim sayısına ulaştı ne isim yazmaya, ne de imza atmaya hacet kalmadı

Hürmetle mübarek ellerinizden öper Nüket hanım kardeşimizle, sıhhat ve afiyetle hayırlı yolculuklar dilerim.

Çe... kardeşimizde her türlü çalışmalarında başarılar, kolaylıklar dilerim selâmlar.

Se.... Ka....

(17) İstişare. Me... İz..... As....

Ve aleyküm selâm, İz.. ğim yazdıkların güzel olmuş, ellerine, diline, gönlüne seğlık herkese selâmlar.

335

Hayırlı akşamlar.

Tasavvuf yaşamına girişim Arifbillâh Ze..... Annem'in eliyle oldu. Ömrü boyunca himmetleri ile tevhidin ve tasavvufun özünü tarafıma sundu. Bu dönemde Sultanım'ın yazmış olduğu "*irfan yolu*" ve "*lubbül lüb*" eserleri ile tanışıp aydınlanma fırsatınıda buldum.

Mürşidimin düşün gününden sonra Sultanım ile görüşüp intisap ettim. Bundan sonra tevhidin ilmi ve zevki ile tasavvufun ayrıntılı yaşamını hayata geçirecek anahtarları almaya başladım. İkili yaşamım kulluk zevki altında, teklik içinde gerçekleşmeye yöneldi. Sultanımın himmeti ile, Allah, İnsan, Kur'ân sisteminin bir olarak okunacağını öğrendim. Özünü aldığım tevhid, hakikati İlâhiye, hakikati Muhammedi, nefis ve islâmın ayrıntılı ve batını açılımlarını geliştirmeye başladım. Bunları hayatıma uygulamaya, yansıtmaya gayret gösteriyorum.

Bu gelişmeler sırasında idrak ettim ki, en güzel hâl kelime-i tevhid ve kelime-i risâlet sırrı çerçevesinde yaşamak, Kur'ân ahlâkıyla donanmak, bu amaçla seyr-i sülûkta daima ilerleyebilmektir. Şu an tevhiddeki idrak noktamı şöyle özetleyebilirim: Allah'ın, Zâtında, Zâtından Zâtına, Zâtıyla, Zâtça, vahdetin aynı kesret, kesretin aynı vahdet olduğu Ahad, Samed olan Vücûd-u Mutlak olarak, ilmindeki tüm mertebelerinde a'yân-ı sâbiteleri üzere sıfat, esmâ, fiil ve eserleri ile kemâl zuhurda bulunduğu şahududur.

Bu mertebelerden insanın "kul" zuhuru olarak eşrefi mahlûkat olup bu zuhurun Kur'ân ve hadis çerçevesinde yaşanıp, kelime-i şهادeti özümseyerek açığa çıkartılabileceğinin, bununda Allah'ın lütfu ile gerçekleşebileceği ve bizde ilmini açtığı kadar bilebileceğimiz gerçeğidir.

342

Bu gerçekler içinde hedefim, bu ve sunulacak üstün idrakler ile hakikat-i İlâhiyye ve aynası hakikati Muham-

336

medi'den yansımayla, sıfat, esmâ, fiilleri ile "kul" zuhur mahalli olarak Kur'ân sırrıyla ve ahlâkı ile yaşamaya çalışmaktır. Hayata bakış açımı şu dizelerle özetlersek:

Önce sundun bana Ben'i
İrfan ile, Mi'rac ile
Ayırdın Ben'den beni
Kur'ân ile, Sünnet ile
Sundurursun San'a Sen'i

Zât-ı, mahiyeti itibariyle tanımlamak, vasıflandırmak imkânsızdır gerçeği hatırlandığında; Sultanım Terzi Babam, "*İnsan Benim sırrım. Ben insanın sırrıyım*" kudsi hadisinde belirtilen hakikati nefsin özünden özüne tecelli mahalli olarak, bu sırrın açılma yeri; "*Ölmeden önce ölünüz*" hadisi şerif sırrıyla ebedi Hayy ve Hu; "*Beni gören Hakkı görmüş olur*" hadisi şerif tecellisi ile hüvel Hakk, gönül Besmelesi'nin fiili noktası, gönül âleminin Beytullah'ı, nurul alâ nur; "*Fakr tamam olduğunda O, Allah'tır*" hadisi şerif sırrıyla Arifibillah, Gani, Hacı olarak, Allah'ın aynası; Zât-ı Mutlak'ın, Hakikat-i İlâhiyye ve Hakikat-i Muhammed-î'nin nokta zuhuru; "*Nerede olursanız Allahsizinle beraberdir*" âyetinin bereketi, "*ve nafahtü fiyhi minruhi*" âyetininsırrı ile nefesirahmân ve venefahtü ile ihsan ve imdât mazharı;

Terzi Babam'dır diyebilirim.

(18) İstişare. Mu..... Gu....

Muhterem, Efendim,

Gu.....nın yazdıklarını Fa.... Türkçeye çevirdi. Size gönderiyorum. Mu.....

Bismillâhirrahmânirrahîm

Sevgili Mürşidim Terzi Baba,

337

Aziz gönlünüzden bize verdiği rahmet, yardım ve muhabbet için Allah'a şükürler olsun.

Bana sorduğunuz soru; Allah'ın rızası bizi bir araya getirdikten sonra bende nelerin değiştiği idi.

Cevabım: **HERŞEY!**

- 1) Değişiklik gösteren ruh hallerim yavaş yavaş dengelendi ve kendimde bir çeşit ahenk ortaya çıktı.
- 2) Zihnimden farklı konulardaki fikirler, görüşler ve vehimler düşmeye başladı.
- 3) Her geçen gün daha çok, vehimden ibaret olduğumun idrakına vardım.
- 4) Zikrayla olan bağ canlandı! Bu zikra benim içimde kendini farklı şekilde gösterdi. Allah'ın varlığını daha çok tanıdım, zikra her yerdeydi, devamlı olarak; içimde ve dışımda.
- 5) Aynı zamanda Rabbimize olan hasretimle doldum taşım; cahillik ve hiçliğimin idrakını anlamak Ona olan hasretimi arttırdı.
- 6) Namazla olan ilişkim değişti ve gün geçtikçe bu rahmet okyanusuna daha çok daldım.
- 7) Söylemem gerekir ki, idrakın farklı bir özelliği var; her şeyden önce zamanla hakikatin okunuşu daha açık hâle geliyor. Bu açıklık sadece İlâh-i vasıflardan geldiğinden, ben de onların bu paslı gönlü nasıl parlattıklarına şahitlik ediyorum.
- 8) İnsanlar bana sıkıntılarında bahsettiklerinde ya da onların dertlerini duyduğumda bana öyle geliyor ki onların acıları sanki tek Bir varlıkmişiz gibi kendimin oluyor.

9) İimde bu dnyaya ve evreme karşı ihtiram dolu bir ayrılık ortaya ıktı. Bu ayrılıęı Őukrler olsun ki buraya ait olmamamın idrakının bana burada olmama izin verişine baęlıyorum.

338

Geen zamanla ve zikirlerle kk ya da byk kalıcılıkta deęişimler yaşıyorum.

Son olarak ama belki de en nemlisi, hayatta ok sayıda karışık durum var. rnek olarak, iki yıldır olduka zor mali sorunlar yaşadık, ama iimde bir Őey durmadan beni bu ızdıraptan kurtarıyor. Huzur dolu bir Őey ve eminim ki derinlerde her Őey iyi!

Elhamdulillah!

Allah sizi sevsin ve daima korusun.

Mridiniz ve Hakk'ın hizmetkarı.

HUUUUUUUUUUUUUU

Mu..... Gu..... Ma.....

(19) İstiřare. C.... Os....

EB "Elif, Be. (Efendi Babacıęım) ncesi ve E,B sonrası hayat.

Oncelikle herhangi bir sekilde kendimden bahsetmeden nce, Őunu titizlikle sylemek isterim ki, yada daha doęrusu Őukr babında belirtmek isterim ki, ben Rabbimin Efendi Babacıęımızı bizim hayatımıza sokması ile verdięi hediyyeyi hakketmek iin ne yaptığımın daha farkına varabilmiř deęilim.

Efendi Babacıęım ile tanışmadan nce ben kitaplar ve yazdıkları ile tanışmiř evldlarından biriyim. Daha doęrusu evldi olmaya alıřan birisiyim. Adım C..... Os.... ve Na.... hanımın oęluyum. Őu an Amerikada ikmet etmekteyim ve bir universite nin teknoloji destek departmanında alıř-

maktayım. Alt yapı itibari ile mühendislik okuyarak, ve daha sonrada Bilgi Sistemleri Yönetimi yükseği yaparak, eğitim hayatımı tamamladım. Bu yuzden de farkedileceği gibi alt yapı itibari ile fazla islâmi açıdan bir bilgi ve eğitim

339

ile büyümedim. Genel itibari ile matematik kafası daha çok çalışan, ve edebi olarak, pekde iki cümleyi bir araya getiremeyecek, bir yapıya sahibim. Daha doğrusu sahip idim.

Efendi Babacığımın kitapları ile tanışmam, belli bir süre, Amerikada gurbette olmam, sebebi ile tasavvufa, Mevlânâ ya ve Yunus'a ilgi duymaya başlamam sebebi ile oldu. Böyle konuları okuyup araştırmaya başladığımda annem ilede bunları konuşmaya başlamış idim. O yıllarda da annem daha önceden Amerikaya gelmiş olup bana bir sürü kitaplar getirmiş ve bunları kitaplığıma eklemişti. Ben mühendislik altyapım gereği aslında fazlada okumaya meraklı, bir çocuk olarak büyümedim. Genelde de zâten öyle istediğim kitabı elime alıpda hemencecik okumaya başlamışlığım yoktur.

Amerikaya gelmeden önce en çok yoğunlaştığım kitaplar genelde sadece mühendislik eğitimimdeki kullandığım ders kitapları olmuştur. Onların dışında belki topu, topu bir kaç tane, farklı kitabı başlayıpda bitirmişliğim vardı. Fakat her ne oldu ise bu tasavvuf ilgimin amerikada başlaması ile oldu. Benim ilgim kitaplara merakımı arttırdı. Bu merakım okuyupda kitapları bitirmemi tetikledi. Sonunda okuduklarım bazı tasavvufi terimleri ve tasavvufi açıdan İslâma bakış açısını daha çok derinleştirme gereği ve isteği doğurdu bende.

Uzun lâfın kısası, bunlardan anneme bahsederken ki konuşmalarımızdan birisinde annem, Efendi Babacığımın da böyle bu konularda kitapları olduğunu (Necdet Ardıç Uşşaki hocamızın), ki o zaman ben pek tanımıyordum, ve bu kitaplarında aslında benim evdeki kitaplıkda olduğunu hatırlattı bana. Gerçektende annemin önceden getirmiş

346

olduđu birkaç kitabını buldum. Zannedersen okuduđum ilk kitaplarından birisi "İslâm, Imân, İkân bahsi" idi.

Yukarıda bahsettiğim 100 sayfayı bile geçmemiş kitap beni çok etkilemişti. Ondan sonra ise sıra ile "*Rahmân sûresi*" ve "*Kelime-i Tevhid Lâ ilâhe illâllah*" kitaplarını

340

okumak nasip etti Rabbim, sırasını yanlış hatırlamıyor isem. Kelime-i Tevhid kitabını bitirdiđimde artık Efendi Babacıđımın mutlaka tanışılması gereken bir zat olduđunu hissetmiştim. Hatta daha da önemlisi, daha önceki okuduđum bazı tasavvuf kitaplarındaki bazı kavramları nasıldan birleştiren bize basit cümleler ile anlatabilme özelliđi açısından, ellerinin öpülecek bir zat olduđunun farkına varmış idim.

Bu kitaplar sonrası hep çok çekindiđim İslâm ilmi, bana ve bu gerçekler, pekde hoşuna gitmeyen nefsim, çok açık bir şekilde ve anlaşılması çok kolay olarak açılmıştı. Bu fırsatı kaçıramazdım, kaçırmamalıydım.

Öncelikle mektuplaşarak kendimi tanıttım, ve Efendi Babacıđımdan yazılı cevaplar nasip etti Rabbim. Sonraları ise ufak tefek rû'yalarımıda anlatarak, bir şekilde telefon ile derslendim. İlk başladığı dersler ile birlikte bu yola girmeyi Rabbim nasip etti. Aslında bu satırları yazar iken Efendi Babacıđımın hayatıma girdikten sonraki hissiyat deđişikliklerimi yazma amacındayım, fakat bu maalesef tam anlamı ile pek mümkün olmayabilir.

Çünkü her an ve her yeni gün itibari ile, hayatım da yaşanan her yeni dakikada, Efendi Babacıđımın hayatımda olmasının güzelliđini ve huzurunu yaşıyorum.

Tanıştığı ve derslendiđim gün itibari ile, artık hayatımın bir amacı olduđunu düşünüyorum. Hepimizi içine aldığı, Rabbimin izni ile, Hepimizi trenine Kabul ettiđi için, ve biz inmeden de bizi indirmedeđi için Rabbime şükrederim.

347

Efendi Babacığım ile tanıştıktan sonraki hissiyatları ma gelince; sonsuz kere sonsuz şükürler ediyorum.

Öncesi, fazlası ile kendimin farkında olmadan yaşamış bir hayattı. Sonrasi ise, çok farklı. Öncelikle ne olduğumun farkına varmaya başladım. Bu ufak tefek farkedişlerim ise, birazda kendime olan güvenimi arttırdı

341

gibi. Belkide bu güven birazda nefsimin bana oynadığı oyun, belkide gerçektende Efendi Babacığımın aracılığı ile Rabbimin hediyesidir.

Tanıştıktan sonra, boş zamanlarım diye bir kavramım kalmadı artık. Her boş zamanımda, nerede olursam olayım, isteyerek ve bazende zorlada olsa, Efendi Babacığımın sohbetlerini tekrar tekrar dinliyorum ve dinlemekdeyim. Her dinlediğimde biraz daha dinlemem gerektiğini düşünerek. Sanki tanışmadan önceki okuduğum tüm tasavvufi kitapların bugünkü meali gibi geliyor bana, Efendi Babacığımın kitapları ve sohbetleri.

Artık onlarsız hayat düşünemiyorum. Rabbimde Efendi babamsız bir hayat nasip etmez İnşallah. Bize nasip ettiği hediye, İnşallah bize daim kılar. Bizim ona lâıyk bir dinleyici, onun anlattıklarına lâıyk bir evlâd olmamızı nasip eder İnşallah. Bize açtıklarını İnşallah kapatmadan daha geniş açılımlar nasip eder, Efendi Babacığımın yardımı ile. Bize yeniden öğrettiği Islâmı, ve onun en kıymetli peygamberi Muhammed Mustafa (s.a.v.) Efendimizi, Efendi Babacığımın aracılığı ile bizden anlamamızı istediği şekilde anlayabilmemizi nasip eder İnşallah.

En önemli olarak hatırladığım zuhuratım bir rû'ya idi. Efendi Babacığımın "HAKKIN Seyir Defteri" adlı kitabını okurken ki 7 nefis ve 5 hazret mertebeleri dikkatimi çekmişti. Kendi içimden acaba Efendi Babacığım bu akıl ve yakînlik mertebelerinin neresindedir diye, merakım doğmuştu. O zamanlarda bir rû'ya gördüm. Efendi Babacığım girdi rû'yama, rû'yamda, Efendi Babacığımın resumesi

348

(özgeçmiş) geldi gözlerimin önüne. Tüm nefis mertebeleri tek tek geçti gözümde, hatta üzerine 5 hazret mertebesi geçti ve İnsân-ı Kâmil mertebesinde noktalandı resume. Sanki, işte Kâmil İnsân der gibi idi rû'yam bana. İşte soruların cevabı. İşte arayanların aradığı. İşte kaybolmuşların pusulası. İşte elinden tutman gereken. İşte. İşte. İşte.

342

Ben tanışmadan önce iki kelimeyi bir araya getiremezken, Efendi Babacığım ile tanıştıktan sonraki dökülenler;

kardeşlik adına.

(20) İstişare. Ek... Ku.....

Selâmün aleyküm Sultanım.

Rabbimin lutfu ile, gelenlerin çoğunu kitabdaki yerde, haddi aşmamaya dikkat etme gayreti içinde, şimdilik kaydı ile ekte gönderiyorum. "Mü'min mü'minin aynasıdır" derler Allahı ancak Allah görür ve O kendini kendi olarak kendine anlatır.

SÜBHANALLAHİ VE Bİ HAMDİHİ

B.G.İ (15.04.2009)

(EFENDİ BABA) (TERZİ BABA) dan gönülenme.

Hz. Kur'ânda, Kadir Sûresinde buyruluyor ki,

1. innâ enzelnâhü fî leyleti'l kadri

2. ve mâ edrake mâ leyletü'l kadri (97/1-2)

349

leyleti'lkadr/Kadir gecesinin ne olduğu sana (bildirdiği, anlattığı) şey nedir? (yani sana neyi anlatıyor?), buyuruyor. Demek ki, her âlem kendi mazhariyeti gereği, (**leyleti'l kadr**/Kadir gecesinin ne olduğu) kendisine birşey anlatması gerekiyor. Bu anlattığı şey hidayet üzere de olabilir, dalâlet üzere de olabilir. Hz. Allah'ın bu sistemi içinde, (**ve mâ edrake mâ**) (**Terzi Baba**) (**Efendi Baba**) nın ne olduğu sana (bildirdiği, anlattığı) şey

343

nedir? (yani sana neyi anlatıyor?).

Fiiller âleminde tenezzülen tatbikata koymaktadır.

Sıfati ve Zâti müşahade olunsun diye. Böylece seyrullah, irfanullah olarak şehadet zevkine erer ve erdirir.

Ve o **selâm**/esenliktirki, ta ki **matlei'l fecr**/tuluğ edinceye kadardır, ki bu dâim olarak devamda ve halen de devamdadır.

Böylece **Fenâfillâh** ve **Bekâbillâh** sırlarından hissedar olur.

Terzi Baba, Allah'a şükür ki evlâtları olarak bizlerde kendini **velûd** etmiş kendi (hüvviyyet) açılmasını (**kerem**) ismi ile halife kıldığı, yani irfan olunduğu **halifelik** tatbikatında biz hakir, fakir, aciz kullarında görünmesini hepimiz de kendisini açmaktadır.

Terzi Baba - Efendi Baba ; (Yâ Sîn) hitabına ermiş, (**Besmele**) yi şerh etmiş (**Fatiha**)'ya sır olup, (**Fatiha**) da ona sır olmuştur.

ENE (ben) deyip **Eneyyetini ENTE** (sen) dediği (**TE**) deki hitabında (**ENE**) sini tasdik edip, hem açtığı hem de gizli kılmasını ehline talim etmiş. Sanki "⇒" (**Lâ**) (yok/değil) anlamını, kendinde gizlediği ve onu yazmadan, açmadan oluşması mümkün olmayan "**α**" (**ELİF**) (ehad/tekliği) (varlık) anlamını tasdik etmiş, kendinde kendini,

350

kendi **ehadiyeti, vahdaniyyet** üzere (**VAHİDÜL EHAD**) tasdiğini beyan etmiş gibidir.

“⇒” (Lâ) liği ile (**Derviş**), “Ø” (ELİF) liği ile (**Mürşidi Kamil**), hakikatini ifade etmiştir.

Yukarıda değindimiz, “**ve mâ edrake mâ**” (**Terzi Baba**) (**Efendi Baba**) nın ne olduğu sana (bildirdiği,

344

anlattığı) şey nedir? (yani sana neyi /anlatıyor?).

Allahımızın (**ABDÎ**/kulum) diyerek (**Halifeyi Hakk**) arzusu üzere. Beşer ismi itibariyle **Necdet Ardıç** Beyefendi’ye tenezzülen, (**Dinullah**)’ı ikmal edip, (**üzerinde ki nimetini**) tamam kılması neticesi tatbikatı ile görüldüğü (**Efendi Baba**) (**Terzi Baba**) makamsal adlarındaki kendi muradı İlâhisini anlamak faydalı olur.

TERZİ BABA :

TERZİ: Elbise diken kimse. (Zâhirde) Hullet biçer (Ma’ nâ da) kendi bätını’nı evlâdı hakiki’ye bätin kılıp, şehâdet ‘te olmasını mümkün kılar ve mümkün kılmayı tâlim eder.)

Böylece evlâdını müstakar (karar bulma)’ya erdirip, Sultan, Şeyh, Mürşid, Hazret, Seyyid makamlarının görünme yeri kılar.

- Evlâdı hakiki’de Esmâ-i Hüsnâyı (**biiznillâh**), şey’iyyeti nâmütenahi, eşya haline gelmesinde ef’âl tatbikatını mümkün kılar ve mümkün kılmayı talim eder.

- İki şeyi (iki eşyayı) izi belli olmayan dikişi ile diker ve diktirmeyi talim eder ki, tevhid üzere vahdet anlayışına imkân verir,

Peygamber Efendimiz buyurmuştur ki,

"Bu topluluğa hizmet eden, bu topluluğun Seyyid'i (Efendi) dir."

Zâten kendinde beşeri, nefsi ve izâfi benlik, kalmadığı için, bunun dışında birşeyi yapması mümkün değildir.

TERZİ BABA, Tatbikattaki makamı ve ismidir

EFENDİ BABA ise, Sırrdaki makamı ve ismidir.

(**Gayb**)'ı ile (**kenzi mahfi**) (hafi/gizli hazine) dir.

345

(**Şehadet**)'i ile irfan olunma hamd seyrindedir.

Mîsâlen bunu bize ifade etme şansı verip, kendisinden kendisine, kendisi için, kendini ayna kılmasının, bir mîsâli olarak, hizmet olarak himmet ettiği, bu lutfuna teşekkür ederiz. **Herkese selâmün aleyküm.**

Sübhanallahi ve bi hamdihi sübhanillahil azîm.

Evet yukarıda da bahsedildiği gibi, kendisinin kendinde, sadece "**kulluk**" vasfı vardır. Diğer vasıflar ise müntesiplerinin, kendi gönüllerinde, bânîlarında, ve zuhuratlarında buldukları, kendilerine ikram edilen, ilmi biliş, duyuş, ve zuhuratlarında, ifade ettikleri hususlar ve vasıflardır. Bu da onların hür düşünceleri ile kendi bünyelerinde, kendi dünyalarında, başkalarını ilgilendirmeyen "**hürriyyet-i şahsiyye**" sınırları içinde kalan, duygu ve düşünceleridir. Hiçbir şekilde, başka kimselere, söz veya ma'nevi baskı ile kabullendirilmesi hususunda, hiçbir çabaları yoktur, böyle bir dertleri de yoktur, sadece kendilerinde, gerek zâhiren gerek bânînen şuhud edilen zevkî ve vicdanî, olan bu hususları kayda alıp bildirmeleri olmuştur.

Bize bildirilen ve gönderilen, bu değerli ma'nevi kayıtları sağda solda kalıp kaybolup gitmemeleri için, bir düzen içinde toplayıp, bizlerden sonrakilere hatıra ve

ma'nevi deęerler olarak, kalmalarını saęlamak için, (Terzi Baba-1) (Terzi Baba-2) ve dięerlerinde de deęerlendirmeye çalıřtık, İnşallah faydalı olurlar. Kitapların içinde bahsedilen isim, vasıf ve makamlar, zâhiren bizde olan şeyler deęildir, kimseninde kabullenmesi gerekmez, böyle bir iddiamızda hiçbir zaman olmamıřtır. Yukarıda bahsedildięi gibi biz fakir, Allah'ın, O da eęer kabul ederse, sadece bir **kul**'uyuz, Rabb'ımız **kulluęuna** kabul ederse bu şeref bize yeter elhamdülillâh

346

Bu vesile ile evvelâ bu kitapların oluřumunda en çok emeęi ve katkısı olan (Ç.H.U.) oęlumıza teřekkür eder, Cenâb-ı Hakk'tan ömür boyu dünya ve âhiret işlerinde başarılar dileriz.

Daha sonra aynı kitaplarda, dięer emeęi geçen bütün kardeş ve evlâtlarımızda teřekkür ederiz, saę olsunlar var olsunlar, Cenâb-ı Hakk her dâim feyz ve bereketlerini arttırsın İnşallah. (T.B.)

Elde kalem ile bařladığımız bu yolculuęumuzu da, gönülde kalem ile, bařka limanlara açılmak üzere şimdik bitirmiş olalım. Terzi Baba da ki gönül yolculuęumuz sırasında, bizlere verdięi saęlık sıhhat ve gayretten dolayı rabb'ımıza şükrederiz. (T. B.)

K

Elif, (13) Nokta

alem

Lâm, Elif, Mim,

353

İnsân-ı Kâmil.

Kalem Sûresi (68/1)

□ □ =□ (L'□ 'N/□ □ } β□ ↓□ L Y<□ ←□ TM/↔α□ L ←(□ ⊕□

(Nun Vel Kalemî Vemâ yesturun.)

(68/1) "Nûn ve Kalem'e ve yazdıkları şeylere and olsun ki:"

347

Bu Sûre 52 âyettir. Âyet sayısı ile Sûrenin ilk âyetini topladığımızda (1+52 = **53**) İnsân-ı Kamil=Terzi Baba.

Kalem = Kaf=100 Lâm=30 Mim=40. **"K"** (kef) harfinin sol ana direği (13) mertebeli (Elif) tir. Sağdan yukarıya doğru çıkan ayağı (7) nefis mertebeleri'dir. Ortadan sağa yukarıya doğru uzantısı da (5) hazret mertebesidir. Bu haliyle âdeta, iki ayağını yere sağlam basmış iki elinide hakk'a açmış bir insana benzemektedir.

Ayrıca Sûre sayısından birinci âyeti çıkarırsak. (68-1=67) kalır ki, İnsan ve insan Sûresidir. Ayrıca (6+7= 13) ve ayrıca (Allah) ismi celâlinin de sayı değeridir.

(13+40=**53**) Kalem =**53** âlem Ulûhiyyet ilmini açığa çıkaran İnsân-ı Kâmil (Terzi Baba)

Alem aynı zamanda "bayrak" demektir. Alem'in Lâm-ı bayrak direği olan "Lâhud" alemidir. Alt ucuda âlemlerin taşıyıcısıdır.

NOT= Buraya alabildiğimiz (20) istişare dosya yazılarının isteği, yukarıda da kayıtlı olduğu gibi, (20/2/2009) Cuma günüdür. Bu tarihten kısa bir süre sonra cevaplar gelmeye başlamıştır. Ortalama aradan (4-5) sene geçmiştir, eğer bu yazılar bu günlere yakın tarihlerde yazılmış olsalardı, aradan geçen bu kadar sene içinde yazı gönderenlerin fikrî gelişmelerinde olacağı göz önünde tutulursa, bu yazılar şimdi yazılmış olsa idi, daha

başka görüşlerinde ortaya çıkacağı açıktır. Zahmet edip yazı gönderen bütün kardeş ve evlâtlarımıza tekrar teşekkür ederiz. Cenâb-ı Hakk dünya ahret her türlü işlerinizi kolay getsin. İnşallah.

(T.B.)

348

Gerçekten, içinde (438,220) civarında yazı rumuzu bulunan ve (10) sene gibi uzun bir sürede büyük gayretlerle, Nihayet meydana gelen bu kitabımızı da sona erdirmiş olmaktadır, bu kitabımızın bitişine imkân verdiği, idraklerini de lütfettiği için Rabb'ımıza şükrederiz.

Emeği geçen bütün kardeş ve evlâtlarımıza da, teşekkür ederiz.

Bu günkü ve bizden sonra gelecek, bütün kardeş ve evlâtlarımıza tatafımızdan armağan olsun.

(T.B.) (12/01/2015)

Allah Hakk söyler hakk'ı söyler, gayret bizden muvaffakiyet Hakk'tan'dır. Eskilerden de bir şiir ilâve edelim, umarım faydalı olur.

ÇÖZDÜM SIRRINI

Düşünürdüm bir zamanlar âlemi,
Tefekkür ederdim çok çok halimi,
Arardım bu varlık içre yarimi,
Çözdüm **âlemin** sırrını çözdüm.

355

Lâ fâile illâllah dedi hocam,
Benim de bu oldu bir zaman hecem,
Aydınlandı sonra karanlık gecem,
Çözdüm **fiillerin** sırrını çözdüm.

Esmâlar oldu ikinci durağım,
Sağlam bastı burada da ayağım,
Nûrlar ile doldu bütün varlığım,
Çözdüm **Esmâların** sırrını çözdüm.

349

Sıra geldi **Sıfatlar** dergâhına,
Bakmadım hiçbir şeyin ah, vahına,
Hep **vasıflar** HAK'kindir anlayana,
Çözdüm **Sıfatların** sırrını çözdüm.

Zat-ı HAK'tır âlemde bâki olan,
Bu sırlarla tüm içi dışı dolan,
Hak deryasına dik tepe dalan,
Çözdüm **Zat-ı HAK**'kın sırrını çözdüm.

İnsân-a baktım bir **güzel libas**,
Yok üstüne âlemde, haslardan has,
Kevserden içer, içirir de, tas tas,
Çözdüm **İnsân**'ın sırrını çözdüm.

Âdem (a.s.) ile dünyaya geldim baştan,
Kim korkar ki, sonu olmayan yaştan,
İndi rûhum göklerden, yüce Arştan,
Çözdüm **Âdem**'in, (a.s.) sırrını çözdüm.

Yolum düştü **İbrâhim**'e (a.s.) **hulleli**,
Dostumla dost olunca, dedim beli,
Buraya ulaşan olurmuş veli,
Çözdüm **İbrâhim**'in (a.s.) sırrını çözdüm,

Mûsâ (a.s.) ile **Tûr'u Sinâ** da bir gün,
Kelimullah lâfzını aldık o gün,

Bu işler oldu, sanırım hemen dün,
Çözdüm **Mûsâ'nın** (a.s.) sırrını çözdüm.

İsâ (a.s.) ile denildi **Rûhullah**,
İçim dışım boyandı **Sibgatullah**,
Nerde bulurum böyle bir ehlullah,
Çözdüm **İsâ'nın** (a.s.) sırrını çözdüm.

350

Muhammed'i (s.a.v.) oldum yolun sonunda,
Kaybettim kendimi onun yolunda,
Kamusu aşk koltuğumun altında,
Çözdüm **Muhammed'in** (s.a.v.) sırrını çözdüm.

Evvel, ahır, zahir, bâtın, hep **hu/o'dur**,
Anladım ki işin gerçeği budur,
Nereye baksam gözüm onu bulur,
Çözdüm varlığın sırrını çözdüm.

Ben, ben sanırdım kendimi evvelce,
Yoğruldu hamur oldum güzelce,
Yeni bir kimliğim oldu pişince,
Çözdüm **Necdet'in** sırrını çözdüm.

Necdet Ardıç. (T. B.) Tekirdağ.

Hayırlı günler hayırlı bayramlar As... kızım şiirin güzel
olmuş ellerine diline sağlık. (Terzi baba 2) de "ardıç" diye
bir bölüm var, oraya ilâve etmek isterdim ama kitap bittiği
için sonuna ilâve ettim.. Selâmlar hoşça kal Efendi Baban..



351

Ardıç Ağacının Yapraklarında

O kadar söz var ki söyleyecek
O kadar resim var ki çizilecek
Ve o kadar müzik var ki bestelenecek
Can Babam Efendime

Her duyduğum söz de aklımda
Her gördüğüm resimde gözümde
Her duyduğum müzikde kulağımda
Canım Babam Efendim

Bir gülüşte , bir vurguda;
Bazen bir çiçekde bazen bir kuş da
Bir gülün kırmızısında
Bazen ardıç ağacının yapraklarında dallarında
Her anım da Canım Babam Necdet Ardıç..

Kı..... As.... Be...

03.10.2014 Arefe günü.

358

NOT= Bu kitabımızın basımı bittiği günlerde, basımında hizmeti geçen bir kızımızın gördüğü ibretlik, dikkat çekici zuhuratını, kendi dilinden buraya ilâve etmeyi uygun buldum, Cenâb-ı Hakk faydalandırsın İnşallah. T.B.

352

Na... Ak... 24 Nisan 2015

Selâmun Aleyküm Terzi babacım Kusuruma bakmayın hemen yazamadım. Hastaneye gidiyorum.. Babam bugün küçük bir operasyon geçirdi dualarınızdan bizleri eksik etmeyin.

Herşey için evvelâ size çok teşekkür etmek istiyorum. Kitaplarınızda emeğimizin geçmesine vesile olduğunuz ve izin verdiğiniz için Allah sizden razı olsun. Tabi ki rüyamı yazmaya çalışayım kelimelerim de hata ve yanlışlık var ise lütfen düzeltin. Yanlış fikirlere sebebiyet vermek istemem. Lütfen beni affedin.

Rüyayı gördüğüm zaman ilk aklıma gelen, ben ne yaptım da Efendimizi görme şerefi nasib oldu dedim. (maalesef nefis taşıyorum.)

Fakat biraz düşününce rüya o kadar netti ki tamamen sizin ile alâkalı olduğunu ve kitapların ne kadar kıymetli olduğunun müjdesiydi. Rüyanın müjdesinin sizin ve kitaba emeği geçen kardeşlerimizin olduğunun farkına vardım.

Adımın yazılıp yazılmamasının hiç önemi yok **Terzi Babacım** siz neyi nasıl uygun görürseniz yazabilirsiniz. Rabbim benlikten korusun bizleri. Aşağıda yazdıklarımda küçücük bile bir ilâve yoktur. Rüya şöyledir,

359

İş yerimin önünde küçük bir bahçe var ve orada ayakta duruyoruz. Peygamber Efendimizi görüyorum (s.a.v). Üzerinde giydiği kıyafetin kollarını iki kat katlamış, (sıvamış) ve çalışmaya hazırlanmış gibi görünüyordu. Bende gözlerini ve yüzünü net görebilmek için, devamlı kendisine sorular sordum (ne sorduğumu ne yazık ki hatırlamıyorum) cevabı verirken bana bakıyordu ve ben her defasında nur yüzünü görebilmek için soru sordum, sanırım 3. sorudan sonraydı bana, **Terzi Babanın kitapları nerede dedi.** Bende içeride dedim. Hadi alalım onları dedi. **O kitaplarda benim de emeğim var dedi.** Ve benimle ofise geçti. **Dolaptan sizin kitaplarınızı kucakladı bahçedeki masaya götürdü.**

353

Uyandım... (Yüzünü hatırlamıyorum, Sesini duymamış gibiydim sanki hissettirilmiş gibiydi.) Nisan (14) ü (15) ine başlayan gece (2015)

Ömrümün sonuna kadar unutamayacağım şeyler hissettim, (kollarını sıvamış olması bana inşaasında bizzat çalıştığı, camideki haliymiş gibi hissettirildi.) Bu kelimeleri yazarken bile çok etkisinde oluyorum. Uyandığında Rabbime çok şükrettim, çok teşekkür ettim. Kitaplarda emeğimin geçmesine izin verdiğiniz için, Size de çok teşekkür ediyorum.

Terzi Babacım yanlış fikirlere mahal verecek şeyler yazdı isem, lütfen düzeltin. Yazdıklarımda nefsimin etkisinde kalmak istemem, tabiki çok coşkulu oluyor insan effedin lütfen.

Ellerinizden Öpüyorum. Rabbim Kıymetli eserlerinizi anlamayı ve yaşamayı nasib etsin inşaallah.

Allah'a Emanet olun.

Terzi Baba Necdet Ardıç

Aleyküm selâm. Na... kızım. Cenâb-ı Hakk Babana ve bütün hastalara şifalar versin İnşeallah. İçinde hiç bir birey/beşeri endişe ve katkin olmadan Rabbimizin sana gösterdiği bu zuhurat gerçekten hepimiz için çok manidardır, büyük müjde ve bir tasdiktir. Hep birlikte Rabbimize şükrederiz. İlâhiyyat ve ma'nâ

âleminden daha evvelce de böyle bir çok müjde ve tasdik gelmiş idi, ancak bu onların içinde değer bakımından en başta olanı oldu. üzerinde (10) sene gibi uzun bir süre çalışılmış olan bu kitabımız (Terzi Baba 2) nihayet baskısının bittiği son günlerde senin de isminin ma'nâ sı gibi, kendinin doğum ayı olan nisan ayının salı (14) ünü çarşamba (15) ine (2015) bağlayan gece de "**ansızın**" sana bu zuhuratı göstermişler. Ayrıca, (14) Nur-u Muhammed-i dir. Böylece daha evvelce de bir kardeşimizin gördüğü zuhuratında, (**Terzi Baba**) ismiyle tasdiktedir, ifadesi bu zuhuratda da tasdik görerek Efendimizin mübarek kelâmından, (**Terzi Baba**'nın kitapları) ifadesi ile (**Terzi Baba**) ismi ile tasdik görmüştür Hamdederiz şükründen aciziz. Başta en çok emeği geçen (Ç.H.U.) oğlumuz olduğu halde bütün emeği geçen evlâtlarımızın burada payları vardır. Bizde hepsine ayrı ayrı teşekkür ederiz.

354

Rabbimize gerçekten çok teşekkür ederiz yapılan bu çalışmanın Hakk'ın ve Peygamberimizin indinde kabul ve tasdik gördüğü açık olarak anlaşılmaktadır. Cenâb-ı Hakk her birerlerimize böyle daha nice tasdikler nasib etsin İnşallah. Dünya ahret işlerin kolay gelsin. Ayrıca baskıda geçen yardımların için de çok teşekkür ederim. Selâmlar hoşça kal Na...kızım **Terzi Baban**.

KAYNAKÇA

1. KÛR'ÂN VE HADÎS :

2. VEHB : Hakk'ın hibe yoluyla verdiği ilim.

3. KESB : Çalışılarak kazanılan ilim.

4. NAKİL : Muhtelif eserlerden, Mesnevi'î şerif, İnsân-ı Kâmil, Fusûsu'l Hikem ve sohbetlerimizden müşahede ile toplanan ilim.

TERZİ BABA KİTAPLARI SIRA LİSTESİ.

(Gönülden Esintiler)

1. Necdet Divanı:
2. Hacc Divanı:
3. İrfan Mektebi, Hakk Yolu'nun Seyr defteri:
4. Lübb'ül Lübb Özün Özü, (Osmanlıca'dan çeviri):
5. Salât- Namaz ve Ezan-ı muhammedi'de Bazı hakikatler: "İngilizce, İspanyolca"

355

6. İslâm'da Mübarek Geceler, bayramlar ve Hakikatleri: (Fransızca)
7. İslâm, İmân, İhsân, İkân, (Cibril Hadîs'i):
8. Tuhfetu'l Uşşâkiyye, (Osmanlıca'dan çeviri):
9. Sûre-i Rahmân ve Rahmâniyyet:
10. Kelime-i Tevhid, değişik yönleriyle:
11. Vâhy ve Cebrâil:
12. Terzi Baba (1) ve Necm Sûresi:
13. (13) On üç ve Hakikat-i İlâhiyye:
14. İrfan mektebi, "Hakk yolu"nun seyr defteri ve şerhi
15. 6 Pey- (1) Hz. Âdem Safiyyullah (a.s.)
16. Divân (3)
17. Kevkeb. Kayan yıldızlar.
18. Peygamberimizi rû'ya-da görmek.
19. Sûre-i Feth ve fethin hakikat-i.
20. Terzi Baba Umre (2009)
21. 6 Pey-(2) Hz. Nûh Neciyyullah: (a.s.)
22. Sûre-i Yûsuf ve dervişlik:
23. Değmez dosyası:
24. 6 Pey-(3) Hz. İbrâhîm Halîlûllah: (a.s.)
25. -1-Köle ve incir dosyası:

26. Bir zuhûrât'ın düşündürdükleri:
27. -2-Genç ve elmas dosyası:
28. Kûr'ân'da Tesbîh ve Zikr:
29. Karınca, Naml Sûresi:
30. Meryem Sûresi:
31. Kehf Sûresi:
32. Terzi Baba (3) İstişare dosyası:
33. Terzi Baba Umre dosyası: (2010)
34. -3-Bakara dosyası:
35. Fâtîha Sûresi:
36. Bakara Sûresi:
37. Necm Sûresi:
38. İsrâ Sûresi:
39. Terzi Baba: (2)

356

40. Âl-i İmrân Sûresi:
41. İnci tezgâhı:
42. 4-Nisâ Sûresi:
43. 5-Mâide Sûresi:
44. 7-A'raf Sûresi:
45. 14-İbrâhîm Sûresi:
46. İngilizce, Salât-Namaz:
47. İspanyolca, Salât-Namaz:
48. Fransızca İrfan mektebi:
49. 36-Yâ'sîn, Sûresi:
50. 76-İnsân, Sûresi:
51. 81-Tekvir, Sûresi:
52. 89-Fecr, Sûresi:
53. Hazmi Tura:
54. 95-Beled-Tîn, Sûresi:
55. 28- Kasas, Sûresi:
56. İrfan-Mek-Şer-Fransızca-Baba:
57. 20-TÂ HÂ Sûresi:
58. Mirat-ül-İrfan-ve-şerhi:
59. 6 Pey-(4) Hz. Mûsâ Kelîlmullah: (a.s.)
60. 6 Pey-(5) Hz. İsâ Rûhullah: (a.s.)
61. 6 Pey-(6) Hz. Muhammed: (s.a.v.)

363

62. -4-Bir ressam hikâyesi:
63. İnci mercan tezgâhı
64. Ölüm hakkında:
65. Reşehatt'an bölümler:
66. Risâle-i Gavsîyye:
67. 067-Mülk Sûresi:
68. 1-Namaz Sûrereleri:
69. 2-Namaz Sûrereleri:
70. Yahova Şahitleri:
71. Mü-Geceler-Fran-les-nuits:
72. İman bahsi:
73. Celâl ve İkrâm:
74. 2012 Umre dosyası:
75. Gülşen-i Râz şerhi:

357

76. -5-Doğdular, yaşadılar hikâyesi:
77. Aşk ve muhabbet yolu:
78. A'yân-ı sâbite. Kazâ ve kader:
- 79- Terzi Baba-(4) İstişare dosyası.
- 80- Terzi Baba-(5) İstişare dosyası.
- 81- Hayal vâdîsi'nin çıkmaz sokakları:
- 82- Mektuplarda yolculuk-M.Nusret-Tura.
- 83- 2013 Umre dosyası.
- 84- Nusret Tura-Vecizeler ve ata sözleri.
- 85- Nusret Tura-Tasavvufta aşk ve gönül.
- 86- Terzi Baba-(6) İstişare dosyası.
- 87- Terzi Baba-İlâhiler derleme.
- 88- Nusret Tura-Divanı.
- 89- 6-Her şey merkezinde hikâyesi.
- 90- İnsân-ı Kâmil A.K.C. Cild (1) şerhi.
- 91-Terzi Baba (7) Biismi has "Selâm" (13)
- 92- İnsân-ı Kâmil A.K.C. Cild (2) şerhi.
- 93- 7. İngilizce. İslâm, İmân, İhsân, İkân, (Cibril Hadîs'i):
- 94- Mescid-i Dırrar-Kubbet-ul Kara.
- 95- Terzi Baba-(8) İstişare dosyası.

364

Altı peygamber serisi:

15. 6 Pey-(1) Hz. Âdem Safiyyullah (a.s.)
21. 6 Pey-(2) Hz. Nûh Neciyyullah: (a.s.)
24. 6 Pey-(3) Hz. İbrâhîm Halîlûllah: (a.s.)
59. 6 Pey-(4) Hz. Mûsâ Kelîmullah: (a.s.)
60. 6 Pey-(5) Hz. İsâ Rûhullah: (a.s.)
61. 6 Pey-(6) Hz. Muhammed: (s.a.v.)
-

Terzi Baba kitapları serisi:

- 1- 12- Terzi Baba-(1)
2- 39- Terzi Baba-(2)

358

- 3- 32- Terzi Baba-(3) İstişare dosyası.
4- 79- Terzi Baba-(4) İstişare dosyası.
5- 80- Terzi Baba-(5) İstişare dosyası.
6- 86- Terzi Baba-(6) İstişare dosyası.
7- 91- Terzi Baba (7) Biismi has "Selâm" (13)

Bir hikâye birçok yorum serisi.

25. -1-Köle ve incir dosyası:
27. -2-Genç ve elmas dosyası:
34. -3-Bakara dosyası:
61. -4-Bir ressam hikâyesi:
76. -5-Doğdular, yaşadılar hikâyesi:
89. -6-Her şey merkezinde hikâyesi.
-

Dîvanlar serisi:

1. Necdet Divanı:
2. Hacc Divanı:
16. Divân (3)
87- Terzi Baba-İlâhiler derleme.

88- Nusret Tura-Divanı.

Mektuplar ve zuhuratlar serisi:

Terzi Baba İnternet dosyaları:

- 1-Terzi-Baba-Mektuplar ve zuhuratlar.
- 2-Terzi-Baba-Mektuplar ve zuhuratlar.
- 3-Terzi-Baba-Mektuplar ve zuhuratlar.
- 4-Terzi-Baba-Mektuplar ve zuhuratlar.
- 5-Terzi-Baba-Mektuplar ve zuhuratlar.
- 6-Terzi-Baba-Mektuplar ve zuhuratlar.
- 7-Terzi-Baba-Mektuplar ve zuhuratlar.

359

- 8-Terzi-Baba-Mektuplar ve zuhuratlar.
- 9-Terzi-Baba-Mektuplar ve zuhuratlar.
- 10-Terzi-Baba-Mektuplar ve zuhuratlar.
- 11-Terzi-Baba-Mektuplar ve zuhuratlar.
- 12-Terzi-Baba-Mektuplar ve zuhuratlar.
- 13-Terzi-Baba-Mektuplar ve zuhuratlar.
- 14-Terzi-Baba-Mektuplar ve zuhuratlar.
- 15-Terzi-Baba-Mektuplar ve zuhuratlar
- 16-Terzi-Baba-Mek-ve-zu-Ke-Kara-bi-dosyası.
- 17-Terzi-Baba-Mektuplar ve zuhuratlar.
- 18-Terzi-Baba-Mektuplar ve zuhuratlar .
- 9-Terzi-Baba-Mektuplar ve zuhuratlar .
- 20-Terzi-Baba-Mektuplar ve zuhuratlar .
- 21-Terzi-Baba-Mektuplar ve zuhuratlar.
- 22-Terzi-Baba-Mektuplar ve zuhuratlar.
- 23-Terzi-Baba-Mektuplar ve zuhuratlar.
- 24-Terzi-Baba-Mektuplar ve zuhuratlar.
- 25-Terzi-Baba-Mektuplar ve zuhuratlar.
- 26-Terzi-Baba-Mektuplar ve zuhuratlar.
- 27-Terzi-Baba-Mektuplar ve zuhuratlar.
- 28-Terzi-Baba-Mektuplar ve zuhuratlar.
- 29-Terzi-Baba-Mektuplar ve zuhuratlar.

366

**30-Terzi-Baba-Mektuplar ve zuhuratlar.
31-Terzi-Baba-Mektuplar ve zuhuratlar.
32-Terzi-Baba-Mektuplar ve zuhuratlar.
33-Terzi-Baba-Mektuplar ve zuhuratlar.
34-Terzi-Baba-Mektuplar ve zuhuratlar.
35-Terzi-Baba-Mektuplar ve zuhuratlar.
36-Terzi-Baba-Mektuplar ve zuhuratlar.
37-Terzi-Baba-Mektuplar ve zuhuratlar.
38-Terzi-Baba-Mektuplar ve zuhuratlar.
39-Terzi-Baba-Mektuplar ve zuhuratlar.
40-Terzi-Baba-Mektuplar ve zuhuratlar.
41-Terzi-Baba-Mektuplar ve zuhuratlar.
42-Terzi-Baba-Mektuplar ve zuhuratlar.
43-Terzi-Baba-Mektuplar ve zuhuratlar.**

360

**44-Terzi-Baba-Mektuplar ve zuhuratlar.
45-Terzi-Baba-Mektuplar ve zuhuratlar.
46-Terzi-Baba-Mektuplar ve zuhuratlar.
47-Terzi-Baba-Mektuplar ve zuhuratlar.
48-Terzi-Baba-Mektuplar ve zuhuratlar.
49-Terzi-Baba-Mektuplar ve zuhuratlar.
50-Terzi-Baba-Mektuplar ve zuhuratlar.
51-Terzi-Baba-Mektuplar ve zuhuratlar.
52-Terzi-Baba-Mektuplar ve zuhuratlar.
53-Terzi-Baba-Mektuplar ve zuhuratlar.
54-Terzi-Baba-Mektuplar ve zuhuratlar.
55-Terzi-Baba-Mektuplar ve zuhuratlar.
56-Terzi-Baba-Mektuplar ve zuhuratlar.
57-Terzi-Baba-Mektuplar ve zuhuratlar.
58-Terzi-Baba-Mektuplar ve zuhuratlar.
59-Terzi-Baba-Mektuplar ve zuhuratlar.
60-Terzi-Baba-Mektuplar ve zuhuratlar.
61-Terzi-Baba-Mektuplar ve zuhuratlar.
62-Terzi-Baba-Mektuplar ve zuhuratlar.
63-Terzi-Baba-Mektuplar ve zuhuratlar.
64-Terzi-Baba-Mektuplar ve zuhuratlar.
65-Terzi-Baba-Mektuplar ve zuhuratlar.**

367

**66-Terzi-Baba-Mektuplar ve zuhuratlar.
67-Terzi-Baba-Mektuplar ve zuhuratlar.
68-Terzi-Baba-Mektuplar ve zuhuratlar.
69-Terzi-Baba-Mektuplar ve zuhuratlar.
70-Terzi-Baba-Mektuplar ve zuhuratlar.**

Kitaplar devam ediyor řu an Yekün:

(95/70=165)

361

NECDET ARDIÇ

Büro : Ertuğrul mah.
Hüseyin Pehlivan caddesi no. 29/4
Servet Apt.
59 100 Tekirdağ.

Ev : 100 yıl Mahallesi uğur Mumcu Cad.
Ata Kent sitesi A Blok kat 3 D. 13.
59 100 Tekirdağ
Tel (ev) : (0282) 261 43 18

Cep : (0533) 774 39 37

Veb sayfası: Amerika: <[http:// necdetardic. org/](http://necdetardic.org/)>

Veb sayfası: Amerika: <www.necdetardic.info>

Veb sayfası: Almanya: <www.terzibaba.com>

Veb sayfası: Türkiye : <www.terzibaba.com>
İnternet, MSN Adresi:
Necdet Ardıç <terzibaba13@gmail.com>
